





Canon

**iR2010/iR1610
Fax kézikönyv**

A készülékhez tartozó kézikönyvekről

A készülék kézikönyveinek beosztása az alábbi. Kérjük, olvassa el őket, hogy igényeit kielégítse.

Általános használati utasítás	▶▶	Általános kézikönyv	
Hibaelhárítás	▶▶		
Alapvető másolási feladatok	▶▶	Másoló kézikönyv	
Másolás kényelmesen	▶▶		
Faxkészülék használata	▶▶	Fax kézikönyv	
Faxkészülék használata kényelmesen	▶▶	(Ez a kézikönyv)	
Alapvető küldési funkciók	▶▶	Kézikönyv a küldési	
Kényelmes küldési funkciók	▶▶	funkciókhoz	
A távvezérlés használata	▶▶	Távvezérlési segédlet	
Kapcsolódás a hálózathoz és hálózati beállítások	▶▶	Telepítési segédlet	
Nyomtatás.....	▶▶	PS/PCL nyomtatási	
		kézikönyv	
Nyomtató meghajtóprogram telepítése	▶▶	PS nyomtató meghajtó	
		segédlet	
		PCL nyomtató meghajtó	
		segédlet	
Kapcsolódás a hálózathoz és hálózati beállítások	▶▶	Hálózat kézikönyv	

• A fedőlap illusztrációján látható készülék kisméretűben eltérhet az Ön készülékétől.



Azok a kötetek, amelyek mellett ez a jel látható, PDF formátumú kötetek, amelyek mellékelt CD-ROM hordozón olvashatók.

A kézikönyv szerkezete

1. fejezet	Mielőtt elkezdené a készülék használatát	1
2. fejezet	A fax alapvető kezelése	2
3. fejezet	A fax összetett kezelése	3
4. fejezet	Az átvitel állapotának ellenőrzése és módosítása	4
5. fejezet	A készülék beállítása és az adatok regisztrálása	5
6. fejezet	Hibaelhárítás	6
7. fejezet	Melléklet	7

This apparatus complies with the requirements of Directive 76/889/EEC, 87/308/EEC and European Standard EN 55014.
Cet appareil est conforme aux Directives 76/889/CEE et 87/308/CEE, ainsi qu'à la Norme Européenne EN 55014.
Dieses Gerät entspricht den Vorschriften der EG-Richtlinie 76/889/EWG, 87/308/EWG und der Europäischen Norm EN 55014.
Dette apparat overholder bestemmelserne i EF-direktiverne 76/889/EEC, 87/308/EEC og Europæisk Standard 55014.
Denna apparat motsvarar kraven i EG-direktiv 76/889/EG och 87/308/EG samt Europeisk Standard EN 55014.
Tämä laite noudattaa EY-direktiivejä 76/889/EEC, 87/308/EEC sekä Euroopan Standardia EN 55014.
Dette apparat etterkommer kravene i EF direktiv 76/889/EEC, 87/308/EEC og europeisk standard EN 55014.
Deze apparaatuur voldoet aan de gestelde richtlijnen 76/889/EEC, 87/308/EEC en aan de Europese norm EN 55014.
Questo apparecchio è conforme alle direttive CEE/76/889, CEE/87/308 e alla normativa Europea EN 55014.
Este aparato cumple los requisitos de las directivas 76/889/CEE, 87/308/CEE y la Norma Europea EN 55014. Se han incorporado filtros de línea para la eliminación de interferencias, según las especificaciones requeridas.
Este aparelho está de acordo com os requisitos da Directiva 76/889/EEC, 87/308/EEC e Standard Europeu EN 55014.
"Η συσκευή αυτή συμφώνει με τις απαιτήσεις των οδηγιών 76/889/EEC, 87/308/EEC και τα Ευρωπαϊκά Standard EN 55014."
Ovaj je uređaj sukladan Direktivi 76/889/EGZ, 87/308/EGZ i Europskom standardu EN55014.
Aparat ustreza zahtevam navodil 76/889/EGS, 87/308/EGS in evropskemu standardu EN 55014.
A berendezés megfelel a 76/889/EEC, a 87/308/EEC és az EN 55014 szabványok előírásainak.
Niniejsze urządzenie spełnia wymagania zaleceń 76/889/EEC, 87/08/EEC i normy europejskiej EM 55014.
Zařízení vyhovuje požadavkům předpisů 76/889/EEC, 87/308/EEC a evropské normě EN 55014.
Tento prístroj vyhovuje požiadavkám smerníc 76/889/EEC, 87/308/EEC a európskej norme EN 55014.
Това устройство отговаря на изискванията на Директива 76/889/EEC, 87/308/EEC и Европейски стандарт EN 55014.
Seade vastab EÜ normidele 76/889 EEC, 87/308 EEC ja Euroopa Standardile EN 55014.
Iekārta atbilst Eiropas Savienības direktīvu 76/889/EEC, 87/308/EEC un Eiropas standarta EN 55014 prasībām.
Šis aparats atitinka direktīvu 76/889/EEC ir 87/308/EEC reikalavimus ir Europos standartus EN 55014.
Этот аппарат соответствует требованиям директив 76/889/EEC, 87/308/EEC и Европейского стандарта EN 55014.
Цей апарат відповідає вимогам директив 76/889/EEC, 87/308/EEC і Європейського стандарту EN 55014.
Bu cihaz 76/889/EEC, 87/308/EEC talimatları ve Avrupa Standartı EN 55014 ile uyumludur.

Copier 3.0

- Az itt található adatok némelyike lehet, hogy nem pontosan tükrözi a termék azon modelljének az adatait, amelyhez mellékelve van. Amennyiben pontosításra van szüksége, kérjük, vegye fel a kapcsolatot a Canon szakembereivel.
- Jelen dokumentum semmilyen része nem fénymásolható, reprodukálható vagy fordítható le más nyelvre a Canon Inc. írásbeli engedélye nélkül.

Tartalomjegyzék

Bevezetés	vii
A kézikönyv használata	vii
A kézikönyvben használt szimbólumok	vii
A kézikönyvben használt billentyűk	vii
A kézikönyv illusztrációi	vii
Fejezet 1 Mielőtt elkezdené a használatát	
<hr/>	
Az iR2010/1610 sorozat fő jellemzői	1-2
A vezérlőpanel részei és azok funkciói	1-4
Egygombos gyorstárcsázás panelek zárva	1-4
Egygombos gyorstárcsázás panelek nyitva	1-6
Csatlakoztatás és a küldő adatainak programozása	1-7
A telefonvonal csatlakoztatása	1-7
A telefonvonal típusának beállítása	1-7
A küldő adatainak programozása	1-8
Fejezet 2 A fax alapvető kezelése	
<hr/>	
A küldés folyamata	2-2
A beolvasó beállításai	2-5
A küldési módszer megadása	2-8
Könyv küldés használata	2-8
Memória adás használata	2-10
Közvetlen adás használata	2-11
Bélyegző szolgáltatás használata	2-13
Tárcsázási módszerek	2-15
Szabályos tárcsázás használata	2-16
Újrahívás használata	2-17
Az automatikus újrahívás ellenőrzése	2-17
Kézi újrahívás	2-18
Az ECM adási módszerről (Hibajavító mód)	2-18
Egygombos gyorstárcsázás gombok használata	2-19
Kódolt gyorstárcsázás használata	2-20
Csoportos tárcsázás használata	2-21
Telefonkönyv tárcsázás használata	2-22
Hozzáférési kód tárcsázás használata	2-23
Dokumentumok vétele	2-25
Nyomtatópapír a fogadott dokumentumhoz	2-25
Ha a készülék fogadja a küldeményt	2-26
Tárcsázás az alközpontból	2-28
Hangkódos (tone) tárcsázás impulzusos telefonvonalon	2-29

Fejezet 3 A fax összetett kezelése

Körözvényadás több helyre	3-2
Többszörös adási nyugta nyomtatása	3-3
Dokumentumok küldése megadott időben (Időzített továbbítás)	3-5
Időzített adás beállításainak ellenőrzése és törlése	3-7
Időzített adás beállítása küldési művelet közben	3-7
Vételi lekérés	3-8
ITU-T alcím és jelszó megadása a vételi lekéréshez	3-10
Memóriabox (postafiók) használata	3-13
Dokumentumok tárolása a memóriaboxban	3-13
A postafiókban tárolt dokumentumok kinyomtatása és törlése	3-15
A postafiók használata	3-18
A bizalmas postafiók használata	3-18
Közvetített körözvényadás használata	3-19
A lekérési postafiók használata (Vételi lekérés).	3-20
A dokumentum újratovábbítás használata	3-22
Dokumentumok küldése/fogadása alcímmel/jelszóval	3-23
Dokumentumok küldése alcímmel/jelszóval.	3-23
Dokumentumok vételi lekérése alcímmel/jelszóval.	3-26
Dokumentumok küldése küldő névvel.	3-29

Fejezet 4 Az átvitel állapotának ellenőrzése és módosítása

A küldési állapot ellenőrzése és módosítása	4-2
Küldés törlése.	4-2
Az automatikus újraküldés és a memória adás törlése	4-3
Memóriában lévő dokumentumok listájának nyomtatása	4-4
A dokumentumok listájának nyomtatása a Napló gombbal.	4-4
A dokumentumok listájának nyomtatása a Memória menü gombbal	4-4
A memóriában lévő dokumentumok részletes adatai - az átvitel eredményei.	4-5
Dokumentum újraküldése hiba után	4-6
Memóriában lévő dokumentum küldése más címre	4-7
A vett dokumentumok állapotának ellenőrzése	4-10
Fogadott dokumentum törlése a memóriából	4-10
A vett dokumentumok részletes adatainak ellenőrzése	4-11
A bizalmas vételek listájának nyomtatása	4-11
Forgalmi napló nyomtatása	4-13

Fejezet 5 A készülék beállítása és az adatok regisztrálása

Fax beállítási táblázat	5-3
Alapvető programozás	5-6
A faxkészülék számának programozása	5-6
A telefonvonal típusának beállítása	5-8
Az adási és vételi kezdősebesség beállítása	5-9
A készülék nevének programozása	5-10
Küldők nevének programozása	5-11
A készülék beállítása, hogy a küldő készülék azonosítójával küldjön-e	5-15
A küldő faxszámának beállítása	5-17
A beolvasás világosságának beállításai	5-19
Műveletek egyszerűsítése (Egygombos billentyűk beállítása)	5-21
Az egygombos programgombokhoz rendelhető funkciók	5-21
Egygombos program gomb beállítása	5-22
A hozzáférési típus és a külső vonal hozzáférési számának programozása az R gombhoz	5-23
Szám programozása a gyorstárcsázáshoz	5-26
Számok programozása egygombos/kódolt gyorstárcsázáshoz	5-26
Kiegészítő beállítások egygombos/kódolt gyorstárcsázáshoz	5-30
Csoportos hívás beállításai	5-34
Napló nyomtatásának beállítása	5-40
Adási nyugta automatikus nyomtatásának beállítása	5-40
Vételi nyugta automatikus nyomtatásának beállítása	5-42
Bizalmas vételi nyugta automatikus nyomtatásának beállítása	5-43
Forgalmi napló automatikus nyomtatásának beállítása	5-44
Adási beállítások	5-48
Az ECM küldés beállítása	5-48
Szünet hosszának beállítása	5-50
Az automatikus újrahívás beállítása	5-51
Sikertelen átvitel után a dokumentum automatikus törlésének beállítása	5-54
Időtűllépés szolgáltatás beállítása	5-55
Pecset szolgáltatás beállítása	5-56
Az adás forgatással beállítása	5-57
Vételi beállítások	5-59
Az ECM vétel beállítása	5-59
Vételi lábjegyzet nyomtatás beállítása	5-61
A fogadott dokumentum 2-ről 1-re nyomtatási módjának beállítása	5-62
A fogadott dokumentum nyomtatásának beállítása	5-64
Vett dokumentumok nyomtatási példányszámának megadása	5-64
A fogadott dokumentum nyomtatási módjának beállítása	5-66
Vett dokumentum kicsinyített nyomtatásának megadása	5-67
Nyomtatás leállításának vagy folytatásának beállítása, ha a készülékből kifogy a festék	5-70

Memóriakezelés beállítása	5-72
Bizalmas postafiók létrehozása	5-72
Bizalmas postafiók létrehozása	5-73
A bizalmas postafiók beállításainak megváltoztatása	5-78
Bizalmas postafiók törlése	5-79
Közvetítő postafiók létrehozása	5-81
Közvetítési csoport létrehozása	5-82
A csoport közvetítés beállításainak megváltoztatása	5-91
Közvetítési csoport törlése	5-93
Időzített lekérési fiók létrehozása	5-95
Időzített lekérési fiók létrehozása	5-95
Az időzített lekérési fiók beállításainak megváltoztatása	5-100
Időzített lekérési fiók törlése	5-101
Lekérési postafiók létrehozása	5-103
Lekérési fiók létrehozása	5-104
A lekérési fiók beállítások megváltoztatása	5-108
Lekérési fiók törlése	5-109
A dokumentum újratovábbítás beállítása	5-111
Újratovábbítási fiók létrehozása	5-112
Az újratovábbítási fiók beállítások megváltoztatása	5-119
Újratovábbítási fiók törlése	5-120
Rendszer beállítások	5-122
Memória lezárása - Dokumentumok fogadása a memóriába	5-122
A memória lezárás ki és bekapcsolása a Memóriavétel gombbal	5-128
Memóriába vett dokumentumok nyomtatása	5-129
A vételi jelszó beállítása	5-130
Küldéskor a készülék ellenőrizz-e a másik fél faxszámát?	5-131
A szabvány mód megváltoztatása	5-132
Hozzáférési kód programozása	5-136
A Fax beállítások listájának nyomtatása	5-139

Fejezet 6 Hibaelhárítás

Hibaelhárítás	6-2
Probléma a dokumentumok küldésével faxon	6-2
Probléma a dokumentumok fogadásával faxon	6-5
Egyéb problémák	6-7
Hibakódok	6-8
Kérdések és válaszok	6-11

Fejezet 7 Melléklet

Napló minták	7-2
Egygombos gyorstárcsázási lista	7-2
2. egygombos gyorstárcsázási lista	7-2
Kódolt gyorstárcsázási lista	7-4
2. kódolt gyorstárcsázási lista	7-4
Csoportos hívási lista	7-5
KÓDLISTA	7-5
Felhasználói adatok listája	7-6
FORGALMI NAPLÓ	7-7
Adási/Vételi napló	7-8
Adási hibanapló	7-8
Bizalmas vételi nyugta	7-9
Többcímes adási és vételi nyugta	7-9
Nyugta közvetítésről	7-10
Bizalmas postafiók lista	7-10
Memória dokumentum lista	7-10
MEMÓRIA TÖRLÉSI NYUGTA	7-11
Műszaki adatok	7-12
Tárgymutató	7-13





Bevezetés

Köszönjük, hogy megvásárolta a Canon iR2010/1610 berendezést. Kérjük, olvassa el ezt a kézikönyvet, hogy teljesen áttekinthesse a készülék által nyújtott változatos funkciókat, és az igényeinek megfelelően a legnagyobb mértékben kihasználhassa a készülék képességeit. Ha elolvasta, tegye olyan helyre, hogy szükség szerint bármikor fellapozhassa.

A kézikönyv használata

A kézikönyvben használt szimbólumok

A kézikönyvben szimbólumok jelzik azokat a korlátozásokat, elővigyázatossági szabályokat és utasításokat, amelyek követése a biztonság érdekében szükséges.

- | | |
|---|--|
|  VIGYÁZAT! | Arra figyelmeztet, hogy az itt javasolt műveletek figyelmen kívül hagyása akár balesetet vagy személyi sérülést is okozhat. Tartsa be az itt közölt figyelmeztetéseket a készülék biztonságos üzemeltetése érdekében! |
|  FIGYELEM! | Arra figyelmeztet, hogy az itt javasolt műveletek figyelmen kívül hagyása személyi sérülést okozhat, vagy a készülék károsodását eredményezheti. Tartsa be az itt közölt figyelmeztetéseket a készülék biztonságos üzemeltetése érdekében! |
|  FONTOS | Az üzemeltetéssel kapcsolatos figyelmeztetéseket és korlátozásokat jelzi. Kövesse az itt leírt műveleteket a készülék helyes működtetése és az esetleges károsodások elkerülése érdekében! |
|  MEGJEGYZÉS | Az egyes műveletekhez megjegyzéseket, illetve kiegészítő magyarázatokat fűz. Elolvasásuk javasolt. |

A kézikönyvben használt billentyűk

A kézikönyvben a következő szimbólumokat és billentyűneveket használjuk:

- A vezérlőpanel billentyűi  (Start)
- Funkció billentyűk..... [FEDETTSÉG] (F3)

A kézikönyv illusztrációi

Ha másképp nincs jelölve, akkor a készüléket bemutató illusztrációk az iR1610 készüléket mutatják az F-L1 finiser és a CFM-F1 kazettás adagoló egység csatlakoztatásával.

Mielőtt elkezdené a használatát

1

FEJEZET

Ez a fejezet azokat az ismereteket tartalmazza, amelyeket a készülék első használatbavétele előtt már tudnia kell: főbb szolgáltatások, a berendezés részei és azok feladatai, stb.

Az iR2010/1610 sorozat fő jellemzői	1-2
A vezérlőpanel részei és azok funkciói.	1-4
Csatlakoztatás és a küldő adatainak programozása	1-7
A telefonvonal csatlakoztatása	1-7
A telefonvonal típusának beállítása	1-7
A küldő adatainak programozása.	1-8

Az iR2010/1610 sorozat fő jellemzői

1

Mielőtt elkezdene a használatát

A megszokott fax továbbítási funkciókon kívül ez a készülék a szükségleteinek megfelelően egy sor további szolgáltatást is nyújt.

■ Fax szolgáltatások sora

- Küldéskor megadhatja a dokumentum felbontását, képminőségét és kontrasztját az eredetinek megfelelően. (Ld. "A beolvasó beállításai," 2-5. o.)
- Választhat a könyv, memória vagy közvetlen küldések közül. (Ld. "A küldési módszer megadása," 2-8. o.)
- Az időzítéssel a fax előre megadott időben küldhető. (Ld. "Dokumentumok küldése megadott időben (Időzített továbbítás)," 3-5. o.)
- Több másolási feladatot is elvégezhet anélkül, hogy az aktuális feladat befejezésére várni kellene. Például, a vett dokumentumot nyomtathatja, miközben a memóriában tárolt dokumentumot küldi.

■ Egyszerű használat

- Legfeljebb 63 szám tárolható egygombos gyorstárcsázáshoz, amelyek segítségével a fax gombnyomásra küldhető. További 137 számot tárolhat a kódot gyorstárcsázáshoz, mindegyikhez egy háromjegyű kódot rendelve. Az egygombos gyorstárcsázás és kódolt gyorstárcsázás egy csoportba is programozható. Gyorsan megtalálhatja a keresett fax számot a beprogramozott rendeltetési hely megadásával. (Ld. "Tárcsázási módszerek," 2-15. o., "Körözvényadás több helyre," 3-2. o., a "Szám programozása a gyorstárcsázáshoz," 5-26. o.)
- Megadhat 2-5 számjegyű hozzáférési kódot, amelyek a faxszámot helyettesítik. (Ld. "Hozzáférési kód tárcsázás használata," 2-23. o.)
- Gyakran használt beállítások egygombos billentyűhöz rendelhetők, így egyetlen gombnyomással végezhet el rutinfeladatokat. (Ld. "Műveletek egyszerűsítése (Egygombos billentyűk beállítása)," 5-21. o.)

■ Fax/telefon információs szolgálat

- Könnyen elérhető egy sor fax/telefonos információs szolgáltatás, pl. üzleti és turisztikai jellegű szolgáltatások. (Ld. "Hangkódos (tone) tárcsázás impulzusos telefonvonalon," 2-29. o.)

■ Hatékony és bizalmas adatcsere

- A memóriabox szolgáltatások (bizalmas, közvetítés, lekérés és újratovábbítási postafiókok) segítségével hatékonyan és bizalmasan végezhet adattovábbítást. (Ld. "A bizalmas postafiók használata," 3-18. o.)
- Az ITU-T alcím és jelszó megadásával szigorúan bizalmas adatcserére is lehetőség van. Ld. "Dokumentumok küldése/fogadása alcímmel/jelszóval," 3-23. o. "Bizalmas postafiók létrehozása," 5-72. o.)

■ A tranzakciók figyelése és a beállítások ellenőrzése

- A küldendő vagy küldésre váró dokumentumok listáját megtekintheti a  billentyű megnyomásával. (Ld. "A memóriában lévő dokumentumok részletes adatai - az átvitel eredményei," 4-5. o.)
- Többféle naplót nyomtathat. (Ld. "Napló nyomtatásának beállítása," 5-40. o., a "A Fax beállítások listájának nyomtatása," 5-139. o.)

■ További funkciók a kiegészítő berendezések telepítésével

- Dokumentum küldhető E-mail címre. A küldött dokumentumokat képfájlként csatolja az E-mail küldeményhez, a fogadó fél így a tartalmát megnézheti a számítógép képernyőjén. (Ld. Kézikönyv a küldési funkciókhoz c. kötetet.)





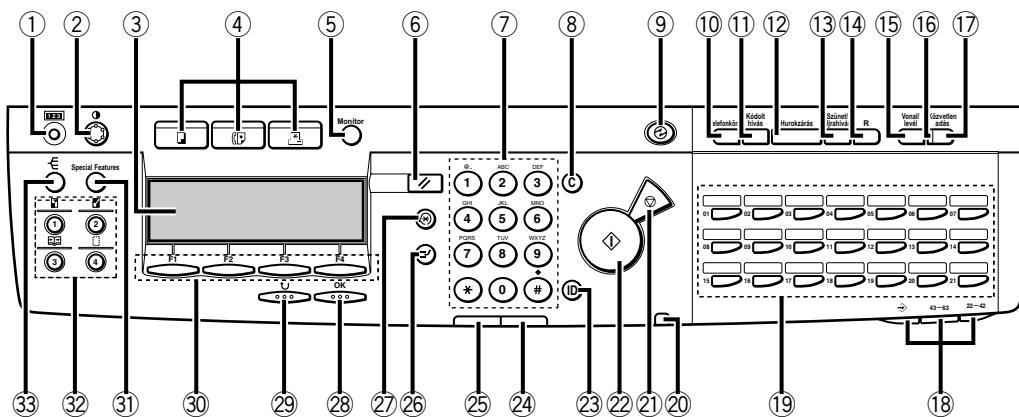



A vezérlőpanel részei és azok funkciói







Egygombos gyorstárcsázás panelek zárva



1 Mielőtt elkezdene a használatát

- | | |
|--|--|
| <p>① Számlálógomb
Nyomja le a számláló ellenőrzéséhez. (Ld. Általános kézikönyv.)</p> <p>② (Kijelző kontraszt) gomb
Az LCD kijelzőjének kontrasztját állíthatja be forgatásával.</p> <p>③ LCD kijelző
Működés közben üzenetek és figyelmeztetések jelennek meg rajta. Adatok programozásakor megjelennek rajta a kiválasztott pontok, szövegek és számok.</p> <p>④ MÁSOLÁS/ FAX/ RENDSZER gombok
Nyomja le a készülék működés módjának megváltoztatásához: másoló, fax és nyomtató.</p> <p>⑤ Monitor gomb
A másolási vagy küldési feladatok állapotának ellenőrzéséhez nyomja meg.</p> <p>⑥ (Reset) gomb
Megnyomásával visszatér a készenléti képernyőhöz, vagy leállíthatja vele a beolvasást vagy a küldést.</p> | <p>⑦ Számbillentyűk
Ezekkel begépelheti a számokat és betűket.</p> <p>⑧ (Törlés) gomb
Törölheti a begépelte számokat és betűket.</p> <p>⑨ (Energiatakarékos működés mód) gomb
Lenyomásával be- ill. kiléphet az energiatakarékos állapotból. Ha a készülék energiatakarékos működés módban van, csak a és a bekapcsolás jelző lámpa világít, a többi billentyű és jelzőfény ki van kapcsolva.</p> <p>⑩ Telefonkönyv gomb
Lenyomásával az egygombos gyorstárcsázáshoz beprogramozott név szerint kereshet a fax és telefonszámok között, majd ezzel a számmal tárcsázhat.</p> <p>⑪ Kódolt tárcsázás gomb
A gomb és egy háromjegyű kód segítségével a kódolt gyorstárcsázásnál beprogramozott fax/ telefonszámot tárcsázhatja.</p> |
|--|--|

- 12  **Hurokzárás gomb**
A telefonvonal lefoglalására és felszabadítására szolgál.
- 13  **Szünet/Újrahívás gomb**
Megnyomásával a készenléti módban az utolsó számot újratárcsázhatja segítségével. Tárcsázáskor és számok programozásakor a telefon vagy fax számok közé vagy után szünetet iktathat.
- 14  **R gomb**
Külső vonalhozáférési szám vagy mellék tárcsázásához nyomja le, ha az egység telefonközponthoz csatlakozik (ALKÖZPONT).
- 15  **Vonal/Levezetés gomb**
Telefonvonal választásához nyomja le.
- 16 **Közvetlen adás jelzőfény**
Akkor világít, ha a közvetlen adást választja.
- 17  **Közvetlen adás gomb**
Közvetlen adás használatához, amellyel más, memóriában tárolt dokumentumok küldése előtt küldheti el a kiválasztott dokumentumot.
- 18 **Egygombos gyorstárcsázás panelek**
Az első panel a 01 - 21. sz. gombokat jelzi ki. Nyissa meg az első panelt a 22-42. gomb eléréséhez. Nyissa meg a második panelt a 43-63. gomb eléréséhez. Nyissa meg a harmadik panelt a fax funkció gombok eléréséhez.
- 19 **Egygombos gyorstárcsázás gombok**
Lenyomásával az egygombos gyorstárcsázásnál programozott számokat tárcsázhatja. Fax funkciók elérésére is használható, ha erre programozva van.
- 20 **Hálózati táplálás jelzőlámpája**
Akkor világít, ha a készülék be van kapcsolva.
- 21  **(Stop) gomb**
Megnyomásával visszatér a készenléti képernyőhöz, vagy leállíthatja vele a beolvasást, nyomtatást vagy küldést.
- 22  **(Start) gomb**
Műveletek elindítására szolgál.
- 23  **ID Azonosító gomb**
Az azonosító mód bekapcsolásához nyomja le.

- 24 **Hiba lámpa**
Világít vagy villog, ha hiba lép fel. Ha villog, a kijelző üzenet alapján oldja meg a problémát. Ha világít, forduljon a helyi Canon márkakereskedőhöz.
- 25 **Használatban/Memória lámpa**
Villog, ha a készülék használatban van. Világít, ha a készülék másol, vagy dokumentumok vannak a memóriában.
- 26  **(Megszakító) gomb**
Ennek a billentyűnek a lenyomásával egy folyó másolást függeszthet fel átmenetileg azért, hogy közben fontosabb másolási feladatokat végezhesen el.
- 27  **(Kiegészítő funkciók) gomb**
Megnyomásával belép a <KIEGÉSZÍTŐ FUNKCIÓK> menübe.
- 28  **OK gomb**
Mód vagy funkció megadásához nyomja le.
- 29  **Vissza (Back) gomb**
Megnyomásával a menü segítségével történő beállítások közben visszatér az előző képernyőre.
- 30 **Funkció gombok (F1 - F4)**
Az LCD kijelzőn megjelenő lehetőségek közül válasszon.
- 31  **Különleges funkciók gomb**
Különleges másolási funkciók megadásához nyomja le, mint pl. oldalszétválasztás, 2-ről 1-re kombináció, margó, kerettörítés.
- 32 **Programozott gombok a másoláshoz (1-4)**
Az egyes gombokhoz programozott másolási szolgáltatásokat indítja el. A gyári alapbeállítások az alábbiak:
1: Kicsinyítés
2: Nagyítás
3: Oldalszétválasztás
4: Kerettörítés
A beállítások a Másolási beállítások almenüben, a <KIEGÉSZÍTŐ FUNKCIÓK> menüben változtathatók meg.
- 33  **(Gyűjtés) gomb**
A finiser funkciók, pl. gyűjtés és tűzés be és kikapcsolásához nyomja le. Ha a kiegészítő F-L1 finiser csatlakozik, választhatja a tűzés funkciót is.

Egygombos gyorstárcsázás panelek nyitva

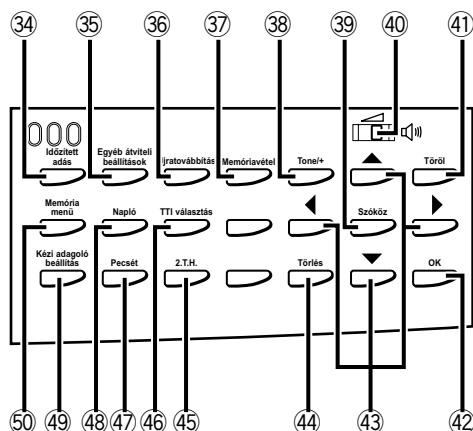

- 34 **Időzített adás gomb**
Időzített küldéshez nyomja le.
- 35 **Egyéb átviteli beállítások**
Dokumentum beállítása összetett kommunikációhoz, pl. lekéréses adás/vétel, bizalmas postafiók, közvetítési körözüvény, alcím/jelszó.
- 36 **Újratovábbítás gomb**
A továbbítás mód kiválasztására és törlésére szolgál.
- 37 **Memória vétel gomb**
A memória vétel funkciót kapcsolhatja vele be, illetve ki.
- 38 **Tone/+ gomb**
Ideiglenesen tone üzemmódra vált, ha készüléke impulzusos vonalhoz csatlakozik. A számok elé plusz (+) jel is tehető segítségével fax és telefonszámok programozásakor.
- 39 **Szóköz gomb**
Adat beírásakor a számok és betűk közé szóközt illeszt.
- 40 **Hangerő kapcsoló**
Négy szintre állítható a hangszóró hangereje.
- 41 **Töröl gomb**
Név beírása közben az utoljára beírt karakter törölhető vele.
- 42 **OK gomb**
Mód vagy funkció megadásához nyomja le.

- 43 **▲, ▼, ◀, ▶ (Kurzor) gombok**
Lenyomásukkal a kijelző legördíthető, így adatbeírásakor láthatja a további lehetőségeket, vagy a beírás közben jobbra és balra mozgathatja a kurzort.
- 44 **Törlés gomb**
Adatbeírásakor a teljes tétel törölhető vele.
- 45 **2.T.H. 2. TÁRCSAHANG gomb**
Társcsázásakor megnyomásával hagyja jóvá a társcsahangot.
- 46 **TTI választás gomb**
Megnyomásával programozott küldő nevet adhat meg, amelyet a küldött dokumentumra nyomtat a készülék.
- 47 **Pecset gomb**
A fax pecsét módja kapcsolható ki és be a gombbal.
- 48 **Napló gomb**
A faxban és a forgalmi naplóban lévő adatok listáját nyomtatja lenyomásával.
- 49 **Kézi adagoló beállítás gomb**
Papírméret beállítása a kézi lapadagolóhoz
- 50 **Memória menü gomb**
A memóriában tárolt dokumentumokon az alábbi műveleteket hajthatja végre a gomb lenyomásával: dokumentum listák nyomtatása, dokumentumok nyomtatása, dokumentum másik címre küldése, dokumentumok törlése.

Csatlakoztatás és a küldő adatainak programozása

Telepítés után be kell állítania a készüléket fax küldéséhez. Ha a csatlakoztatás vagy a programozás nem megfelelő, a készülék nem működik megfelelően.

1

A telefonvonal csatlakoztatása

A készülék bekapcsolása előtt csatlakoztassa a készülékhez a telefonvonalat.

■ Csatlakoztatás

Először a faxkészülék **L** jellel ellátott vonalkapcsoló hüvelyébe csatlakoztassa a telefonkábelt, majd a fali aljzatba.

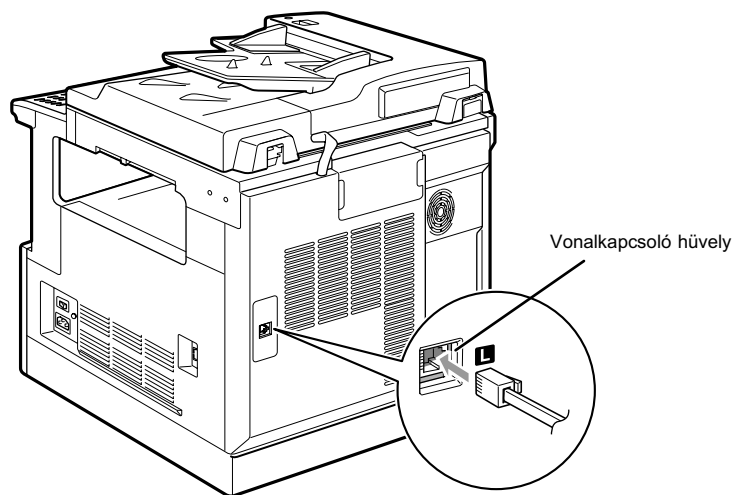

MEGJEGYZÉS

- Ha az alközpontot használja, Ld. "Tárcsázás az alközpontból," 2-28. o.

A telefonvonal típusának beállítása

Adja meg azt a telefonvonal típusát, amelyhez készüléke csatlakozik. Hangkódos (tone) vagy (körirányú tárcsázásos) impulzusos vonal. Ha nem biztos abban, milyen típusú vonallal rendelkezik, lépjen kapcsolatban a szolgáltatóval, majd változtassa meg a gyári alapbeállítást, ha szükséges. (Ld. "A telefonvonal típusának beállítása," 5-8. o.)

Mielőtt elkezdene a használatát

A küldő adatainak programozása

Küldő adatok programozása, pl. a másik fél által fogadott dokumentumon megjelenő fax és telefonszám, valamint dátum és időpont.

A programozott küldő adatok a nyomtatásban az alábbiak szerint jelennek meg. Attól függően, hogy a másik fél milyen készüléket használ, a képernyőjén is megjelenhetnek ezek az adatok.

- Ha a <KÜLDŐ KÉSZÜLÉK AZONOSÍTÓJA> beállítása <ÜZENETEN KÍVÜL>:

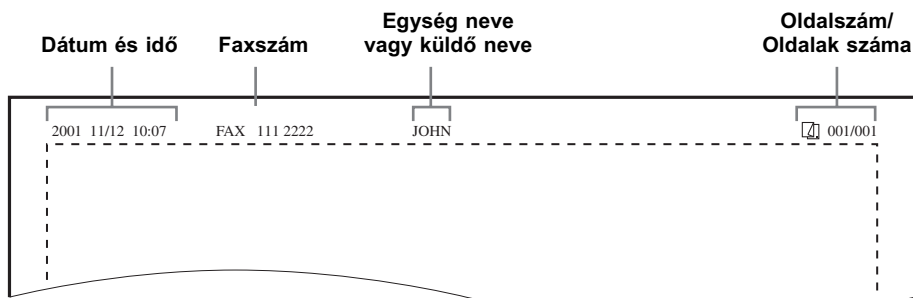

- Ha a <KÜLDŐ KÉSZÜLÉK AZONOSÍTÓJA> beállítása <ÜZENETEN BELÜL>:

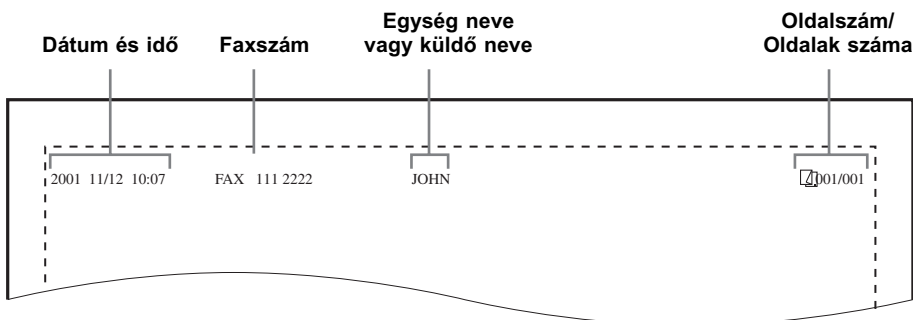

MEGJEGYZÉS

- A küldő készülék azonosítójához megadhatók, hogy a készülék ne nyomtassa, még akkor sem, ha az programozva van. (Ld. "A készülék beállítása, hogy a küldő készülék azonosítójával küldjön-e," 5-15. o.)
- Ha a <KÜLDŐ KÉSZÜLÉK AZONOSÍTÓJA> <BE> van kapcsolva, és vannak nem programozott tételek, a dokumentumon csak a programozott tételek és az oldalszám jelennek meg.

■ Dátum és idő (lásd az Általános kézikönyvet)

A továbbítás dátuma és ideje

■ Fax szám (Ld. "A faxkészülék számának programozása," 5-6. o.)

Az ön faxszáma

- **Készülék vagy küldő neve** (Ld. "A telefonvonal típusának beállítása," 5-8. o., és a "Küldők nevének programozása," 5-11. o.)
A küldéshez történő beolvasás előtt a TTI választó gombbal kiválasztott saját név vagy a küldő neve a dokumentumon.
- **Oldalszám/Oldalak száma**
A dokumentum oldalszáma/a dokumentum oldalainak száma.

Mielőtt elkezdene a használatát

1

A fax alapvető kezelése

2

FEJEZET

Ez a fejezet a fax adás és vétel alapvető műveit írja le.

A küldés folyamata	2-2
A beolvasó beállításai	2-5
A küldési módszer megadása	2-8
Könyv küldés használata	2-8
Memória adás használata	2-10
Közvetlen adás használata	2-11
Bélyegző szolgáltatás használata	2-13
Tárcsázási módszerek	2-15
Szabályos tárcsázás használata	2-16
Újrahívás használata	2-17
Egygombos gyorstárcsázás gombok használata	2-19
Kódolt gyorstárcsázás használata	2-20
Csoportos tárcsázás használata	2-21
Telefonkönyv tárcsázás használata	2-22
Hozzáférési kód tárcsázás használata	2-23
Dokumentumok vétele	2-25
Nyomtatópapír a fogadott dokumentumhoz	2-25
Ha a készülék fogadja a küldeményt	2-26
Tárcsázás az alközpontból	2-28
Hangkódos (tone) tárcsázás impulzusos telefonvonalon	2-29

A küldés folyamata

Ez a rész a dokumentumok küldésének alapvető művelteit írja le.

MEGJEGYZÉS

- A következő műveletekről részletes leírást ld. az Általános kézikönyvben:
 - Főkapcsoló és  (energiatakarékos mód gomb)
 - Rendszeres karbantartás

1 Nyomja le a gombot.

Ha megjelenik az <ADJA MEG AZ AZONOSÍTÓT ÉS A JELSZÓT!> üzenet, akkor adja meg az azonosítót és a jelszót. (Ld. Általános kézikönyv.)

Ha megjelenik a <TEGYEN BE VEZÉRLŐKÁRTYÁT!> üzenet, tegyen be egy vezérlőkártyát. (Ld. Általános kézikönyv.)

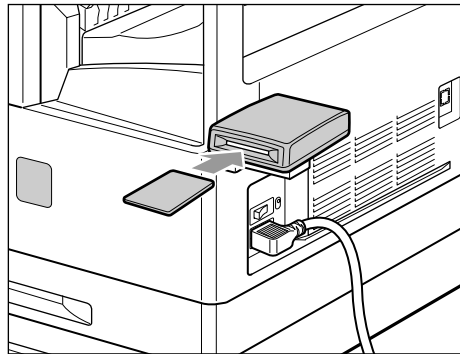

Kigyullad a fax jelzőfény, a készülék üzemkész állapotban van.

2 Helyezze a dokumentumot a faxra.

A dokumentumok elhelyezéséről részletesen ld. az Általános kézikönyvet.

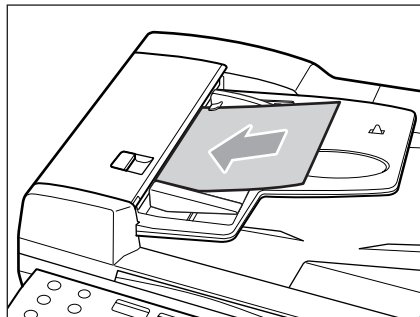

3 Állítsa be a beolvasási adatokat ([FELBONTÁS], [FEDETTSÉG] és [KÉPMINŐSÉG]) vagy válassza a [KÖNYV KÜLDÉS] funkciót amíg a fax készenléti állapotban van.

ULTRA FINOM	DOKUMENTUM KÉSZ	28/05 2001
SZUPERFINOM	FAX	HÉ. 01:38
FINOM		
NORMÁL	SÓTÉT	SZÖVEG
FELBONTÁS	FEDETTSÉG	KÉPMINŐSÉG
		LAP
		KÖNYV KÜLDÉS



MEGJEGYZÉS

• A felbontás, a fedettség és a képmínőség beállításáról részletesen ld. "A beolvasó beállításai," 2-5. o.

4 Ha be kell állítania az adás módját, nyissa meg mindhárom egygombos gyorstárcsázás panelt → nyomjon meg egy fax funkció gombot vagy egy egygombos program gombot.

A fax funkciókat egygombos program gombokhoz is hozzárendelheti. (Ld. "Műveletek egyszerűsítése (Egygombos billentyűk beállítása)," 5-21. o.)

5 Adja meg a másik fél faxszámát.

A tárcsázási módokról részletes leírást ld. "Tárcsázási módszerek," 2-15. o.





A küldési módokat, amennyiben szükségesek, még a másik fél faxszámának tárcsázása előtt állítsa be. ("A küldési módszer megadása," 2-8. o., vagy a 3. fejezet , "A fax összetett kezelése")

AUTO. VÉTEL	28/05 2001
☎ = 0123456789	
TÖRLÉS	

6 Nyomja le a (Start) gombot.

A készülék elkezd a dokumentum beolvasását.

MEGJEGYZÉS

- A beolvasás leállításához nyomja le a  (Stop) billentyűt.
- Ha van lefoglalt feladat, a beolvasás után a készülék visszatér a készenléti módba. Akkor kezdi a dokumentum küldését, ha az előző feladatot befejezte.
- A készülék automatikusan felismeri a dokumentumméretet. A fogadó fél faxkészülékébe töltött papír mérete alapján azonban kicsinyítheti a dokumentumot, vagy akár több oldalra is bonthatja.
- Alapesetben a készülék a memória adást választja. Közvetlen adás a  megnyomásával lehetséges. (Ld. "Közvetlen adás használata," 2-11. o.)
- A készülék memóriájába (16MB) legfeljebb 100 oldal* (grafikát vagy különösen sűrű szöveget tartalmazó dokumentum esetén kevesebb) fér, a kiegészítő memóriával legfeljebb 1500 oldal. *A Canon FAX szabvány 1. sz. táblázata alapján
- Ha beolvasás közben megtelik a memória, megjelenik a <A MEMÓRIA MEGTELT> az LCD kijelzőn. Az  gomb megnyomásával az adagolóban megállt papírt kiadja a készülék. Az összes beolvasott oldal törlődik. A beolvasható oldalak száma a szabad memóriától és a beolvasott dokumentum típusától függ.
- A memóriában lévő dokumentum küldésének törléséhez vagy a továbbítás eredményének ellenőrzéséhez nyomja le a  gombot. (4. fejezet , "Az átvitel állapotának ellenőrzése és módosítása")
- Ha azonosítót használ, nyomja le az  gombot, miután a készülék befejezte a küldést. (Ld. Általános kézikönyv.)
- Ha a kiegészítő vezérlőkártya csatlakozik, távolítsa el a kártyát, miután a küldés befejeződik. (Ld. Általános kézikönyv.)

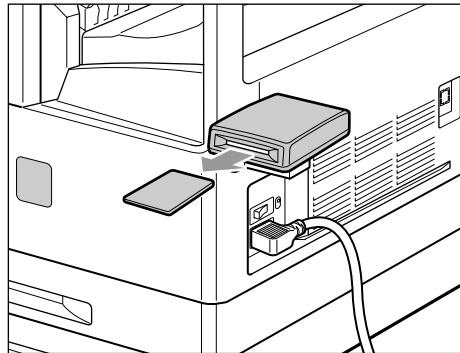

A beolvasó beállításai

A felbontás, fedettség és a képminőség beállításával olyan dokumentumokat küldhet amelyek közel állnak az eredeti dokumentum minőségéhez.

MEGJEGYZÉS

- A felbontás, fedettség és képminőség alapbeállítása megváltoztatható. Például, ha gyakran olvas be nagy fedettségű dokumentumot, a beolvasás fedettségét beállíthatja. (Ld. "A beolvasás világosságának beállításai," 5-19. o.)
- Ha a képminőség beállítása <SZÖVEGIFOTÓ> vagy <FOTÓ> miközben a felbontás <SZUPERFINOM> vagy <ULTRAFINOM>, a felbontás automatikusan <FINOM> beállításra vált. Visszaállíthatja azonban <SZUPERFINOM> VAGY <ULTRAFINOM> beállításra a felbontás gomb újbóli lenyomásával.
- A beolvasás beállításai visszaállnak az alapbeállításokhoz ha a továbbítás befejeződött, vagy letelt az Automatikus törlési idő. (Ld. Általános kézikönyv.)
- Ha a beállítás <FINOM>, <SZUPERFINOM>, <ULTRAFINOM>, <SZÖVEGIFOTÓ> vagy <FOTÓ>, akkor az eredmény minősége jobb lesz, de a beolvasás és küldés tovább tart.
- A gyári alapbeállítások az alábbiak:
 - FELBONTÁS: NORMÁL
 - FEDETTSÉG: NORMÁL
 - KÉPMINŐSÉG: SZÖVEG

■ Felbontás

NORMÁL: 200 dpi x 100 dpi. A <NORMÁL> beállítást normál nyomtatott vagy gépelt szöveg esetén válassza.

FINOM: A <NORMÁL> mód felbontásának kétszerese (200 dpi x 200 dpi)

SZUPERFINOM: A <NORMÁL> mód felbontásának négyszerese (200 dpi x 400 dpi)

ULTRA FINOM: A <NORMÁL> mód felbontásának nyolcszorosa (400 dpi x 400 dpi)

ULTRA FINOM	ADÁSRA KÉSZ	28/05 2001	
SZUPERFINOM	FAX	HÉ. 01:38	
FINOM			
NORMÁL	SÖTÉT	SZÖVEG	LAP
FELBONTÁS	FEDETTSÉG	KÉPMINŐSÉG	KÖNYV KÜLDÉS

MEGJEGYZÉS

- Ha a fogadó fél faxkészülékén nincs SZUPERFINOM vagy ULTRAFINOM mód, a dokumentumot pedig ezek egyikével küldte, a fogadott kép felbontása a készülék legnagyobb felbontása lesz.

■ Fedettség

SÖTÉT/NORMÁL/VILÁGOS: Az eredeti dokumentum világosságának megfelelően állítsa be.

AUTO. VÉTEL		28/05 2001 HÉ. 01:38	
SÖTÉT			
NORMÁL			
VILÁGOS			
NORMÁL	SZÖVEG	LAP	
FELBONTÁS	FEDETTség	KÉPMINŐSÉG	KÖNYV KÜLDÉS

■ Képmínőség

SZÖVEG: Olyan dokumentum küldéséhez használjuk, amely főleg normál nyomtatott vagy gépelt szöveget tartalmaz

SZÖVEG/FOTÓ: Olyan dokumentum küldéséhez, amely szöveget és árnyalatos képet pl. fotót is tartalmaz

FOTÓ: Olyan dokumentum küldéséhez, amely egyértelműen árnyalatos képet pl. fotót tartalmaz

AUTO. VÉTEL		ADÁSRA KÉSZ		28/05 2001 HÉ. 01:38	
FAX		FOTÓ			
SZÖVEG/FOTÓ					
SZÖVEG					
NORMÁL	NORMÁL	LAP			
FELBONTÁS	FEDETTség	KÉPMINŐSÉG	KÖNYV KÜLDÉS		

1 Nyomja le a gombot.

Kigyullad a fax jelzőfény, a készülék üzemkész állapotban van.

2 Helyezze a dokumentumot a faxra.

A dokumentumok elhelyezéséről részletesen ld. az Általános kézikönyvet.

3 Nyomja le a [FELBONTÁS] (F1), [FEDETTség] (F2), vagy [KÉPMINŐSÉG] (F3) billentyűt.

Valahányszor lenyomja a [FELBONTÁS] (F1) billentyűt, a felbontás beállítása megváltozik.

Valahányszor lenyomja a [FEDETTség] (F2) billentyűt, a világosság beállítása megváltozik.

Valahányszor lenyomja a [KÉPMINŐSÉG] (F3) billentyűt, a képmínőség beállítása megváltozik.

ULTRA FINOM		DOKUMENTUM KÉSZ		28/05 2001 HÉ. 01:40	
SZUPERFINOM		FAX			
FINOM					
NORMÁL		NORMÁL		SZÖVEG/FOTÓ	
LAP					
FELBONTÁS	FEDETTség	KÉPMINŐSÉG	KÖNYV KÜLDÉS		

4 A beolvasó beállítása után nyomja le: 

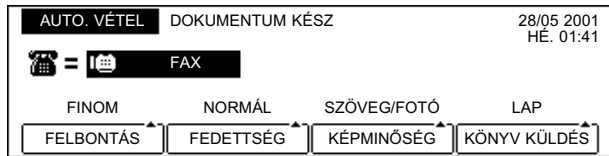

5 Adja meg a másik fél faxszámát.

A tárcsázási módokról részletes leírást ld. a Ld. "Tárcsázási módszerek," 2-15. o.

A küldési módokat, amennyiben szükségesek, még a másik fél faxszámának tárcsázása előtt állítsa be. (Ld. "A küldési módszer megadása," 2-8. o., vagy a 3. fejezet , "A fax összetett kezelése")

6 Nyomja le a  (Start) gombot.

A készülék elkezd a dokumentum beolvasását.

2

A fax alapvető kezelése

A küldési módszer megadása

Három küldési mód közül választhat: könyv küldés, memória adás, közvetlen adás.

■ Könyv küldés

A készülék olyan dokumentumokat is beolvas és elküld, amelyek nem helyezhetők a beolvasóba, pl. könyv egy oldala, szakadt papír vagy sérülékeny dokumentum.

■ Memória adás

A készülék az összes oldalt beolvassa a memóriába, aztán elkezd a küldést.

■ Közvetlen adás

A készülék lehetőség szerint azonnal elkezd a dokumentum küldését anélkül, hogy a memóriában tárolná.



MEGJEGYZÉS

- Ha a beolvasás közben papírelakadás történik, az adást törli. Végezze el a küldési műveletet még egyszer.

Könyv küldés használata

A készülék olyan dokumentumokat is beolvas és elküld, amelyek nem helyezhetők a beolvasóba, pl. könyv egy oldala, szakadt papír vagy sérülékeny dokumentum.



MEGJEGYZÉS

- A készülék memóriájába (16MB) legfeljebb 100 oldal* (grafikát vagy különösen sűrű szöveget tartalmazó dokumentum esetén kevesebb) fér, a kiegészítő memóriával legfeljebb 1500 oldal. *A Canon FAX szabvány 1. sz. táblázata alapján
- Ha a memória megtelik, törölje azokat a dokumentumokat, amelyekre nincs szüksége. (Ld. a 4. fejezet , "Az átvitel állapotának ellenőrzése és módosítása")

1

Nyomja le a  gombot.

Kigyullad a fax jelzőfény, a készülék üzemkész állapotban van.

2

Tegye a dokumentumot a másolóüvegre!

3 Adja meg a küldési módot.

A küldési mód beállításáról részletes leírás: ld. "A beolvasó beállításai," 2-5. o., "Bélyegző szolgáltatás használata," 2-13. o., vagy a 3. fejezetet: "A fax összetett kezelése."

4 Nyomja le : [KÖNYV KÜLDÉS] (F4) → válassza ki a dokumentumméretet → nyomja le:



A [KÖNYV KÜLDÉS] ismételt lenyomásával változik a dokumentumméret.

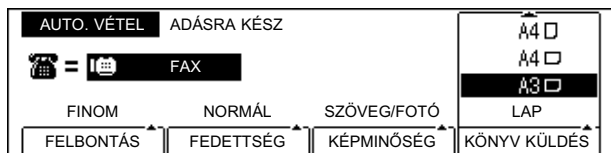

5 Adja meg a másik fél faxszámát.

A tárcsázási módokról részletes leírást ld. a "Tárcsázási módszerek," 2-15. o.

6 Nyomja le a (Start) gombot.



A készülék elkezd a dokumentum beolvasását a memóriába.

7 Miután az összes küldendő oldalt beolvasta, nyomja le: .

A beolvasott oldalakat automatikusan küldi a memóriából.



MEGJEGYZÉS

- Minden küldéshez beolvasott dokumentumhoz egy sorszámot rendel, amely a továbbítás törlésére vagy a dokumentumok nyomtatására vagy memóriából törlésére szolgál. Az oldalszám mutatja a dokumentum oldalainak sorrendjét.
(Ld. a 4. fejezet , "Az átvitel állapotának ellenőrzése és módosítása")
- A küldés leállításához nyomja le a  (Stop) billentyűt.
- Ha beolvasás közben megtelik a memória, megjelenik az <A MEMÓRIA MEGTELT> üzenet az LCD kijelzőn. Az  gomb megnyomásával az adagolóban megállt papírt kiadja a készülék. Az összes beolvasott oldal törlődik. A beolvasható oldalak száma a szabad memóriától és a beolvasott dokumentum típusától függ.
- Ha a továbbítás sikeres, automatikusan törlődik a memóriából.
- Ha küldés közben hiba történik, a dokumentum akkor is törlődik a memóriából, ha nem teljesen történt meg a küldés. Beállíthatja a készüléket úgy is, hogy a meghiúsult továbbítás után ne törölje a dokumentumot. (Ld. "Sikertelen átvitel után a dokumentum automatikus törlésének beállítása," 5-54. o.)
- Ha a dokumentumot automatikus újratárcsázással sem tudja elküldeni, ellenőrizze, hogy a másik fél faxszáma helyes-e, majd próbálja újra. (Ld. "Az automatikus újrahívás beállítása," 5-51. o.)
- Ha egyszer beolvasta a dokumentumot a memóriába, akkor is készíthet másolatokat, ha közben a készülék a dokumentumot küldi.
A  megnyomásával átvált a másolás módhoz.

Memória adás használata

A készülék az összes oldalt beolvassa a memóriába, aztán elkezd a küldést. Ha a beolvasás befejeződött, elveheti a dokumentumot a készülékből. A készülék automatikusan a memória adást választja, hacsak nem adja meg a közvetlen adást.



MEGJEGYZÉS

- A készülék memóriájába (16MB) legfeljebb 100 oldal* (grafikát vagy különösen sűrű szöveget tartalmazó dokumentum esetén kevesebb) fér, a kiegészítő memóriával legfeljebb 1500 oldal. *A Canon FAX szabvány 1. sz. táblázata alapján
- Ha a memória megtelik, törölje azokat a dokumentumokat, amelyekre nincs szüksége. (Ld. a 4. fejezetet, "Az átvitel állapotának ellenőrzése és módosítása")

1 Nyomja le a gombot.

Kigyullad a fax jelzőfény, a készülék üzemkész állapotban van.

2 Helyezze a dokumentumot a faxra.

A dokumentumok elhelyezéséről részletesen ld. a Másolási kézikönyvet.

3 Adja meg a küldési módot.

Az adási módok beállításáról részletesen ld.: "A beolvasó beállításai," 2-5. o., a "Bélyegző szolgáltatás használata," 2-13. o., vagy a 3. fejezetet: "A fax összetett kezelése."

4 Adja meg a másik fél faxszámát.

A tárcsázási módokról részletes leírást ld. a "Tárcsázási módszerek," 2-15. o.



5 Nyomja le a (Start) gombot.

A készülék elkezd a dokumentum beolvasását a memóriába.

A memóriában tárolt dokumentumot automatikusan küldi a készülék.



MEGJEGYZÉS

- Minden küldéshez beolvasott dokumentumhoz egy sorszámot rendel, amely a továbbítás törlésére vagy a dokumentumok nyomtatására vagy memóriából törlésére szolgál. Az oldalszám mutatja a dokumentum oldalainak sorrendjét. (Ld. a 4. fejezet, "Az átvitel állapotának ellenőrzése és módosítása")
- A küldés leállításához nyomja le a  (Stop) billentyűt.
- Ha beolvasás közben megtelik a memória, megjelenik az <A MEMÓRIA MEGTELT> üzenet az LCD kijelzőn. Az  gomb megnyomásával az adagolóban megállt papírt kiadja a készülék. Az összes beolvasott oldal törlődik. A beolvasható oldalak száma a szabad memóriától és a beolvasott dokumentum típusától függ.
- Ha a továbbítás sikeres, automatikusan törlődik a memóriából.
- Ha küldés közben hiba történik, a dokumentum akkor is törlődik a memóriából, ha nem teljesen történt meg a küldés. Beállíthatja a készüléket úgy is, hogy a meghiúsult továbbítás után ne törölje a dokumentumot. (Ld. "Sikertelen átvitel után a dokumentum automatikus törlésének beállítása," 5-54. o.)
- Ha a dokumentumot automatikus újratárcsázással sem tudja elküldeni, ellenőrizze, hogy a másik fél faxszáma helyes-e, majd próbálja újra. (Ld. "Az automatikus újrahívás beállítása," 5-51. o.)
- Ha egyszer beolvasta a dokumentumot a memóriába, akkor is készíthet másolatokat, ha közben a készülék a dokumentumot küldi. A  megnyomásával átvált a másolás módhoz.

2

A fax alapvető kezelése

Közvetlen adás használata

Közvetlen adással a készülék a dokumentum egy beolvasott oldalát azonnal küldi, anélkül, hogy a memóriában tárolná az összes oldalt egyszerre. Más, memóriában tárolt dokumentumok előtt is küldheti a dokumentumot.



FONTOS

- Másolóüvegre helyezett dokumentumhoz nem adhat meg közvetlen adást.

1

Nyomja le a gombot.

Kigyullad a fax jelzőfény, a készülék üzemkész állapotban van.

2

Helyezze a dokumentumot az adagolóba.

A dokumentumok elhelyezéséről részletesen ld. az Általános kézikönyvet.



FONTOS

- Másolóüvegre helyezett dokumentumhoz nem adhat meg közvetlen adást.

3 Nyomja le a gombot.

A közvetlen adás jelzőfény világít



MEGJEGYZÉS

- A közvetlen adás leállításához nyomja le újra a  billentyűt.

4 Adja meg a küldési módot.

Az adási módok beállításáról részletesen I "A beolvasó beállításai," 2-5. o., a "Bélyegző szolgáltatás használata," 2-13. o., vagy a 3. fejezetben, "A fax összetett kezelése."

5 Adja meg a másik fél faxszámát.

A tárcsázási módokról részletes leírást I "Tárcsázási módszerek," 2-15. o.



FONTOS

- Ha ugyanazt a dokumentumot több címre is el akarja juttatni, a beállítások alapján a készülék körözvényadásként küldi el, akkor is, ha közvetlen adást választott. A dokumentumot a memóriába olvassa. (Ld. "Körözvényadás több helyre," 3-2. o.)
- Ha az időzített adást vagy a körözvényadást választja, automatikusan a memória küldés érvényes.

6 Nyomja le a (Start) gombot.

A készülék tárcsázza a másik fél számát és kezdi küldeni a dokumentumot. Minden oldalt küld, ahogy beolvasta.



MEGJEGYZÉS

- Továbbítás közben üzenetek sora közli a másik fél telefonszámát, a küldemény sorszámát és az oldalak számát.
- A küldés leállításához nyomja le a  (Stop) billentyűt. (Ld. "Küldés törlése," 4-2. o.)
- Közvetlen adás esetén a készülék egyszerre egy oldalt olvas a memóriába és azonnal küldi. Ezért, ha megjelenik <A MEMÓRIA MEGTELT> üzenet, akkor is, ha közvetlen adást választott, várjon, amíg elég hely lesz a memóriában egy oldal beolvasásához, vagy pedig törölje a dokumentumokat a memóriából és próbálja újra. (Ld. "Fogadott dokumentum törlése a memóriából," 4-10. o.)

Bélyegző szolgáltatás használata

A bélyegző szolgáltatás segítségével minden küldött vagy beolvasott dokumentum lebélyegezhető. Ha vízszintesen helyezi el a dokumentumot az adagolóban, az ábrának megfelelő helyre kerül a pecsét.

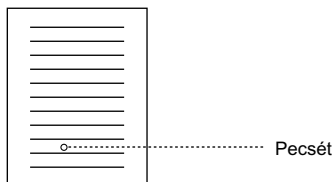

FONTOS

- A bélyegző szolgáltatás nem működik, ha a másolóüvegről olvas be, vagy másol.

MEGJEGYZÉS

- A bélyegző szolgáltatás a Kiegészítő funkciók menüben kapcsolható ki és be. (Ld. "A szabvány mód megváltoztatása," 5-132. o.)
- Megadhatja, hogy a kézi, közvetlen és a memória adással küldött dokumentumokat bélyegezze-e a készülék, vagy csak a közvetlen és a kézi adáskor. (Ld. "Pecsét szolgáltatás beállítása," 5-56. o.)
- Legyen óvatos, mert akkor sem látszik semmi a bélyegző szolgáltatásból, ha be van kapcsolva.

1 Nyomja le a gombot.

Kigyullad a fax jelzőfény, a készülék üzemkész állapotban van.

2 Helyezze a dokumentumot az adagolóba.

A dokumentumok elhelyezéséről részletesen ld. az Általános kézikönyvet.

FONTOS

- Másolóüvegre helyezett dokumentumhoz nem adhat meg bélyegzést.

3 Nyissa meg mindhárom egygombos gyorstárcsázó panelt → nyomja le: .

Az <ADÁSI PECSÉT> menü világít.

2

A fax alapvető kezelése

- 4** A [▼] (F3) vagy a [▲] (F4) billentyű megnyomásával válassza a következő pontot:
<02 ADÁSI PECSÉT> → 

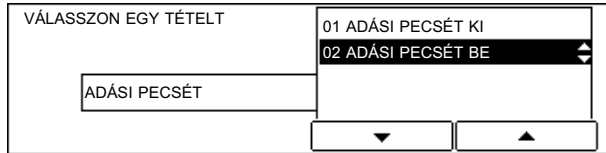

- 5** Adja meg a másik fél faxszámát és küldje el a dokumentumot.

A beolvasott vagy küldött dokumentumot lebélyegzi (⊗).



MEGJEGYZÉS

- Ha a bélyegző halvány, ld. az Általános kézikönyvet.

Tárcsázási módszerek

Négyféle mód közül választhat:

■ **Szabályos tárcsázás**

A vezérlőpanel számbillentyűivel tárcsázhat.

■ **Újrahívás**

A legutóbb tárcsázott szám újrahívása a  vezérlőpanel gomb megnyomásával.

■ **Egygombos gyorstárcsázás**

A vezérlőpanel egyik egygombos gyorstárcsázójával tárcsázhat.

■ **Kódolt gyorstárcsázás**

A  billentyű és egy háromjegyű, a vezérlőpanel számbillentyűivel megadott kód megnyomásával tárcsázhat.

■ **Csoportos tárcsázás**

Lenyomásával az egygombos vagy kódolt gyorstárcsázásnál programozott számok csoportját tárcsázhatja. Miután a csoportokat programozta az egygombos vagy kódolt gyorstárcsázáshoz, a tárcsázás az egygombos gyorstárcsázással vagy a  majd a háromjegyű kód számbillentyűvel történő megadásával történhet.

■ **Telefonkönyv tárcsázás**

A tárcsázás a vezérlőpanel  gombjának megnyomásával és a másik fél számának név alapján történő kikeresésével történik.

■ **Hozzáférési kód tárcsázás**

A tárcsázás az egygombos és kódolt gyorstárcsázással, valamint a csoportos tárcsázással együtt programozott 2-5 jegyű hozzáférési kóddal történik.

Szabályos tárcsázás használata

A vezérlőpanel számbillentyűivel hívhatja a másik felet. Több helyre is küldheti a dokumentumot, ha egymás után megadja a számokat.

1 Nyomja le a gombot.

Kigyullad a fax jelzőfény, a készülék üzemkész állapotban van.

2 Helyezze a dokumentumot a faxra.







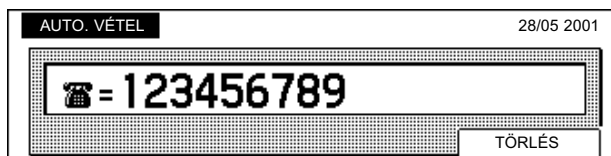



A dokumentumok elhelyezéséről részletesen ld. az Általános kézikönyvet.

3 Adja meg a másik fél faxszámát a számbillentyűkkel.

Megjelenik a megadott szám a kijelzőn.



MEGJEGYZÉS

- Szám megadásakor a következő billentyűket használhatja:
 - : Ha nagy távolságra vagy a tengeren túlra telefonál, szűrjön be szüneteket pl. a szolgáltató kódja után, az ország hívószáma után és a faxszám után. "p" kerül a számok közé és "P" a fax szám végére. (Ld. "Szünet hosszának beállítása," 5-50. o.)
 - : Ideiglenesen tone üzemmódra vált, ha készüléke impulzusos vonalhoz csatlakozik. (Ld. "Hangkódos (tone) tárcsázás impulzusos telefonvonalon," 2-29. o.)
 -  vagy : Alcím megadásához nyomja le. (Ld. "Dokumentumok küldésfelfogadása alcímmelljelszóval," 3-23. o.)
 - : Ha a faxszám megadásakor hibázik, nyissa meg mindhárom egygombos gyorstárcsázás panelt → nyomja meg:  ezzel az egész faxszám tételt törli. Használhatja a  (Törlés) gombot is, balra a  (Start) gomb felett.
- Ha a faxszám megadásakor hibázik, térjen vissza abba a helyzetbe, ahol a hiba van, nyissa meg mindhárom egygombos gyorstárcsázás panelt → nyomja meg:  törölje a rossz számot. Az egész tételt törölheti a  megnyomásával.

4 Nyomja le a (Start) gombot.

A készülék megkezdi a küldést.

Újrahívás használata

Ha foglalt a másik fél vonala, vagy nincs válasz, a készülék megadott időn belül (az alapbeállítás 2 perc) újratárcsázza ugyanazt a számot (automatikus újrahívás). Ha a dokumentumot ugyanarra a helyre kívánja küldeni, tárcsázhat a számbillentyűkkel is.

Az automatikus újrahívás ellenőrzése

Nyomja le a  gombot, majd nyomja le az [AD./VÉT. EREDMÉNY] (F1) billentyűt. A következő képernyő jelenik meg.

0077 22:29 ROBERT STUART	ADÁS	HIBA STOP
0077 22:27 system@europe.com	ADÁS	HIBA #802
0076 22:17 03111111111	ADÁS	OK
AD./VÉT.STÁTUSZ	▼	▲
		DOK. TÖRLÉSE

MEGJEGYZÉS

- Ha nem akarja a dokumentumot automatikus újrahívással küldeni, nyomja le a [▼] (F2) vagy [▲] (F3) gombot és válassza a törölni kívánt továbbítást, majd nyomja le: [DOK. TÖRLÉSE] (F4).
- Ha megjelenik a <TÖRÖLNI AKARJA?> üzenet, nyomja le az [IGEN] (F3) billentyűt, ezzel törli az automatikus újrahívást és a dokumentumot a memóriából.

Ha a dokumentumot közvetlen adással küldi, a következő üzenet jelenik meg a kijelzőn. Amíg a készülék újrahívásra várakozik, hagyja a dokumentumot az adagolóban.

KÖZVETLEN		
AUTOM. ÚJRAHÍVÁS		AD./VÉT. SZÁMA 0125
FINOM	NORMÁL	SZÖVEG/FOTÓ
FELBONTÁS	FEDETTSÉG	KÉPMINŐSÉG

MEGJEGYZÉS

- Az újrahívás leállításához nyomja le a  (Stop) billentyűt. Az újrahívást azonnal törli.
- A készülék akkor is újrahív, ha a küldés során hiba történik.
- Az automatikus újrahívás beállításokról részletesen ld. "Az automatikus újrahívás beállítása," 5-51. o.
- Ha nem sikerül a dokumentum küldése, a készülék további két percet vár, aztán újra tárcsáz. Ha újból sikertelen a továbbítás, a küldést törli és az adási nyugtába a Hiba feljegyzés kerül. (Ld. "Adási nyugta automatikus nyomtatásának beállítása," 5-40. o.)

Kézi újrahívás

1 Nyomja le a gombot.

Kigyullad a fax jelzőfény, a készülék üzemkész állapotban van.



2 Helyezze a dokumentumot a faxra.

A dokumentumok elhelyezéséről részletesen ld. az Általános kézikönyvet.

3 Nyomja le a gombot.

Ha meg kívánja szakítani a küldést, nyomja le a  (Stop) gombot.

Az utolsó tárcsázott szám megjelenik, a gép készen áll a dokumentum küldésére.

AUTO. VÉTEL	CÍMZETT: 1	29/05 2001 KE. 00:50	
 = 	FAX 12222		
FINOM	NORMÁL	SZÖVEG/FOTÓ	LAP
FELBONTÁS	FEDETTSÉG	KÉPMINŐSÉG	KÖNYV KÜLDÉS

4 Nyomja le a (Start) gombot.

A készülék megkezdi a beolvasást.

Az ECM adási módszerről (Hibajavító mód)

A készülék ECM (hibajavító mód) eljárást használ az átvitelhez. Az ECM csökkenti az adás és vétel zajos vagy gyenge telefonvonal okozta átviteli hibáit. (Ld. "Az ECM küldés beállítása," 5-48. o.)

MEGJEGYZÉS

- Ha a másik fél nem rendelkezik ECM lehetőséggel, akkor a készülék normál módban ad.
- Ha a vonal gyenge, még az ECM ellenére is lehetnek hibák. Hosszabb ideig is tarthat, amíg az ECM eljárással küld a készülék, mivel közben az a hibákat is javítja.

Egygombos gyorstárcsázás gombok használata

A szolgáltatás használatához először be kell programozni egy számot az egygombos gyorstárcsázáshoz. (Ld. "Számok programozása egygombos/kódolt gyorstárcsázáshoz," 5-26. o.) Egygombos gyorstárcsázáshoz 63 cím programozható.

1 Nyomja le a gombot.

Kigyullad a fax jelzőfény, a készülék üzemkész állapotban van.

2 Helyezze a dokumentumot a faxra.

A dokumentumok elhelyezéséről részletesen ld. az Általános kézikönyvet.

3 Nyissa meg a megfelelő egygombos gyorstárcsázás panelt → Nyomja le azt a gyorstárcsázó gombot, ahol a hívni kívánt telefonszám programozva van.

Megjelenik a programozott szám és név, 5 másodperccel később (10 másodperc köröztényadáskor) a fax elkezd a beolvasást és a dokumentumot automatikusan küldi (időtúllépés szolgáltatás).

AUTO. VÉTEL	CÍMZETT: 1	29/05 2001 KE: 00:54	
	EGYGOMBOS 01 HUNT INVESTMENTS FAX 16172223322		
FINOM	NORMÁL	SZÖVEG/FOTÓ	LAP
FELBONTÁS	FEDETTSÉG	KÉPMINŐSÉG	KÖNYV KÜLDÉS

MEGJEGYZÉS

- Zárja be az összes egygombos gyorstárcsázás panelt a 01-21. gombok eléréséhez. Az első panel kinyitásakor érheti el a 22-42. a második panel kinyitásakor a 43-63. számú gombot.
- Ha nem a megfelelő egygombos gyorstárcsázó gombot nyomta meg, nyomja le a  (Törlés) gombot → a megfelelő gombot.
- Ha az egygombos gyorstárcsázó gombhoz időzítést ad meg, a készülék a megadott időben adni kezd.
- Az időtúllépés funkció kikapcsolható. (Ld. "Időtúllépés szolgáltatás beállítása," 5-55. o.)

4 Nyomja le a (Start) gombot.

A készülék megkezd a beolvasást.

2

A fax alapvető kezelése

Kódolt gyorstárcsázás használata

A szolgáltatás használatához először be kell programozni egy számot a kódolt gyorstárcsázáshoz. (Ld. "Számok programozása egygombos/kódolt gyorstárcsázáshoz," 5-26. o.) Kódolt gyorstárcsázáshoz 137 cím programozható.

1 Nyomja le a gombot.

Kigyullad a fax jelzőfény, a készülék üzemkész állapotban van.

2 Helyezze a dokumentumot a faxra.

A dokumentumok elhelyezéséről részletesen ld. az Általános kézikönyvet.

3 Nyomja le a gombot.

<KÓDOLT> világít.

4 A számbillentyűkkel adja meg a tárcsázni kívánt számhoz tartozó háromjegyű kódot.

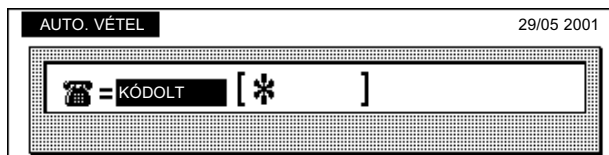

Megjelenik a programozott szám és név, 5 másodperccel később (10 másodperc körözünyadáskor) a fax elkezd a beolvasást és a dokumentumot automatikusan küldi (időtűllépés szolgáltatás).

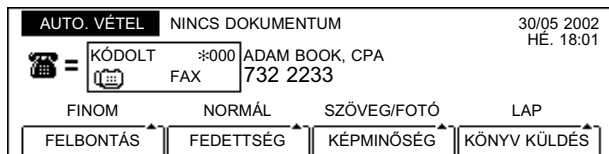

MEGJEGYZÉS

- Ha nem megfelelő kódot ad meg, nyomja le a © (Törlés) → gombot, majd a  gombot megnyomva → adja meg a megfelelő kódot.
- Ha az kódolt gyorstárcsázó gombhoz időzítést ad meg, a készülék a megadott időben adni kezd.
- Az időtűllépés funkció kikapcsolható. (Ld. "Időtűllépés szolgáltatás beállítása," 5-55. o.)

5 Nyomja le a (Start) gombot.

A készülék megkezdi a küldést.

Csoportos tárcsázás használata

A szolgáltatás használatához először be kell programozni egy csoport számot az egygombos vagy kódolt gyorstárcsázó gombokhoz. (Ld. "Csoportos hívás beállításai," 5-34. o.)

Legfeljebb 199 levélcímből alkothat csoportot az egygombos vagy kódolt gyorstárcsázáshoz.

1 Nyomja le az gombot.

Kigyullad a fax jelzőfény, a készülék üzemkész állapotban van.

2 Helyezze a dokumentumot a faxra.

A dokumentumok elhelyezéséről részletesen ld. az Általános kézikönyvet.

3 Nyomja meg az egygombos gyorstárcsázás gombot, vagy a billentyűt, majd a háromjegyű kódot, ahol a hívni kívánt számokat programozta.

Megjelenik a programozott csoportnév, 10 másodperccel később a fax elkezd a beolvasást és a dokumentumot automatikusan küldi (időtűllépés szolgáltatás).

AUTO. VÉTEL	CÍMZETT : 4	30/05 2002	
	EGYGOMBOS 09 CSOP.-1	HE. 18:03	
	CSOPORTHÍVÁS		
FINOM	NORMÁL	SZÖVEG/FOTÓ	LAP
FELBONTÁS	FEDETTSÉG	KÉPMINŐSÉG	KÖNYV KÜLDÉS

MEGJEGYZÉS

- Ha rossz egygombos gyorstárcsázó gombot nyom meg vagy rosszul adja meg a küldeni kívánt csoportot, nyomja le a  (Törlés) → gombot, majd válassza ki a megfelelő csoportot.
- Ha az csoport tárcsázó gombhoz időzítést ad meg, a készülék a megadott időben adni kezd.
- Az időtűllépés funkció kikapcsolható. (Ld. "Időtűllépés szolgáltatás beállítása," 5-55. o.)

4 Nyomja le a (Start) gombot.

A készülék megkezdi a beolvasást.

2

A fax alapvető kezelése

Telefonkönyv tárcsázás használata

A szolgáltatás használatához először be kell programozni egy csoport számot az egygombos vagy kódolt gyorstárcsázó gombokhoz. (Ld. "Számok programozása egygombos/kódolt gyorstárcsázáshoz," 5-26. o.)

1 Nyomja le a gombot.

Kigyullad a fax jelzőfény, a készülék üzemkész állapotban van.

2 Helyezze a dokumentumot a faxra.

A dokumentumok elhelyezéséről részletesen ld. az Általános kézikönyvet.

3 Nyomja le a gombot.

A telefonkönyv képernyő jelenik meg.

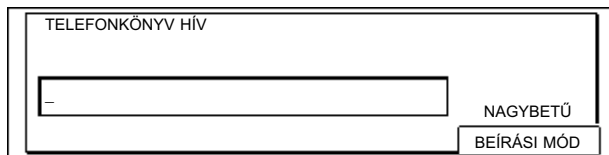

TELEFONKÖNYV HÍV

—

NAGYBETŰ

BEÍRÁSI MÓD

4 A számbillentyűkkel adja meg a keresett nevet vagy a rendeltetési hely első betűjét → nyomja le: .

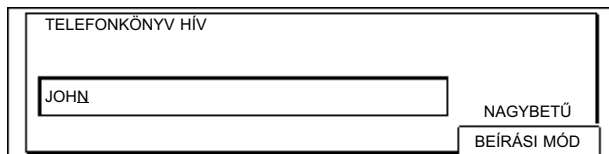

TELEFONKÖNYV HÍV

JOHN

NAGYBETŰ

BEÍRÁSI MÓD

Megjelenik a megadott névhez programozott számok és nevek listája.

MEGJEGYZÉS

- Ha hibásan adja meg a nevet, nyomja le a © (Törlés) billentyűt, majd adja meg újra a helyes nevet.
- Ha a név nincs helyesen megadva, lehet, hogy nem tudja megfelelően visszakeresni.

5 A [▼] (F2) vagy [▲] (F3) billentyűkkel adja meg a tárcsázni kívánt rendeltetési helyet



Megjelenik a kiválasztott szám és név, 5 másodperccel később (10 másodperc köröztelődés után) a fax elkezd a beolvasást és a dokumentumot automatikusan küldi (időtűllépés szolgáltatás).



MEGJEGYZÉS

- Ha az egygombos vagy kódolt gyorstárcsázó gombhoz időzítést ad meg, a készülék a megadott időben adni kezd.
- Az időtűllépés funkció kikapcsolható. (Ld. "Időtűllépés szolgáltatás beállítása," 5-55. o.)

6 Nyomja le a (Start) gombot.

A készülék megkezdi a beolvasást.

Hozzáférési kód tárcsázás használata

A szolgáltatás használatához először be kell programozni egy hozzáférési kódot. (Ld. "Hozzáférési kód programozása," 5-136. o.)

Akkor is be kell programozni egy hozzáférési kódot, ha az egygombos vagy kódolt gyorstárcsázó gombokhoz rendel számot. (Ld. "Kiegészítő beállítások egygombos/kódolt gyorstárcsázáshoz," 5-30. o.)

1 Nyomja le a gombot.

Kigyullad a fax jelzőfény, a készülék üzemkész állapotban van.

2 Helyezze a dokumentumot a faxra.

A dokumentumok elhelyezéséről részletesen ld. az Általános kézikönyvet.

3 Adja meg a beállított hozzáférési kódot.

Ha a  gombot adta meg hozzáférési kód billentyűnek, nyomja le: .

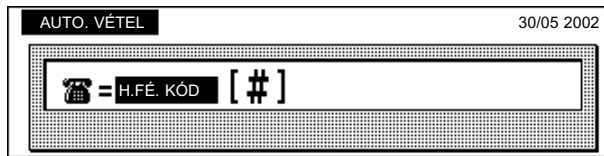

4 Adja meg a hozzáférési kódot (két-öt számjegyű) a számbillentyűkkel.

Megjelenik a rendeltetési hely neve és száma, a készülék a dokumentum adására kész.

5 Nyomja le a (Start) gombot.

A készülék megkezdi a beolvasást.

Dokumentumok vétele

Dokumentumot automatikusan is vehet.

Nyomtatópapír a fogadott dokumentumhoz

Dokumentum vételekor a készülék a betöltött papírra nyomtat.

Ha a vett dokumentum mérete kicsi vagy nagy, a következő papírméretet választja a készülék (ha a nyomtatás forgatással be van kapcsolva).

Ha a készülék minden papírból kifogy, a memóriába fogad.

- Ha A3-es méretű dokumentumot fogad: A3 → B4* → A4* → A4* → B5× 2* → B5× 2* → A5× 2*
- Ha B4-es méretű dokumentumot fogad: B4 → A3 → A4* → A4* → B5* → B5* → A5× 2*
- Ha A4-es méretű dokumentumot fogad: A4 → A4 → B4 → A3 → B5* → B5* → A5*
- Ha A4-es méretű dokumentumot fogad: A4 → A4 → A3 → B4 → B5* → B5* → A5*
- Ha B5-ös méretű dokumentumot fogad: B5 → B5 → B4 → A4 → A4 → A3 → A5*
- Ha B5-ös méretű dokumentumot fogad: A4 → A4 → B5* → B5* → B4 → A3 → A5*
- Ha A5-ös méretű dokumentumot fogad: A5 → A4 → A4 → B5 → B5 → B4 → A3
- Ha A5-ös méretű dokumentumot fogad: A4 → A4 → A5* → B5 → B4 → A3

A csillaggal jelölt méreteket kicsinyítve nyomtatja.

Ha nyomtatás közben kifogy a megfelelő méret, a készülék ugyanígy választ papírméretet.

2

A fax alapvető kezelése

**MEGJEGYZÉS**

- A fogadott dokumentumokat a csak a következő méretű papírokra nyomtathatja: A3□, B4□, A4□, A4□, B5□, B5□, A5□ és A5□.
- Ha a kézi adagolóban lévő papírra nyomtat, a borítéktól eltérő papírtípust használjon. (Ld. Általános kézikönyv.)
- Beállíthatja, hogy a fax az összes papírfiókot és a kézi papíradagolót is használhatja-e. Az alapérték a kézi lapadagolóra és a többi papírfiókra Be (fax használathoz). (Ld. Általános kézikönyv.)
- A gép beállítható úgy, hogy amennyiben a vett dokumentum mérete nem egyezik a készülékben található papírokkal, a képet automatikusan kicsinyítse. A nagyítási arány 75%, 90%, 95% és 97% lehet. (Ld. "Vett dokumentum kicsinyített nyomtatásának megadása," 5-67. o.)
- Megváltoztathatja a papírméret választás sorrendjét. (Ld. "A fogadott dokumentum nyomtatási módjának beállítása," 5-66. o.)
- A fogadott dokumentumokat arccal lefelé, a fogadás sorrendjében helyezi ki a készülék.

2**Ha a készülék fogadja a küldeményt****1**

Amikor a készülék fogadni kezdi a dokumentumot, a Használatban/Memória lámpa villog a vezérlőpanelen.

Ha fogadás közben megnyomja a  gombot, megjelenik a küldemény sorszáma és a küldő adatai.

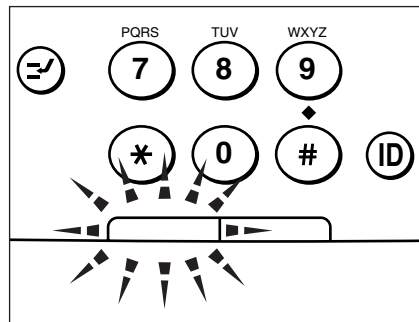

2 Ha a készülék befejezte a fogadást, a Használatban/Memória lámpa világít, jelezve, hogy memóriában fogadott dokumentum van.

A fogadott dokumentum nyomtatásakor kialszik a Használatban/Memória lámpa.

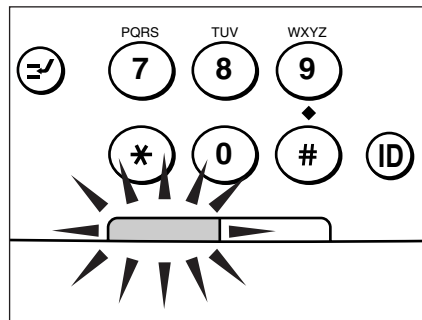

MEGJEGYZÉS

- Ha a készülék az energiatakarékos módban van, visszatér normál működésmodba dokumentumok fogadásakor, a Használatban/Memória lámpa világít vagy villog.
- Ha a papírfiókból kifogy a papír a Hiba lámpa villog.

3 A fogadott dokumentumot nyomtatja.

Kialszik a Használatban/Memória lámpa.

MEGJEGYZÉS

- Ha a papírkazettából kifogy a papír, a fogadott dokumentum a memóriába kerül.
- A készülék memóriája (16MB) legfeljebb 100 oldalt* képes fogadni, a kiegészítő memóriával legfeljebb 1500 oldalt. A beolvasható oldalak száma a szabad memóriától és a fogadott dokumentum típusától függ. *A Canon FAX szabvány 1. sz. táblázata alapján
- Ha a vett dokumentum azért van a memóriában, mert elfogyott a papír, ha papírt helyez a kazettákba, a nyomtatás azonnal elkezdődik.
- Meg is változtathatja a beállításokat, hogy a készülék ne nyomtassa automatikusan a vett dokumentumokat, hanem tárolja a memóriában. (Ld. "Memória lezárása - Dokumentumok fogadása a memóriába," 5-122. o.)
- Ha nyomtatás közben hiba történik, a Hiba lámpa villog.

Tárcsázás az alközpontból

A PBX (Private Branch Exchange) helyi alközpontot jelent. Ha készüléke PBX vagy más kapcsolórendszerhez csatlakozik, először a külső vonal hozzáférési számát kell tárcsáznia, aztán a hívott fél számát.

A hozzáférési típust és a külső vonal hozzáférési számot az  alatt programozhatja, ezután csak ezt a gombot kell megnyomnia a kívánt szám eléréséhez. (Ld. "A hozzáférési típus és a külső vonal hozzáférési számának programozása az R gombhoz," 5-23. o.)

Kövesse az alábbi műveleteket az alközponton keresztüli tárcsázáshoz az  használatával.

1 Nyomja le a gombot.

Kigyullad a fax jelzőfény, a készülék üzemkész állapotban van.

2 Helyezze a dokumentumot az adagolóba.

A dokumentumok elhelyezéséről részletesen ld. az Általános kézikönyvet.

3 Nyomja le az gombot.

4 Adja meg a másik fél faxszámát.

A tárcsázási módokról részletes leírást ld. a "Tárcsázási módszerek," 2-15. o.

Hangkódos (tone) tárcsázás impulzusos telefonvonalon

Sok telefonos információs szolgálat pl. bankok, repülőjegy foglalások, stb. eléréséhez tone üzemmódos tárcsázás szükséges. Ha készüléke impulzusos vonalhoz csatlakozik, az alábbi műveletekkel állítsa ideiglenesen tone üzemmódra.

- 1** Nyomja le: → tárcsázza a másik fél számát.
- 2** Amikor az információs szolgálat üzenetrögzítője megszólal, nyissa meg mindhárom egygombos gyorstárcsázás panelt → nyomja le .
- 3** A számbillentyűkkel adja meg a szolgáltatás által kért számot.
- 4** Ha azt kéri, hogy a faxot állítsa vétel módra, nyomja le a  (Start) gombot.
- 5** Nyomja le a gombot.

2

A fax alapvető kezelése

A fax összetett kezelése

3

FEJEZET

Ez a fejezet a fax adás és vétel összetett műveleteit írja le.

Körözvényadás több helyre.	3-2
Dokumentumok küldése megadott időben (Időzített továbbítás).	3-5
Vételi lekérés.	3-8
Memóriabox (postafiók) használata.	3-13
Dokumentumok tárolása a memóriaboxban	3-13
A postafiókban tárolt dokumentumok kinyomtatása és törlése	3-15
A postafiókok használata	3-18
A bizalmas postafiók használata	3-18
Közvetített körözvényadás használata	3-19
A lekérési postafiók használata (Vételi lekérés)	3-20
A dokumentum újratovábbítás használata	3-22
Dokumentumok küldése/fogadása alcímmel/jelszóval.	3-23
Dokumentumok küldése alcímmel/jelszóval	3-23
Dokumentumok vételi lekérése alcímmel/jelszóval	3-26
Dokumentumok küldése küldő névvel	3-29

Körözvényadás több helyre

A körözvényadással a dokumentum egyszerre több helyre küldhető.

A dokumentum legfeljebb 210 rendeltetési helyre küldhető.



MEGJEGYZÉS

- A gép beállítható úgy, hogy csak akkor nyomtasson többszörös adás/vétel naplót, ha körözvényadást alkalmaz.

3

A fax összetett kezelése

1 Nyomja le a gombot.

Kigyullad a fax jelzőfény, a készülék üzemkész állapotban van.

2 Helyezze a dokumentumot a faxra.

A dokumentumok elhelyezéséről részletesen ld. az Általános kézikönyvet.





MEGJEGYZÉS

- A beolvasás beállításait a dokumentumnak megfelelően végezze el. (Ld. "A beolvasó beállításai," 2-5. o.)

3 Adja meg a fax számokat egymás után.

A tárcsázási módokról részletes leírást ld. a "Tárcsázási módszerek," 2-15. o.

● Faxszám megadása normál tárcsázással

- Adja meg a faxszámot a számbillentyűkkel → nyomja le .
- Ha a további számokat is a számbillentyűkkel adja meg, ismétlje meg a fenti folyamatot. Ha a többi tárcsázási módszerrel akarja megadni a telefonszámokat, pl. újrAhívás, egygombos és kódolt gyorstárcsázás, hozzáférési kóddal tárcsázás, nyomja le:  → adja meg a számokat egymás után.



MEGJEGYZÉS

- Ha hibásan adja meg a számot, nyomja le a Törleszbillentyűt, majd adja meg újra a helyes számot.
- A második számot az első után 5 másodperccel kell tárcsáznia. Minden további számot 10 másodpercen belül tárcsázni kell. Ha többet vár, mint az időtűllépés időszaka, a készülék elkezd beolvasni a dokumentumot.

4 Nyomja le a (Start) gombot.

A készülék elkezd a dokumentum beolvasását. Függetlenül attól, hogy milyen sorrendben adta meg a számokat, a készülék a következő sorrendben küldi a megadott címekre a dokumentumot. egygombos vagy kódolt gyorstárcsázás számok, majd a normál számok.



MEGJEGYZÉS

- Ha elhelyezte a dokumentumot a másolóüvegen, a faxszámok megadása után olvasson be minden oldalt a memóriába, majd nyomja le az OK gombot.
- A küldés leállításához nyomja le a (Stop) billentyűt. A készülék a törlés megerősítését kéri a következő üzenettel: <ADÁS/VÉTEL TÖRLÉSE?>. Nyomja le az [IGEN] (F3) gombot a törléshez. Az összes megadott helyre történő küldést törli. (Egyetlen rendeltetési helyet nem törölhet.)
- Ha a szám foglalt, vagy nem válaszol, a készülék a többi számra azért folytatja a küldést, majd később visszatér a kihagyott számra.
- Ha sok rendeltetési hely van megadva a körözvényadáshoz, az adás sokáig tarthat.
- Ha több rendeltetési helyet közvetlen adás használata közben ad meg, a készülék a dokumentumot automatikusan a memóriába olvassa be és körözvényadásként küldi el.
- A körözvényadás befejeztével a dokumentumot automatikusan törli a memóriából.
- A küldő nevét a gombbal választhatja ki. A küldő nevét a 2. lépésben válassza ki, a dokumentum másolóüvegre helyezése után.
- Megadhatja a gépnek, hogy ne kezdje el az automatikus beolvasást akkor sem, ha a következő szám tárcsázásáig sok idő telik el. (Ld. "Időtűllépés szolgáltatás beállítása," 5-55. o.)
- A körözvényadás időzített adással is használható. (Ld. "Dokumentumok küldése megadott időben (Időzített továbbítás)," 3-5. o.)

Többszörös adási nyugta nyomtatása

A funkció használatához az egygombos programgombhoz kell rendelnie a <NYUGTA NYOMTATÁS> funkciót. (Ld. "Műveletek egyszerűsítése (Egygombos billentyűk beállítása)," 5-21. o.)

-
- 1** Nyomja le a <NYUGTA NYOMTATÁS> funkcióhoz rendelt egygombos programgombot.
Megjelenik az <ADÁSI NYUGTA> képernyő.

- 2** Válassza az [IGEN] (F3) billentyűt.



Ha a készülék befejezi a körözvényadást, kinyomtatja a többszörös adási naplót.

Dokumentumok küldése megadott időben (Időzített továbbítás)

Ezzel a funkcióval a dokumentumot a memóriában tárolva megadott időben küldheti el azt, pl. ha olcsóbb a telefon díja. Legfeljebb 70 dokumentumhoz állítható be időzített adás egyszerre.



MEGJEGYZÉS

- Küldés után a dokumentumot automatikusan törli a memóriából.
- A memóriában lévő dokumentum küldése törölhető a továbbítás eredménye ellenőrizhető. (Ld. "A küldési állapot ellenőrzése és módosítása," 4-2. o.)

1

Nyomja le a  gombot.

Kigyullad a fax jelzőfény, a készülék üzembesz állapotban van.

2

Helyezze a dokumentumot a faxra.

A dokumentumok elhelyezéséről részletesen ld. az Általános kézikönyvet.

3

Nyissa meg mindhárom egygombos gyorstárcsázó panelt → nyomja le:



Megjelenik az <IDŐZÍTETT ADÁS> képernyő.



MEGJEGYZÉS

- Ha nem megfelelően állította be a pontos időt, a dokumentum nem küldhető a megadott időben. Állítsa be a pontos időt.

3

A fax összetett kezelése

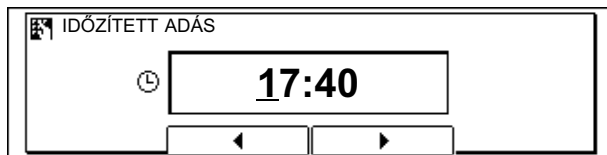

4 A számbillentyűkkel adja meg az adás kívánt kezdési idejét → nyomja le:

24-órás alakban adja meg az időt (pl. 13:00 óra legyen a délután 1:00). Minden számot vigyen be, a nullákat is.



Az  lenyomásával a kijelző visszatér a készenléti módba.



MEGJEGYZÉS

- Ha hibásan adja meg az időt, nyomja le a  Törlésbillentyűt, majd adja meg újra az időt.
- Használhatja a [] (F2) vagy [] (F3) billentyűt is a kurzor megfelelő számjegy alá mozgatásához is → adja meg a helyes számjegyet.

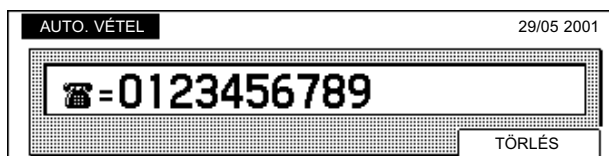
5 Adja meg a másik fél faxszámát.





MEGJEGYZÉS

- Normál tárcsázás és egygombos vagy kódolt gyorstárcsázással is megadhatja a faxszámot. A dokumentum legfeljebb 210 rendeltetési helyre küldhető, 70 megadott időben.
- Több címre is küldhet adást (Időzített körözvényadás). (Ld. "Körözvényadás több helyre," 3-2. o.)
- Ha a faxszám megadásához a számbillentyűket használja, a végén nyomja le az  gombot.
- Ha hibásan adja meg a számot, nyomja le a  Törlés billentyűt, majd adja meg újra a számot.

6 Nyomja le a (Start) gombot.

A beolvasás elkezdődik.

MEGJEGYZÉS

- Ha elhelyezte a dokumentumot a másolóüvegen, a faxszámok megadása után olvasson be minden oldalt a memóriába, majd nyomja le az  gombot.
- Ha megjelenik a <VÁLASSZA KI A KÜLDŐ NEVÉT> üzenet, megadhatja a küldő nevét. (Ld. "Dokumentumok küldése küldő névvel," 3-29. o.) Ha nem kívánja megadni a küldő nevét, nyomja le az  billentyűt.
- A készülék a dokumentumot automatikusan küldi a megadott időben, majd küldés után törli a memóriából.
- Az adás eredményét az Adási nyugta vagy a Forgalmi napló nyomtatásával tudhatja meg. (Ld. "A küldési állapot ellenőrzése és módosítása," 4-2. o.)

Időzített adás beállításainak ellenőrzése és törlése

Az időzített adás beállításokat ellenőrizheti a fax monitor képernyőn. (Ld. "A memóriában lévő dokumentumok részletes adatai - az átvitel eredményei," 4-5. o.)

A memóriába olvasott dokumentum törlésével a fax monitor képernyőről törölheti az időzített adást. (Ld. "Az automatikus újrahívás és a memória adás törlése," 4-3. o.)

Úgy is ellenőrizheti az időzített adásra váró dokumentumokat, hogy listájukat kinyomtatja. (Ld. "Memóriában lévő dokumentumok listájának nyomtatása," 4-4. o.)

Időzített adás beállítása küldési művelet közben

Az időzített adás megadható bizalmas postafiókhoz, közvetített körözvényhez, alcímre adáshoz.

1 Nyomja le az billentyűt adás közben.

Megjelenik az <IDŐZÍTETT ADÁS> képernyő.

2 A számbillentyűkkel adja meg az adás kívánt kezdési idejét → nyomja le: .

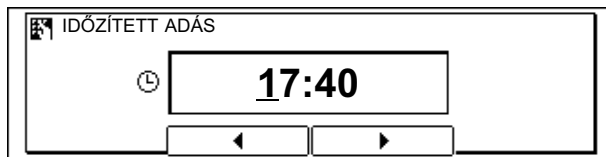

Az  gomb lenyomásával az <IDŐZÍTETT ADÁS> képernyőt megelőző képernyő jelenik meg.



MEGJEGYZÉS

- A készülék a dokumentumot automatikusan küldi a megadott időben, majd küldés után törli a memóriából.
- Ha időzített adást ad meg körözvényadáshoz, az adás sokáig tarthat.

3

A fax összetett kezelése

Vételi lekérés

Ezzel a szolgáltatással készüléke felhívhat egy másik fax készüléket, és kérheti a készenlétben tartott dokumentum küldését.



MEGJEGYZÉS

- A készülék le tud kérni minden olyan készülékről, amely együttműködik az ITU-T alcímljelszó adatátvitellel, és olyan Canon fax készülékekről is, amelyek nem támogatják az ITU-T alcímljelszó átvitelt.
- Ha a másik fél faxkészüléke együttműködik az ITU-T alcímljelszó adatátvitelt, akkor fogadhatja a másik fél lekérési postafiókjában tárolt dokumentumokat. Dokumentum lekéréséhez meg kell adnia lekérési postafiókot ITU-T alcímmel együtt. Ismernie kell az alcímet, hogy meg tudja adni a másik féltől történő lekéréshez. Ha a másik fél lekérési postafiókjának jelszava is van, azt is meg kell adnia.
- Ha a másik fél fax készüléke Canon fax és nem működik együtt az ITU-T alcímljelszó átvitellel, megkérheti, hogy a lekérési azonosítót állítsák 255 -re vagy 11111111-re a kettes számrendszerben.
- Ha a másik fél nem helyezett dokumentumot a fax készülékbe vagy a lekérési postafiókba, nem végezhet vételi lekérést.
- Megadhatja a készüléknek, hogy adott időközönként kérjen le más faxokról, létrehozva egy időzített lekérési boxot (postafiókot). (Ld. "Időzített lekérési fiók létrehozása," 5-95. o.)

1

Nyomja le a  gombot.

Kigyullad a fax jelzőfény, a készülék üzemkész állapotban van.

2

Nyissa meg mindhárom egygombos gyorstárcsázó panelt → nyomja le:  .

Megjelenik az <EGYÉB ÁTV. BEÁLL.> menü.

3

A [▼] (F3) vagy a [▲] (F4) billentyű megnyomásával válassza a következő pontot:

<01 LEKÉRÉS> → 

A [▼] (F3) vagy a [▲] (F4) gomb lenyomásával a következő vagy az előző pontot választhatja.

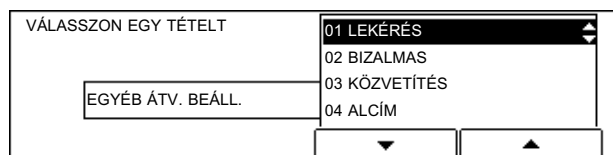

A <LEKÉRÉS> menü jelenik meg.

4 A [▼] (F3) vagy a [▲] (F4) billentyű megnyomásával válassza a következő pontot:
<02 VÉTELI LEKÉRÉS> → 

A [▼] (F3) vagy a [▲] (F4) gomb lenyomásával a következő vagy az előző pontot választhatja.

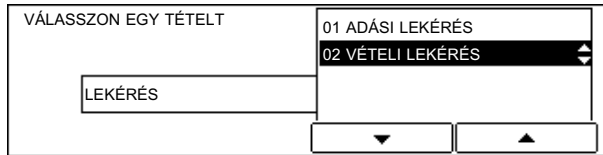

Az  lenyomásával a kijelző visszatér a készenléti módba.

 **MEGJEGYZÉS**

- A dokumentumok adási lekéréssel történő adásáról részletes leírást ld. "Dokumentumok tárolása a memóriaboxban," 3-13. o.

5 Adja meg a másik fél faxszámát → nyomja le: 

Normál tárcsázás és egygombos vagy kódolt gyorstárcsázással is megadhatja a faxszámot a normál számbillentyűs megadás mellett. (Ld. "Tárcsázási módszerek," 2-15. o.)

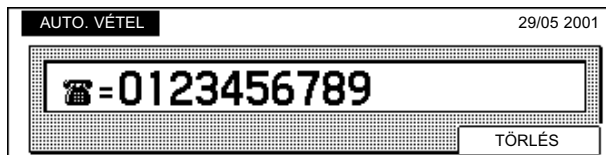

Az  lenyomásával a kijelző visszatér a készenléti módba.

 **MEGJEGYZÉS**

- Egy művelettel több fax készülékről is lekérhet. Legfeljebb 210 telefonszámot tárcsázhat és azokról lekérheti az ott tartott dokumentumokat.
- Ha a faxszám megadásához a számbillentyűket használja, a végén nyomja le az  gombot.
- Ha a faxszámot az egygombos vagy a kódolt gyorstárcsázással, vagy a hozzáférési kóddal adja meg, a következő lépést 5 másodpercen belül végezze el. Ha 5 másodpercnél tovább vár, a készülék automatikusan tárcsázni kezd, és nem tudja megadni az ITU-T alcímet és jelszót.
- Ha a másik fél megadta az ITU-T jelszót, meg kell adnia a készülékének ITU-T alcímét/jelszavát is a dokumentumok fogadásához. (Ld. "A vételi jelszó beállítása," 5-130. o.)

6 Nyomja le a (Start) gombot.

A készülék tárcsázza a másik fél számát és kezdi lekérni és fogadni a dokumentumot.



MEGJEGYZÉS

- A fogadás leállításához nyomja le a  (Stop) billentyűt. Ha megjelenik az <ADÁS/VÉTEL TÖRLÉSE?> üzenet, nyomja le az [GEN] (F3) billentyűt.

ITU-T alcím és jelszó megadása a vételi lekéréshez

Az ITU-T alcím és jelszó alatt tárolt dokumentum fogadásához meg kell adnia azokat a másik fél fax számának tárcsázása után.

1 Miután megadta a másik fél faxszámát, nyomja le az billentyűt.

A fenti folyamat részletes leírását ld. a "Vételi lekérés," c. részben, a 3-8. o.



Megjelenik az <EGYÉB ÁTV. BEÁLL.> menü.



MEGJEGYZÉS

- Az  billentyűt 5 másodpercen belül le kell nyomnia a fax szám megadása után. Ha 5 másodpercnél tovább vár, a készülék automatikusan kezdi a hívást, és nem tudja megadni az alcímet.

2 A (F3) vagy a (F4) billentyű megnyomásával válassza a következő pontot: <04 ALCÍM> → .

A  (F3) vagy a  (F4) gomb lenyomásával a következő vagy az előző pontot választhatja.

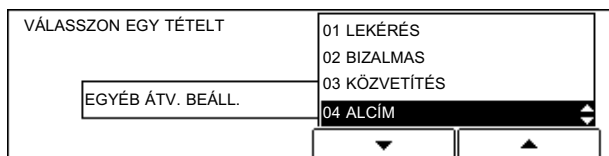

Az <ALCÍM> menü jelenik meg.

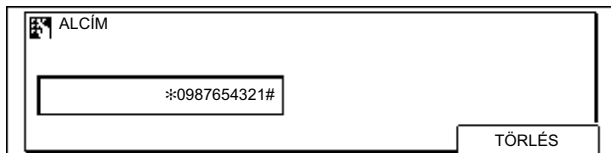

3 A számbillentyűkkel adja meg az ITU-T alcímet → nyomja le:

Az alcím legfeljebb 20 számjegy hosszúságú lehet, lehet benne *, # és szóköz.



Az  lenyomásával a kijelző visszatér a készenléti módba.

MEGJEGYZÉS

- Az alcímnak (a szóközzel együtt) pontosan meg kell egyeznie a másik fél alcímével.
- Szóköz beviteléhez nyomja le a  gombot.
- Ha rossz számot adott meg, lépjen vissza a javítani kívánt helyre → nyomja le:  → adja meg a megfelelő számot. A egész tétel törléséhez nyomja le a  billentyűt.

4 Ha ITU jelszó megadása szükséges, akkor lépjen az 5. pontra.

Ha jelszóra nincs szükség, nyomja le a  (Start) gombot.

A készülék megkezdi a vételi lekérést.

5 Nyomja le az gombot.

Megjelenik az <EGYÉB ÁTV. BEÁLL.> menü.

MEGJEGYZÉS

- Az  billentyűt 5 másodpercen belül le kell nyomnia a fax szám megadása után. Ha 5 másodpercnél tovább vár, a készülék automatikusan kezdi a lehívást, és nem tudja megadni a jelszót.

6 A [▼] (F3) vagy a [▲] (F4) billentyű megnyomásával válassza a következő pontot: <05 JELSZÓ> →

A [▼] (F3) vagy a [▲] (F4) gomb lenyomásával a következő vagy az előző pontot választhatja.

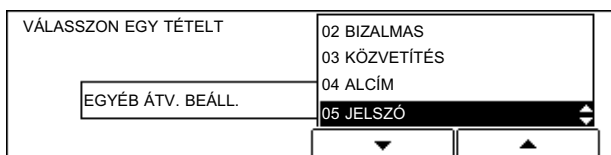

A <JELSZÓ> menü jelenik meg.

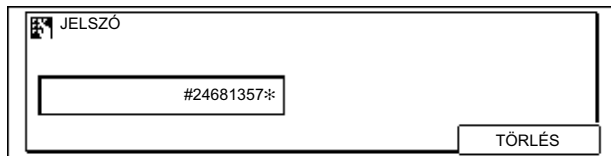

7 A számbillentyűkkel adja meg az ITU-T jelszót → nyomja le: .

A jelszó legfeljebb 20 számjegy hosszúságú lehet, lehet benne *, # és szóköz.



Az  lenyomásával a kijelző visszatér a készenléti módba.

MEGJEGYZÉS

- A jelszónak (a szóközökkel együtt) pontosan meg kell egyeznie a másik fél jelszavával.
- Szóköz beviteléhez nyomja le a  gombot.
- Ha rossz számot adott meg, lépjen vissza a javítani kívánt helyre → nyomja le:  → adja meg a megfelelő számot. A egész tétel törléséhez nyomja le a  billentyűt.

8 Nyomja le a (Start) gombot.

A készülék megkezdi a vételi lekérést.

Memóriabox (postafiók) használata

Négyféle típus közül választhat: bizalmas postafiók, memória box a közvetített körözvényhez, lekérési box és dokumentum újratovábbítására szolgáló memóriabox.

Mielőtt használni kezdi a memóriabox szolgáltatást, be kell állítania egy céljainak megfelelő memóriaboxot. Programoznia kell a jelszót, az ITU-T alcímet/jelszót, stb.

FONTOS

- Dokumentum újratovábbításához csak egy memóriabox programozható.

MEGJEGYZÉS

- A memóriaboxot a kiegészítő funkciók menü <FAX BEÁLLÍTÁSOK> almenüjében állíthatja be. (Ld. "Memóriakezelés beállítása," 5-72. o.)

Dokumentumok tárolása a memóriaboxban

A bizalmas postafiók vagy a lekérési box használatához tárolja el a dokumentumot az adott boxban.

1 Nyomja le a gombot.

Kigyullad a fax jelzőfény, a készülék üzemkész állapotban van.

2 Helyezze a dokumentumot a faxra.

A dokumentumok elhelyezéséről részletesen ld. az Általános kézikönyvet.

MEGJEGYZÉS

- A beolvasás beállításait a dokumentumnak megfelelően végezze el. (Ld. "A beolvasó beállításai," 2-5. o.)

3 Nyissa meg mindhárom egygombos gyorstárcsázó panelt → nyomja le: .

Megjelenik az <EGYÉB ÁTV. BEÁLL.> menü.

3

A fax összetett kezelése

4 A [▼] (F3) vagy [▲] (F4) billentyűvel válassza a <01 LEKÉRÉS> vagy a <02 BIZALMAS> pontot → .

A [▼] (F3) vagy a [▲] (F4) gomb lenyomásával a következő vagy az előző pontot választhatja.

Ha a <01 LEKÉRÉS> pontot választja, az alábbi képernyő jelenik meg.





Ha lenyomja az  billentyűt, az adott memóriabox beállítás menü jelenik meg.

5 A [▼] (F3) vagy a [▲] (F4) billentyűkkel válassza ki azt a küldési funkciót, amelyet a memóriaboxhoz használ majd → .

A [▼] (F3) vagy a [▲] (F4) gomb lenyomásával a következő vagy az előző pontot választhatja.

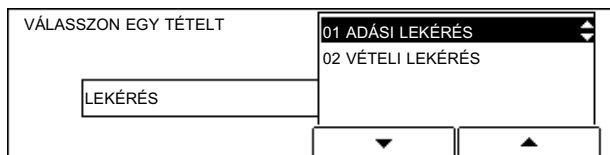
Ha az <01 ADÁSI LEKÉRÉS> pontot választja, az alábbi képernyő jelenik meg.



Ha lenyomja az  billentyűt, a memóriabox szám megadási menü jelenik meg.

6 A számbillentyűkkel adja meg a memóriabox számot → nyomja le: .

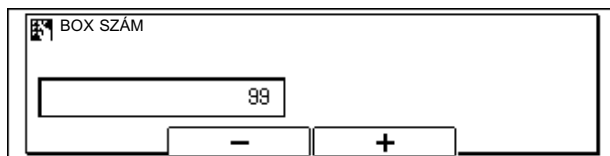



Ha lenyomja az  billentyűt, a küldő név megadási menü jelenik meg.

7 A [▼] (F3) vagy [▲] (F4) billentyűvel válassza ki a küldő nevét → .

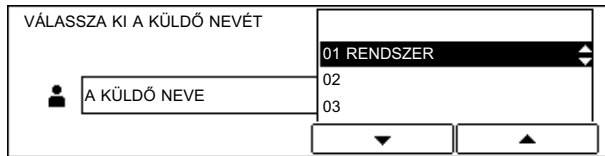

A [▼] (F3) vagy a [▲] (F4) gomb lenyomásával a következő vagy az előző pontot választhatja.

Ha megadta a készülék nevét, nyomja le az  gombot, a küldő neve ez lesz.



Az  gomb megnyomásakor a gép elkezd beolvasni a dokumentumot.

MEGJEGYZÉS

- Az átvitel sorszámát használja az adási lekérés beállításainak megváltoztatásához vagy törléséhez.
- Ha elhelyezte a dokumentumot a másolóüvegen, olvasson be minden oldalt a memóriába, majd nyomja le az  gombot.
- Ha a dokumentumot a másik fél lekérte, az törlődik a memóriából. Megadható azonban, hogy a készülék tartsa a dokumentumot a memóriában a küldés után is. (Ld. "Memóriakezelés beállítása," 5-72. o.)
- A lekérési boxba olvasott dokumentumot a  gombbal törölheti. (Ld. "A postafiókban tárolt dokumentumok kinyomtatása és törlése," 3-15. o.)

A postafiókban tárolt dokumentumok kinyomtatása és törlése

A postafiókban lévő dokumentumok nyomtatásához vagy törléséhez kövesse az alábbi műveleteket.

1 Nyomja le a gombot.

Kigyullad a fax jelzőfény, a készülék üzemkész állapotban van.

2 Nyissa meg mindhárom egygombos gyorstárcsázó panelt → nyomja le: .

Megjelenik a <MEMÓRIA MENÜ> menü.

3 A [▼] (F2) vagy [▲] (F3) billentyűkkel adja meg a használni kívánt funkciót → .

A [▼] (F3) vagy a [▲] (F4) gomb lenyomásával a következő vagy az előző funkciót választhatja.

● **A dokumentum nyomtatása**

- ☐ Válassza a következőt: <03 DOK. NYOMTATÁSA> → nyomja le: .

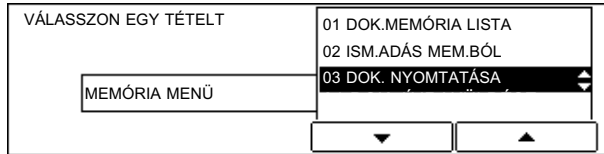

Ha lenyomja a  billentyűt, megjelenik a memóriában tárolt dokumentumok listája.

● **A dokumentum törlése**

- ☐ Válassza a következőt: <05 DOK. TÖRLÉSE> → nyomja le: .

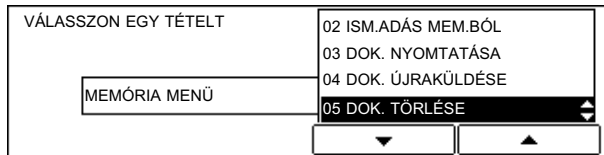

Ha lenyomja a  billentyűt, megjelenik a memóriában tárolt dokumentumok listája.

4 A [▼] (F3) vagy a [▲] (F4) billentyűkkel válassza ki azt a dokumentumot, amelyet nyomtat vagy töröl → .

A [▼] (F3) vagy a [▲] (F4) gomb lenyomásával a következő vagy az előző dokumentumot választhatja.

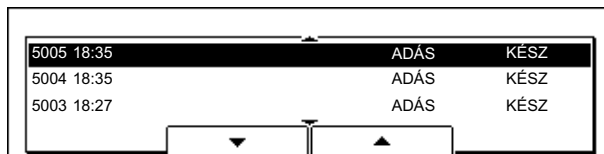

Az  gomb lenyomásával megjelenik a művelet elvégzését jelző üzenet.

5 Ha a készülék kéri a jelszót, a számbillentyűkkel adja meg → nyomja le: 

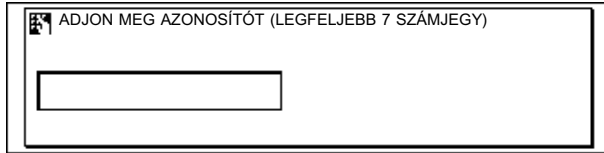

Az  gomb lenyomásával megjelenik a művelet elvégzését jelző üzenet.

6 Válassza az [IGEN] (F3) billentyűt → 

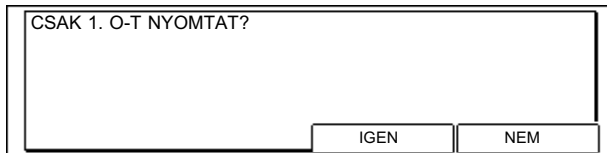

Az  billentyű megnyomásával kinyomtatja vagy törli a kiválasztott dokumentumot.

3

A fax összetett kezelése

A postafiókok használata

Ez a rész a különféle memóriaboxok (postafiókok) használatát írja le.

Négyféle típus közül választhat: bizalmas postafiók, közvetítési fiók, lekérési fiók és újratovábbítási fiók.

A bizalmas postafiók használata

3

A fax összetett kezelése

A bizalmas postafiók bizalmas dokumentum fogadására szolgáló memóriabox. A bizalmas dokumentum nyomtatása nem kezdődik meg azonnal. A küldő félnek tudnia kell az ön bizalmas postafiókjához tartozó ITU-T alcímet és jelszót. A fogadó fél postafiókját jelszóval tudja csak megnyitni.

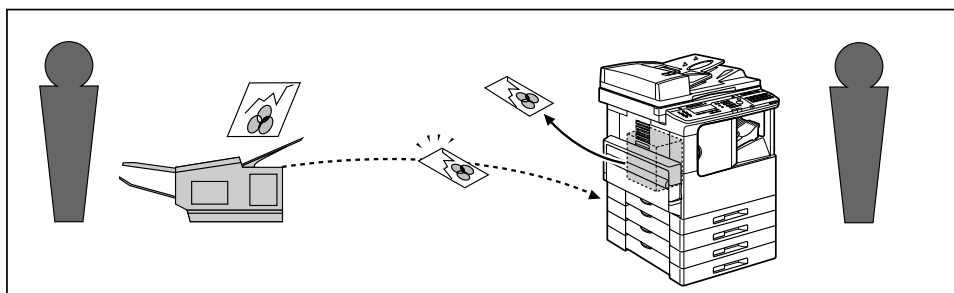

MEGJEGYZÉS

- A szolgáltatás használatához először létre kell hoznia bizalmas postafiókját, majd tudatnia kell a másik féllel annak ITU-T alcímét és jelszavát. A bizalmas postafiókhoz nem kötelező jelszót megadni. (Ld. "Bizalmas postafiók létrehozása," 5-72. o.)

1 Hozzon létre bizalmas postafiókot készülékén.

2 Közölje a másik féllel bizalmas postafiókjának ITU-T alcímét és jelszavát.

3 Küldessen a másik féllel egy dokumentumot bizalmas postafiókjába.

Ha a készülék fogad egy dokumentumot a bizalmas postafiókba, bizalmas vételi naplót nyomtat. (Ld. "Bizalmas vételi nyugalta automatikus nyomtatásának beállítása," 5-43. o.)



MEGJEGYZÉS

- A bizalmas vételi napló automatikus nyomtatása ki és be kapcsolható. A gyári alapbeállítás: KI.

4 Nyomtassa ki a bizalmas postafiókba vett dokumentumot.

A nyomtatásról részletesen ld. "A postafiókban tárolt dokumentumok kinyomtatása és törlése," 3-15. o.

A bizalmas postafiókba fogadott dokumentumot még a nyomtatás után is megőrzi a memória. Ellenőrizze a dokumentumot és törölje, ha szükségtelennek tartja meglétét. (Ld. "A postafiókban tárolt dokumentumok kinyomtatása és törlése," 3-15. o.)

Közvetített körözvényadás használata

Használható a postafiók közvetített körözvényadás fogadására is. Közvetített körözvényadás esetén a küldő faxkészülék dokumentumot küld egy nagy távolságra lévő faxkészüléknek, ezt a készüléket közvetítőnek nevezzük. Miután a közvetítő egység fogadta a dokumentumot, automatikusan több közeli faxkészüléknek küldi.

Ezzel az eredeti küldő megtakaríthat az átvitel költségeiből.

A közvetítés ideje is megadható, így kihasználhatja pl. a késő esti kedvezményeket.

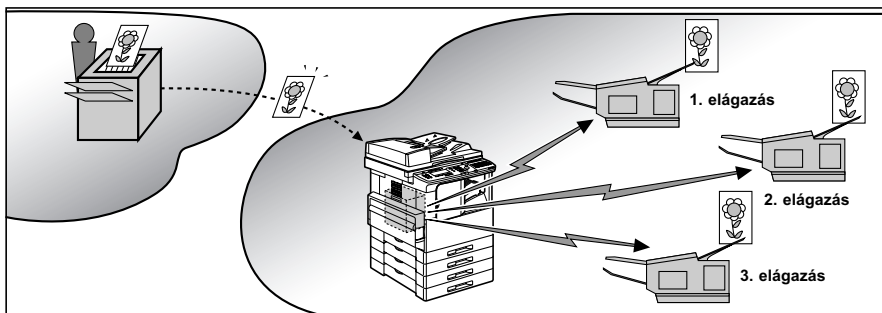

 MEGJEGYZÉS

- A szolgáltatás használatához először létre kell hoznia a közvetített körözvényadáshoz a postafiókot, majd tudatnia kell a másik féllel annak ITU-T alcímét és jelszavát. A postafiókokhoz nem kötelező jelszót megadni. (Ld. "Közvetítő postafiók létrehozása," 5-81. o.)

1 Hozzon létre egy memóriaboxot a közvetített körözvényadáshoz.

2 Közölje az eredeti küldővel postafiókjának ITU-T alcímét és jelszavát.

3 Küldessen a másik féllel egy dokumentumot postafiókjába.

Amikor a készülék a memória boxba fogad egy dokumentumot, közvetíti azt más faxkészülékekhez.

 MEGJEGYZÉS

- Megadhatja, hogy a közvetített dokumentumot a készülék nyomtassa-e. (Ld. "Közvetítő postafiók létrehozása," 5-81. o.)
- Ha megadja a közvetítés idejét, készülék a megadott időben küldeni kezd a körözvényt a többi faxkészüléknek.
- Küldés után a közvetített dokumentumot automatikusan törli a memóriából.

A lekérési postafiók használata (Vételi lekérés)

Létrehozhat egy lekérési boxot készülékén, amelyből a többi fax lekérheti a dokumentum küldését.

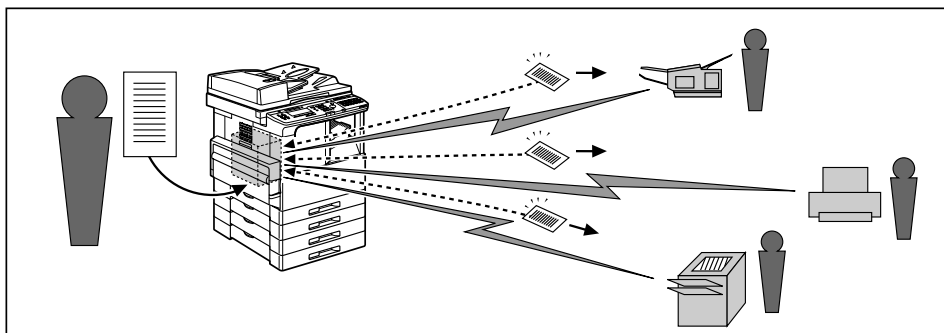

FONTOS

- A szolgáltatás használatához először létre kell hoznia lekérési postafiókját, majd tudatnia kell a másik féllel annak ITU-T alcímét és jelszavát. A lekérési postafiókhoz nem kötelező jelszót megadni. Ha a létrehozott lekérési box száma "00", akkor az ITU-T alcím sem kötelező. (Ld. "Lekérési postafiók létrehozása," 5-103. o.)

MEGJEGYZÉS

- Ha másik fél faxkészülékében tárolt dokumentumot kíván fogadni, végezze el a vételi lekérés műveleteit. (Ld. "Vételi lekérés," 3-8. o.)
- A szolgáltatás használatához először programoznia kell a "00" számú lekérési boxot. (Ld. "Lekérési postafiók létrehozása," 5-103. o.)
- ha a lekérési postafiókhoz ITU-T alcímet kíván megadni, adjon más számot, mint a "00".

1 A lekérésre szánt dokumentumot tárolja a lekérési boxban.

2 A másik féllel hívassa fel faxszámát és kérésse le a dokumentumot.

A lekérési boxban tárolt dokumentumot a készülék elküldi.

MEGJEGYZÉS

- Megadható, hogy a készülék törölje-e a dokumentumot a lekérési boxból a küldés után. (Ld. "Lekérési postafiók létrehozása," 5-103. o.)
- Ha azt adja meg, hogy a készülék ne törölje küldés után automatikusan a lekérési postafiókból a dokumentumot, később bármikor törölheti. (Ld. "A postafiókban tárolt dokumentumok kinyomtatása és törlése," 3-15. o.)
- Lekérési box létrehozható dokumentumok naponta megadott időben történő lekéréséhez is. (Ld. "Időzített lekérési fiók létrehozása," 5-95. o.)

3

A fax összetett kezelése

A dokumentum újratovábbítás használata

Létrehozhat postafiókot dokumentumok vételéhez, majd más fax készülékekre történő automatikus újratovábbításhoz. Megadható a nap és az óra, amelyben a készülék az újratovábbítás módra kapcsol. Ez a szolgáltatás különösen akkor kényelmes, ha nincs a munkahelyén és otthon akarja fogadni a küldeményt, pl. éjjel, vagy szabadnapokon.



MEGJEGYZÉS

- A szolgáltatás használatához először létre kell hoznia egy postafiókot a dokumentum újratovábbításhoz. (Ld. "A dokumentum újratovábbítás beállítása," 5-111. o.)

1 Hozzon létre egy memória boxot a dokumentum újratovábbításhoz.

2 Nyomja le a  gombot.

Kigyullad a fax jelzőfény, a készülék üzemkész állapotban van.

3 Nyissa meg mindhárom egygombos gyorstárcsázó panelt → nyomja le:  .

Az újratovábbítás mód be van kapcsolva. Dokumentum fogadásakor a készülék a rendeltetési helyként megadott címre újratovábbítja azt.

Dokumentumok küldése/fogadása alcímmel/jelszóval

Ha ITU-T szabványú alcímmel és jelszóval továbbít, a másik fél fax száma mellett ezeket is meg kell adnia. Az alcím/jelszó segítségével vételi lekérést és memória box szolgáltatást is igénybe vehet még olyan nem Canon márkájú faxkészülékről is, amely nem működik együtt az ITU-T alcím/jelszó rendszerrel.



MEGJEGYZÉS

- A ITU-T alcímet és jelszavat az egygombos gyorstárcsázás és a kódolt gyorstárcsázás működésmódokhoz lehet programozni. (Ld. "Kiegészítő beállítások egygombos/kódolt gyorstárcsázáshoz," 5-30. o.)

Dokumentumok küldése alcímmel/jelszóval

Ha a másik fél a fogadáshoz megadott ITU-T alcímet és jelszót, a dokumentum küldése előtt meg kell adnia azokat. Lehetséges azonban, hogy jelszó nincs beállítva. Meg kell bizonyosodnia a másik fél faxkészülékének alcím/ jelszó beállításáról.

1

Nyomja le a  gombot.

Kigyullad a fax jelzőfény, a készülék üzemkész állapotban van.

2

Helyezze a dokumentumot az adagolóba.

A dokumentumok elhelyezéséről részletesen ld. az Általános kézikönyvet.



MEGJEGYZÉS

- A beolvasás beállításait a dokumentumnak megfelelően végezze el. (Ld. "A beolvasó beállításai," 2-5. o.)

3



A fax összetett kezelése

3 Adja meg a másik fél faxszámát.

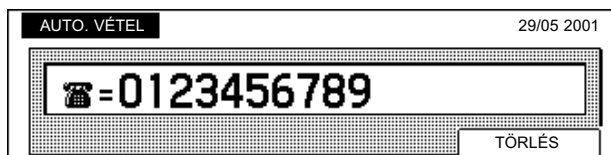
Ha a faxszám megadásához a számbillentyűket használja, a végén nyomja le az  gombot.
A tárcsázási módokról részletes leírást ld. "Tárcsázási módszerek," 2-15. o.



MEGJEGYZÉS

- Ha rossz számot adott meg, lépjen vissza a javítani kívánt helyre → nyomja le:  → adja meg a megfelelő számot.
A egész tétel törléséhez nyomja le a  billentyűt.

4 Nyissa meg mindhárom egygombos gyors tárcsázó panelt → nyomja le:

Megjelenik az <EGYÉB ÁTV. BEÁLL.> menü.

MEGJEGYZÉS

- Az  billentyűt 5 másodpercen belül le kell nyomnia a fax szám megadása után. Ha 5 másodpercnél tovább vár, a készülék automatikusan kezdi a hívást, és nem tudja megadni az alcímet.

5 A [▼] (F3) vagy a [▲] (F4) billentyű megnyomásával válassza a következő pontot: <04 ALCÍM> →

A [▼] (F3) vagy a [▲] (F4) gomb lenyomásával a következő vagy az előző pontot választhatja.

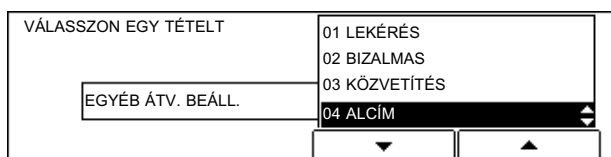

Ha lenyomja a  billentyűt, az alcím megadásához szükséges menü jelenik meg.

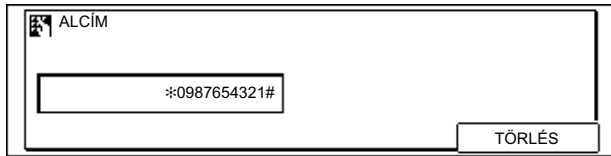

6 A számbillentyűkkel adja meg az ITU-T alcímet → nyomja le: 

Az alcím legfeljebb 20 számjegy hosszúságú lehet, lehet benne *, # és szóköz.



Az  lenyomásával a kijelző visszatér a készenléti módba.

 **MEGJEGYZÉS**

- Az alcímnak (a szóközzel együtt) pontosan meg kell egyeznie a másik fél alcímével.
- Szóköz beviteléhez nyomja le a  gombot.
- Ha rossz számot adott meg, lépjen vissza a javítani kívánt helyre → nyomja le:  → adja meg a megfelelő számot. A egész tétel törléséhez nyomja le a  billentyűt.
- Ha a másik fél nem adott meg jelszót, akkor lépjen a 10. pontra.

7 Nyissa meg mindhárom egygombos gyorstárcsázó panelt → nyomja le: 

Megjelenik az <EGYÉB ÁTV. BEÁLL.> menü.

 **MEGJEGYZÉS**

- Az  billentyűt 5 másodpercen belül le kell nyomnia az alcím megadása után. Ha 5 másodpercnél tovább vár, a készülék automatikusan kezd a hívást, és nem tudja megadni a jelszót.

8 A [▼] (F3) vagy a [▲] (F4) billentyű megnyomásával válassza a következő pontot:

<05 JELSZÓ> → 

A [▼] (F3) vagy a [▲] (F4) gomb lenyomásával a következő vagy az előző pontot választhatja.

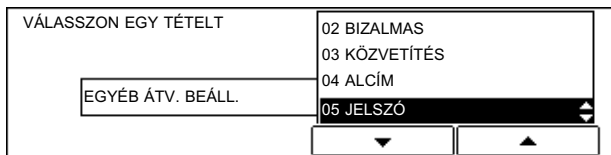

A <JELSZÓ> menü jelenik meg.

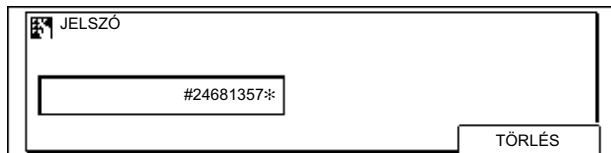

9 A számbillentyűkkel adja meg az ITU-T jelszót → nyomja le: .

A jelszó legfeljebb 20 számjegy hosszúságú lehet, lehet benne *, # és szóköz.



Az  lenyomásával a kijelző visszatér a készenléti módba.

MEGJEGYZÉS

- A jelszónak (a szóközzel együtt) pontosan meg kell egyeznie a másik fél jelszavával.
- Szóköz beviteléhez nyomja le a  gombot.
- Ha rossz számot adott meg, lépjen vissza a javítani kívánt helyre → nyomja le:  → adja meg a megfelelő számot. A egész tétel törléséhez nyomja le a  billentyűt.

10 Nyomja le a (Start) gombot.

A készülék beolvassa dokumentumot és küldi.

MEGJEGYZÉS

- Ha megadja az alcímet és a jelszót a fenti műveletekkel, az egygombos és kódolt gyorstárcsázáshoz megadott alcímet és jelszónak elsőbbsége van, ha egygombos vagy kódolt gyorstárcsázással hívja a másik fél faxszámát.

Dokumentumok vételi lekérése alcímmel/jelszóval

Ha a másik fél dokumentumát lekérésre megjelölte jelszóval és alcímmel, akkor ezeket meg kell adnia vételi lekéréshez. Lehetséges azonban, hogy jelszó nincs beállítva. Meg kell bizonyosodnia a másik fél faxkészülékének alcím/ jelszó beállításáról.

1 Miután megadta a másik fél faxszámát, nyomja le az billentyűt.

A fenti folyamat részletes leírását ld. a "Vételi lekérés," c. részben a 3-8. o.

Megjelenik az <EGYÉB ÁTV. BEÁLL.> menü.

MEGJEGYZÉS

- Az  billentyűt 5 másodpercen belül le kell nyomnia a fax szám megadása után. Ha 5 másodpercnél tovább vár, a készülék automatikusan kezd a hívást, és nem tudja megadni az alcímet.

2 A [▼] (F3) vagy a [▲] (F4) billentyű megnyomásával válassza a következő pontot: <04 ALCÍM> → 

A [▼] (F3) vagy a [▲] (F4) gomb lenyomásával a következő vagy az előző pontot választhatja.



Ha lenyomja a  billentyűt, az alcím megadásához szükséges menü jelenik meg.

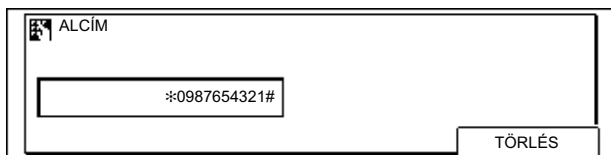

3 A számbillentyűkkel adja meg az ITU-T alcímet → nyomja le: 

Az alcím legfeljebb 20 számjegy hosszúságú lehet, lehet benne *, # és szóköz.



Az  lenyomásával a kijelző visszatér a készenléti módba.

 **MEGJEGYZÉS**

- Az alcímnek (a szóközzel együtt) pontosan meg kell egyeznie a másik fél alcímével.
- Szóköz beviteléhez nyomja le a  gombot.
- Ha rossz számot adott meg, lépjen vissza a javítani kívánt helyre → nyomja le:  → adja meg a megfelelő számot. A egész tétel törléséhez nyomja le a  billentyűt.
- Ha a másik fél nem adott meg jelszót, akkor lépjen a 7. pontra.

4 Nyissa meg mindhárom egygombos gyorstárcsázó panelt → nyomja le: 

Megjelenik az <EGYÉB ÁTV. BEÁLL.> menü.

 **MEGJEGYZÉS**

- Az  billentyűt 5 másodpercen belül le kell nyomnia az alcím megadása után. Ha 5 másodpercnél tovább vár, a készülék automatikusan kezd a hívást, és nem tudja megadni a jelszót.

5 A [▼] (F3) vagy a [▲] (F4) billentyű megnyomásával válassza a következő pontot: <05 JELSZÓ> → .

A [▼] (F3) vagy a [▲] (F4) gomb lenyomásával a következő vagy az előző pontot választhatja.

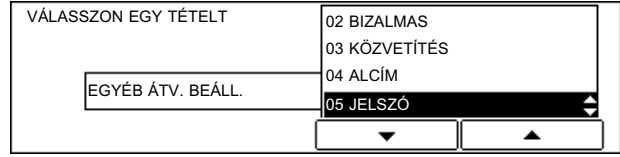

A <JELSZÓ> menü jelenik meg.

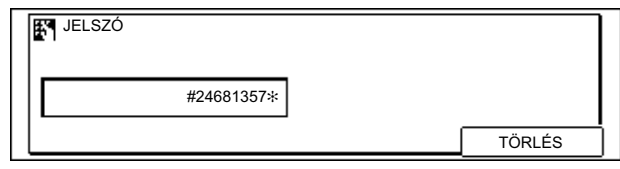

6 A számbillentyűkkel adja meg az ITU-T jelszót → nyomja le: .

A jelszó legfeljebb 20 számjegy hosszúságú lehet, lehet benne *, # és szóköz.



Az  lenyomásával a kijelző visszatér a készenléti módba.

 **MEGJEGYZÉS**

- A jelszónak (a szóközökkel együtt) pontosan meg kell egyeznie a másik fél jelszavával.
- Szóköz beviteléhez nyomja le a  gombot.
- Ha rossz számot adott meg, lépjen vissza a javítani kívánt helyre → nyomja le:  → adja meg a megfelelő számot. A egész tétel törléséhez nyomja le a  billentyűt.

7 Nyomja le a  (Start) gombot.

A készülék beolvassa dokumentumot és küldi.

 **MEGJEGYZÉS**

- Ha megadja az alcímet és a jelszót a fenti műveletekkel, az egygombos és kódolt gyorstárcsázáshoz megadott alcímet és jelszónak elsőbbsége van, ha egygombos vagy kódolt gyorstárcsázással hívja a másik fél faxszámát.

Dokumentumok küldése küldő névvel

Dokumentumokat küldhet programozott küldő névvel a készülék neve helyett.

Legfeljebb 99 küldő nevet adhat meg. Miután beprogramozta a küldő neveket, közvetlenül a küldés előtt választhat ezekből. (Ld. "A készülék nevének programozása," 5-10. o., és a "Küldők nevének programozása," 5-11. o.)

MEGJEGYZÉS

- Ha a <KÜLDŐ KÉSZÜLÉK AZONOSÍTÓJA> <KI> van kapcsolva, a másik fél által fogadott dokumentumon akkor sem lesz rajta a küldő neve, ha küldéskor megad egy küldő nevet.

3

1 Helyezze a dokumentumot a faxra.

A dokumentumok elhelyezéséről részletesen ld. az Általános kézikönyvet.

MEGJEGYZÉS

- A beolvasás beállításait a dokumentumnak megfelelően végezze el. (Ld. "A beolvasó beállításai," 2-5. o.)



2 Nyissa meg mindhárom egygombos gyorstárcsázó panelt → nyomja le: .

Megjelenik a küldő nevek listája.

3 A [▼] (F3) vagy [▲] (F4) billentyűvel válassza ki a küldő nevét → .

A [▼] (F3) vagy a [▲] (F4) gomb lenyomásával a következő vagy az előző küldő nevet választhatja.

Küldő nevet a névhez tartozó szám számbillentyűs megadásával is kiválaszthat.

VÁLASSZA KI A KÜLDŐ NEVÉT	
A KÜLDŐ NEVE	WORLD ESTATE, INC
	01 SYSTEM GROUP
	02
	03
	
	

Az  lenyomásával a kijelző visszatér a készenléti módba.

- 4** Adja meg a másik fél faxszámát → nyomja le a  (Start) gombot.
A készülék beolvassa dokumentumot és küldi.

Az átvitel állapotának ellenőrzése és módosítása

4

FEJEZET

Ez a fejezet azt írja le, hogyan ellenőrizheti le és változtathatja meg a küldendő és a fogadott dokumentum átviteli állapotát.

A küldési állapot ellenőrzése és módosítása	4-2
Küldés törlése	4-2
Memóriában lévő dokumentumok listájának nyomtatása	4-4
A memóriában lévő dokumentumok részletes adatai - az átvitel eredményei	4-5
Dokumentum újraküldése hiba után	4-6
Memóriában lévő dokumentum küldése más címre	4-7
A vett dokumentumok állapotának ellenőrzése	4-10
Fogadott dokumentum törlése a memóriából	4-10
A vett dokumentumok részletes adatainak ellenőrzése	4-11
A bizalmas vételek listájának nyomtatása	4-11
Forgalmi napló nyomtatása	4-13

A küldési állapot ellenőrzése és módosítása

Ebben a részben a feladatküldés állapotának megváltoztatását és ellenőrzését ismerheti meg. Ld. az Általános kézikönyv "Munka ellenőrzése" c. részét is.

Küldés törlése

Kövesse az alábbi műveleteket a küldés átvitel ideje alatti törléséhez. A küldésre váró dokumentumot is törölheti, ha a sorszámát ismeri.

4

Az átvitel állapotának ellenőrzése és módosítása

1 Adás közben nyomja meg a (Stop) gombot.

Közvetlen adás esetén az átvitel azonnal törlődik.

Memória küldéskor megjelenik az <ADÁS/VÉTEL TÖRLÉSE?> üzenet. Ha lenyomja a  (Stop) gombot, miközben a készülék a dokumentumot olvassa be az adagolóban közvetlen adás során, megjelenik a <STOP GOMB LENYOMVA NYOMJA MEG AZ OK-T!> üzenet.

ADÁS/VÉTEL TÖRLÉSE?	
<input type="button" value="IGEN"/>	<input type="button" value="NEM"/>

2 Nyomja le az <IGEN> (F3) billentyűt.

Ha a készülék a dokumentumot éppen beolvassa, vagy közvetlen adáskor nyomja le az [OK] (F3) billentyűt.

A készülék megszakítja a dokumentum küldését.



MEGJEGYZÉS

- A küldés mindaddig nem áll meg, amíg meg nem nyomja az [IGEN] (F3) gombot.
- Ha közvetlen adás közben töröl, lehet, hogy fel kell nyissa az adagoló fedelét és el kell vennie a dokumentumot.

Az automatikus újrahrívás és a memória adás törlése

1 Nyomja le a gombot.

Ha a másolási feladat figyelő képernyő jelenik meg, nyomja le újra a  billentyűt.
A fax figyelő képernyő jelenik meg.

2 Nyomja le az [AD./VÉT. EREDMÉNY] (F1) billentyűt.

Megjelenik az átviteli eredmények listája.

0173 --: [02]JOHN BARRI	ADÁS	KÉSZ
0172 --:-- 0333333333	ADÁS	KÉSZ
0171 --:-- [01]HUNT INVES	ADÁS	ADÁS..
AD./VÉ.STÁTUS	▼	▲
		DOK. TÖRLÉSE

3 A [▼] (F2) vagy [▲] (F3) billentyűvel válassza ki a törölni kívánt küldeményt → [DOK. TÖRLÉSE] (F4).

A [▼] (F2) vagy a [▲] (F3) gomb lenyomásával a következő vagy az előző munkát választhatja.

0173 --: [02]JOHN BARRI	ADÁS	KÉSZ
0172 --:-- 0333333333	ADÁS	KÉSZ
0171 --:-- [01]HUNT INVES	ADÁS	ADÁS..
AD./VÉ.STÁTUS	▼	▲
		DOK. TÖRLÉSE

4 Válassza az [IGEN] (F3) billentyűt.

ADÁS/VÉTEL TÖRLÉSE?	
IGEN	NEM

Az automatikus újrahrívásra vagy memória adásra váró dokumentumot törli.



MEGJEGYZÉS

- Dokumentumot a  billentyű lenyomása után a [DOK. TÖRLÉSE] választásával is törölhet. (Ld. "Fogadott dokumentum törlése a memóriából," 4-10. o.)

4

Az átvitel állapotának ellenőrzése és módosítása

Memóriában lévő dokumentumok listájának nyomtatása

Az alábbi műveletekkel nyomtathat dokumentumlistát is (memória dokumentum lista) a küldemények eredményéről.

A Memória dokumentum lista tartalmazza a küldemény sorszámát, a küldés módját, a rendeltetési helyet, oldalszámot, a dokumentum beállítási idejét, a kezdési időt, és a küldő nevét.

A lista a  billentyű lenyomásával és a <DOK.MEMÓRIA LISTA> választásával, vagy a  megnyomása után a <DOK.MEMÓRIA LISTA> választásával nyomtatható.

A dokumentumok listájának nyomtatása a Napló gombbal

1 Nyomja le a gombot.

Kigyullad a fax jelzőfény, a készülék üzemenkész állapotban van.

2 Nyissa meg mindhárom egygombos gyorstárcsázó panelt → nyomja le: .

Megjelenik a <NAPLÓ> menü.

3 A [▼] (F3) vagy a [▲] (F4) billentyű megnyomásával válassza a következő pontot: <04 DOK.MEMÓRIA LISTA> → .

A [▼] (F3) vagy a [▲] (F4) gomb lenyomásával a következő vagy az előző pontot választhatja.

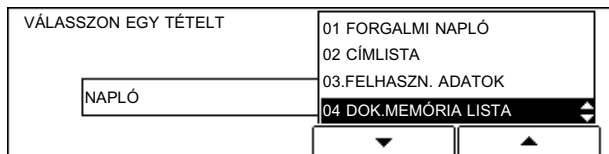

Az  billentyű megnyomásával kinyomtatja a memória dokumentum listát.

A dokumentumok listájának nyomtatása a Memória menü gombbal

1 Nyomja le a gombot.

Kigyullad a fax jelzőfény, a készülék üzemenkész állapotban van.

2 Nyissa meg mindhárom egygombos gyorstárcsázó panelt → nyomja le: .

Megjelenik a <MEMÓRIA MENÜ> menü.

3 A [▼] (F3) vagy a [▲] (F4) billentyű megnyomásával válassza a következő pontot:
<01 DOK.MEMÓRIA LISTA> → 

A [▼] (F3) vagy a [▲] (F4) gomb lenyomásával a következő vagy az előző pontot választhatja.

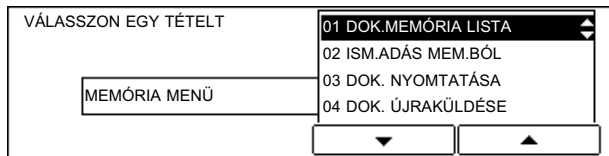

Az  gomb lenyomásával a memória dokumentumlistát nyomtatja, így ellenőrizheti a küldésre váró és a vett dokumentumok részletes adatait.

A memóriában lévő dokumentumok részletes adatai - az átvitel eredményei

A alábbi műveletekkel ellenőrizheti a küldési feladatok részletes adatait, pl. a megadott időt, az oldalszámot, stb.

Ellenőrizheti a körözvényadás rendeltetési helyeit is.

4

1 Nyomja le a  gombot.

Ha a másolási feladat figyelő képernyő jelenik meg, nyomja le újra a  billentyűt.

A fax figyelő képernyő jelenik meg.

● **A részletes adatok megtekintése**

- Válasszon egy küldési feladatot, amelyet ellenőrizni szeretne → nyomja le: .
Megjelennek a részletes adatok a küldési feladról.

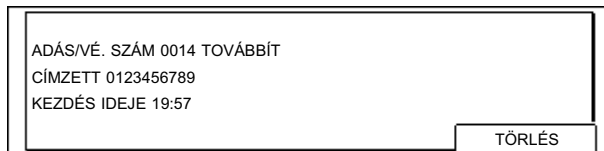

Az  lenyomásával a kijelző visszatér a készenléti módba.

 **MEGJEGYZÉS**

- A küldési feladatot a [TÖRÖL] (F4) billentyű lenyomásával törölheti.

Az átvitel állapotának ellenőrzése és módosítása

2 Nyomja le az [AD./VÉT. EREDMÉNY] (F1) billentyűt.

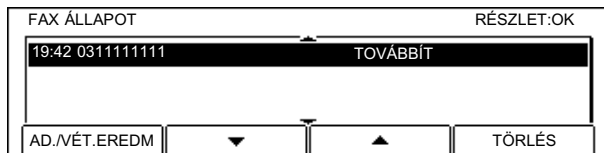

Megjelenik az átviteli eredmények listája.

3 Nyomja le az [AD./VÉT. STÁTUS] (F1) billentyűt.



A fax monitor képernyő jelenik meg újra.

4 Nyomja le a  (Reset) gombot.

A kijelző visszatér a készenléti módba.

Dokumentum újraküldése hiba után

Kövesse az alábbi műveleteket dokumentum hiba utáni újraküldéséhez.

A szolgáltatás használatához először a <HIBÁS ADAT TÖRL> beállítást <KI> kell kapcsolnia. (Ld. "Sikertelen átvitel után a dokumentum automatikus törlésének beállítása," 5-54. o.)

1 Nyomja le a  gombot.

Kigyullad a fax jelzőfény, a készülék üzemenkész állapotban van.

2 Nyissa meg mindhárom egygombos gyorsárcsászó panelt → nyomja le:  .

Megjelenik a <MEMÓRIA MENÜ> menü.

3 A [▼] (F3) vagy a [▲] (F4) billentyű megnyomásával válassza a következő pontot:
<02 ISM.ADÁS MEM.BÓL> → 

A [▼] (F3) vagy a [▲] (F4) gomb lenyomásával a következő vagy az előző pontot választhatja.

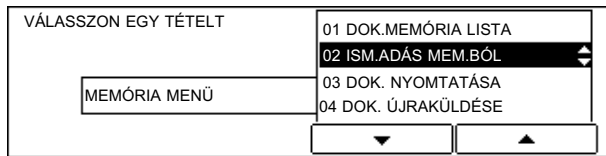

Ha lenyomja az  billentyűt, megjelenik a memóriában lévő sikertelen küldemények listája.

4 A [▼] (F2) vagy [▲] (F3) billentyűkkel válassza ki az újraküldeni kívánt dokumentumokat → 

A [▼] (F3) vagy a [▲] (F4) gomb lenyomásával a következő vagy az előző dokumentumot választhatja.

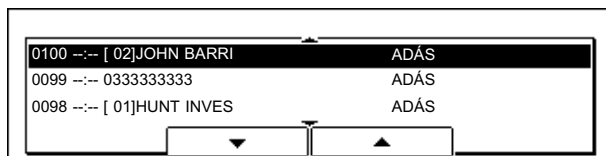

Az  gomb megnyomásakor a gép elkezd újraküldeni a kiválasztott dokumentumot.

4

Az átvitel állapotának ellenőrzése és módosítása

Memóriában lévő dokumentum küldése más címre

Az alábbi műveletek segítségével válasszon más címet a memóriában lévő dokumentumhoz.

 **MEGJEGYZÉS**

- Csak a következő funkciókkal küldhet dokumentumokat más címre: adási lekérés, dokumentumok vétele a memóriába, ha a festék vagy a papír kifogy, bizalmas vétel, vétel a postafiókba, és küldéskor hiba miatt a memóriában maradt dokumentumok (ha ezt a beállítást bekapcsolta).

1 Nyomja le a  gombot.

Kigyullad a fax jelzőfény, a készülék üzemkész állapotban van.

2 Nyissa meg mindhárom egygombos gyorstárcsázó panelt → nyomja le: .
Megjelenik a <MEMÓRIA MENÜ> menü.

3 A [▼] (F3) vagy a [▲] (F4) billentyű megnyomásával válassza a következő pontot: <04 DOK. ÚJRAKÜLDÉSE> → .
A [▼] (F3) vagy a [▲] (F4) gomb lenyomásával a következő vagy az előző pontot választhatja.

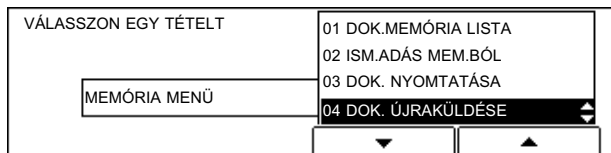

4 A [▼] (F3) vagy a [▲] (F4) billentyűkkel válassza ki azt a dokumentumot, amelyet más címre akar küldeni → .
A [▼] (F3) vagy a [▲] (F4) gomb lenyomásával a következő vagy az előző pontot választhatja.

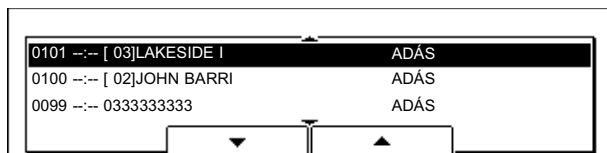

5 Adja meg annak a rendeltetési helynek a faxszámát, ahová dokumentumát küldi → nyomja le: .
Normál tárcsázás és egygombos vagy kódolt gyorstárcsázással is megadhatja a faxszámot a normál számbillentyűs megadás mellett. (Ld. "Tárcsázási módszerek," 2-15. o.)

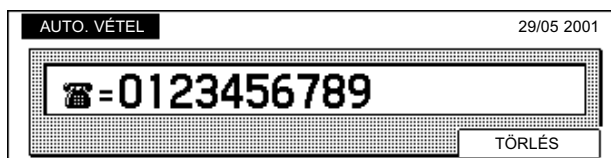

Az  lenyomásával a kijelző visszatér a készenléti módba.

 **MEGJEGYZÉS**

- Ha megjelenik a <VÁLASSZA KI A KÜLDŐ NEVÉT> üzenet, megadhatja a küldő nevét. (Ld. "Dokumentumok küldése küldő névvel," 3-29. o.) Ha nem kívánja megadni a küldő nevét, nyomja le az  billentyűt.

6 Nyomja le a (Start) gombot.

A dokumentumot a készülék elküldi az új címre.

A vett dokumentumok állapotának ellenőrzése

Ebben a részben a vett dokumentumok állapotának megváltoztatását és ellenőrzését ismerheti meg. Ld. a Másolási kézikönyv "Feladat ellenőrzése" c. részét is.

Fogadott dokumentum törlése a memóriából

Kövesse az alábbi műveleteket a memóriába vett dokumentumok törléséhez.

4

Az átvitel állapotának ellenőrzése és módosítása

1 Nyomja le a gombot.

Kigyullad a fax jelzőfény, a készülék üzemkész állapotban van.

2 Nyissa meg mindhárom egygombos gyorstárcsázó panelt → nyomja le: .

Megjelenik a <MEMÓRIA MENÜ> menü.

3 A [▼] (F3) vagy a [▲] (F4) billentyű megnyomásával válassza a következő pontot: <05 DOK. TÖRLÉSE> → .

A [▼] (F3) vagy a [▲] (F4) gomb lenyomásával a következő vagy az előző pontot választhatja.

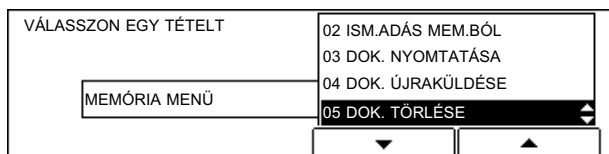

Ha lenyomja az  billentyűt, megjelenik a memóriában tárolt dokumentumok listája.

4 A [▼] (F2) vagy [▲] (F3) billentyűkkel válassza ki a törölni kívánt dokumentumot →



A [▼] (F3) vagy a [▲] (F4) gomb lenyomásával a következő vagy az előző pontot választhatja.

5024 00:07 0333333333	VÉTEL
5023 00:06 0333333333	VÉTEL
5022 00:06 0333333333	VÉTEL

Az gomb lenyomásakor megjelenik a <TÖRÖLNI AKARJA?> üzenet.

5 Válassza az [IGEN] (F3) billentyűt.

Nyomja le a [NEM] billentyűt, ha nem akarja törölni a dokumentumot.

TÖRÖLNI AKARJA?	
IGEN	NEM

Az [IGEN] (F3) billentyű megnyomásával törli a kiválasztott dokumentumot.



MEGJEGYZÉS

- Az éppen nyomtatás alatt álló dokumentumot nem törölheti.
- Ha olyan dokumentumot választ, amelyet a készülék éppen fogad, megjelenik az <ADÁS/VÉTEL TÖRLÉSE?> üzenet. Nyomja le az [IGEN] (F3) billentyűt a dokumentum vételének törléséhez.

A vett dokumentumok részletes adatainak ellenőrzése

Nyomtathat dokumentumlistát is (memória dokumentum lista) a küldemények eredményéről. (Ld. "Memóriában lévő dokumentumok listájának nyomtatása," 4-4. o.)

A bizalmas vételek listájának nyomtatása

Az alábbi műveletekkel nyomtathat dokumentumlistát a bizalmas postafiók tartalmáról.

1 Nyomja le a  gombot.

Kigyullad a fax jelzőfény, a készülék üzemkész állapotban van.

2 Nyissa meg mindhárom egygombos gyorstárcsázó panelt → nyomja le: .

Megjelenik a <NAPLÓ> menü.

3 A [▼] (F3) vagy a [▲] (F4) billentyű megnyomásával válassza a következő pontot: <05 BIZ. P.FIÓK LISTA> → .

A [▼] (F3) vagy a [▲] (F4) gomb lenyomásával a következő vagy az előző pontot választhatja.

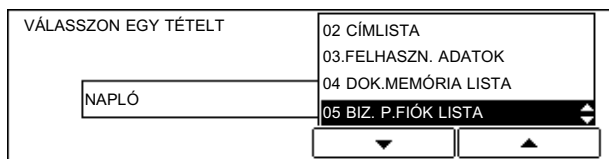

Ha lenyomja az  gombot, a bizalmas postafiókban lévő dokumentumok listáját a készülék kinyomtatja és a képernyő visszatér a készenléti módba.

Forgalmi napló nyomtatása

Az alábbi műveletekkel kinyomtathatja a legutóbbi 40 készülékével végzett tranzakció listáját. A forgalmi napló minden esetben tartalmazza a küldemény kezdési idejét, a rendeltetési helyet, a küldő nevét, a küldemény sorszámát, a küldés módját, az összes továbbított oldal számát és az átvitel eredményét.



MEGJEGYZÉS

- Naplómintát a *Id. a 7. fejezetben: "Melléklet"*.

1 Nyomja le a gombot.

Kigyullad a fax jelzőfény, a készülék üzemkész állapotban van.

2 Nyissa meg mindhárom egygombos gyorstárcsázó panelt → nyomja le: .

Megjelenik a <NAPLÓ> menü.

3 A [▼] (F3) vagy a [▲] (F4) billentyű megnyomásával válassza a következő pontot: <01 FORGALMI NAPLÓ> → .

A [▼] (F3) vagy a [▲] (F4) gomb lenyomásával a következő vagy az előző pontot választhatja.

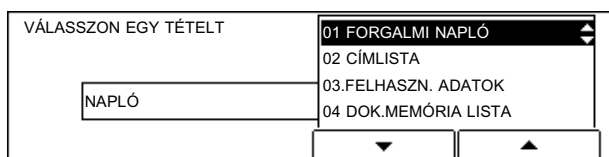

Az  gomb megnyomása után a gép kinyomtatja a forgalmi naplót.

4

Az átvitel állapotának ellenőrzése és módosítása

A készülék beállítása és az adatok regisztrálása

5

FEJEZET

Ebben a fejezetben az alapbeállítások igényei szerinti megváltoztatásáról és az egyszerű használat érdekében az adatok beprogramozásáról olvashat.

Fax beállítási táblázat	5-3
Alapvető programozás	5-6
A faxkészülék számának programozása	5-6
A telefonvonal típusának beállítása	5-8
Az adási és vételi kezdősebesség beállítása	5-9
A készülék nevének programozása	5-10
Küldők nevének programozása	5-11
A készülék beállítása, hogy a küldő készülék azonosítójával küldjön-e	5-15
A küldő faxszámának beállítása	5-17
A beolvasás világosságának beállításai	5-19
Műveletek egyszerűsítése (Egygombos billentyűk beállítása)	5-21
A hozzáférési típus és a külső vonal hozzáférési számának programozása az R gombhoz	5-23
Szám programozása a gyorstárcsázáshoz	5-26
Számok programozása egygombos/kódolt gyorstárcsázáshoz	5-26
Kiegészítő beállítások egygombos/kódolt gyorstárcsázáshoz	5-30
Csoportos hívás beállításai	5-34
Napló nyomtatásának beállítása	5-40
Adási nyugta automatikus nyomtatásának beállítása	5-40
Vételi nyugta automatikus nyomtatásának beállítása	5-42
Bizalmas vételi nyugta automatikus nyomtatásának beállítása	5-43
Forgalmi napló automatikus nyomtatásának beállítása	5-44
Adási beállítások	5-48
Az ECM küldés beállítása	5-48
Szünet hosszának beállítása	5-50
Az automatikus újrahívás beállítása	5-51
Sikertelen átvitel után a dokumentum automatikus törlésének beállítása	5-54
Időtűllépés szolgáltatás beállítása	5-55
Pecsét szolgáltatás beállítása	5-56
Az adás forgatással beállítása	5-57
Vételi beállítások	5-59
Az ECM vétel beállítása	5-59
Vételi lábjegyzet nyomtatás beállítása	5-61
A fogadott dokumentum 2-ről 1-re nyomtatási módjának beállítása	5-62

A fogadott dokumentum nyomtatásának beállítása	5-64
Vett dokumentumok nyomtatási példányszámának megadása	5-64
A fogadott dokumentum nyomtatási módjának beállítása	5-66
Vett dokumentum kicsinyített nyomtatásának megadása	5-67
Nyomtatás leállításának vagy folytatásának beállítása, ha a készülékből kifogy a festék	5-70
Memóriakezelés beállítása	5-72
Bizalmas postafiók létrehozása	5-72
Közvetítő postafiók létrehozása	5-81
Időzített lekérési fiók létrehozása	5-95
Lekérési postafiók létrehozása	5-103
A dokumentum újratovábbítás beállítása	5-111
Rendszer beállítások	5-122
Memória lezárása - Dokumentumok fogadása a memóriába	5-122
A memória lezárás ki és bekapcsolása a Memóriavétel gombbal	5-128
Memóriába vett dokumentumok nyomtatása	5-129
A vételi jelszó beállítása	5-130
Küldéskor a készülék ellenőrizz-e a másik fél faxszámát?	5-131
A szabvány mód megváltoztatása	5-132
Hozzáférési kód programozása	5-136
A Fax beállítások listájának nyomtatása	5-139

Fax beállítási táblázat

A kiegészítő funkciók menü <FAX BEÁLLÍTÁSOK> almenüjében a következő elemeket állíthatja vagy programozhatja be. (A csillaggal jelölt értékek a gyári alapbeállítások.)



MEGJEGYZÉS

- A csatlakoztatott kiegészítő eszközöktől függően néhány elem lehet, hogy nem jelenik meg a kijelzőn, vagy nem lehet választani.

■ FAX BEÁLLÍTÁSOK

Fax beállítások	Lehetséges beállítások		Oldal
FELH.PROGRAM OZÁS	TEL.VONAL BEÁLL.	FELH. TEL.SZÁMA	5-6
		TELEFONVONAL TÍPUSA: HANGKÓDOS HÍVÁS/ IMPULZUS HÍVÁS	5-8
		ADÁSI KEZDŐSEB.: 14400 b/s/ 9600 b/s/ 7200 b/ s/ 4800 b/s/ 2400 b/s/ 33600 b/s*	5-9
		VÉTELI KEZDŐSEBESSÉG: 14400 b/s/ 9600 b/s/ 7200 b/s/ 4800 b/s/ 2400 b/s/ 33600 b/s*	5-9
	SAJÁT NÉV		5-10
	A KÜLDŐ NEVE: 01 - 99 (KÜLDŐ NÉV BEÍRÁS/ SZEMÉLYES BEÁLL.)		5-11
	KÜLDŐ KÉSZÜLÉK AZONOSÍTÓJA: FAX/I-FAX/FTP (BE*/ KI)		5-15
	TEL.SZÁM KÜLDÉSE: FELH.TELEFONSZÁMA*/ MÁS FAX SZÁMOK		5-17
	FEDETTSÉGÁLLÍTÁS: VILÁGOS/ NORMÁL/ SÖTÉT		5-19
	1-GOMB.GY.PROGR.: 01 - 63 (NEM ALKALMAZ*/ ALKALMAZ)		5-21
R GOMB BEÁLLÍTÁS (FŐVONAL/ ALKÖZPONT: ELŐTAG/ HUROKZÁRÁS/ FÖLDELŐGOMB)		5-23	
NYUGTA BEÁLLÍTÁSOK	ADÁSI NYUGTA: NEM NYOMTAT*/ CSAK HIBANAPLÓ/ NYOMTAT		5-40
	VÉTELI NYUGTA: NEM NYOMTAT*/ CSAK HIBANAPLÓ/ NYOMTAT		5-42
	BIZ.VÉTELI NYUGTA: NEM NYOMTAT/ NYOMTAT*		5-43
	FORGALMI NAPLÓ: AUTO. NYOMTATÁS*/ NAPI NYOMTAT. IDŐ/ ADÁS/VÉTEL KÜLÖN		5-44

5

A készülék beállítása és az adatok regisztrálása

Fax beállítások	Lehetséges beállítások	Oldal
ADÁSI BEÁLLÍTÁS	ECM ADÁS: BE*/ KI	5-48
	SZÜNET IDEJE: 01 mp - 15 mp (02 mp*)	5-50
	AUTOM. ÚJRAHÍVÁS: BE*/ KI	5-51
	TÖRLÉS SIKERTELEN ADÁSKOR: KI/ BE*	5-54
	IDŐZÍTÉS LETELT: BE*/ KI	5-55
	PECSÉTELÉS: KÖZVETLEN ÉS MEMÓRIA ADÁS*/ KÖZVETLEN ADÁS	5-56
	ADÁS FORGATÁSSAL: BE*/ KI	5-57
VÉTELI BEÁLLÍTÁS	ECM VÉTEL: BE*/ KI	5-59
	VÉTELI LÁBJEGYZET: KI*/ BE	5-61
	2-ről 1-re: KI*/ BE	5-62
NYOMTATÓ BEÁLL.	VÉ. PÉLDÁNYSZÁM: 01* - 99 MÁSOLAT	5-64
	FIÓK VÁLASZTÁSA: A - D FIÓKKAPCSOLÁS (BE* - KI)	5-66
	VÉTELI KICSINYÍTÉS: BE*/ KI	5-67
	FESTÉK KIFOGYOTT: VÉTEL MEMÓRIÁBA*/ NYOMT.FOLYTATÁSA	5-70
FÁJL BEÁLLÍTÁSOK	BIZALMAS P.FIÓK: FÁJLBEÁLLÍTÁS/ ADATCSERE/ FÁJLTÖRLÉS	5-72
	KÖZV. ADÁSI CSOP.: FÁJLBEÁLLÍTÁS/ ADATCSERE/ FÁJLTÖRLÉS	5-81
	IDŐZÍTETT LEKÉRÉS: FÁJLBEÁLLÍTÁS/ ADATCSERE/ FÁJLTÖRLÉS	5-95
	LEKÉRÉSI BOX: FÁJLBEÁLLÍTÁS/ ADATCSERE/ FÁJLTÖRLÉS	5-103
	ÚJRATOVÁBBÍTÁS: FÁJLBEÁLLÍTÁS/ ADATCSERE/ FÁJLTÖRLÉS	5-111
RENDSZERBEÁLLÍTÁSOK	MEM.LEZÁRÁSOS VÉ.: KI*/ BE	5-122
	VÉTELI JELSZÓ	5-130
	TELEFONSZÁM ELL.: KI*/ BE	5-131
	FAX ALAPBEÁLLÍTÁS: FELBONTÁS/ BEOLV.VILÁG./ KÉPMINŐSÉG/ KÖNYV BEOLV.MÉRET/ ADÁSI MÓD/ ADÁSI PECSÉT	5-132
	HOZZÁFÉRÉSI KÓD: ALKALMAZ/ NEM ALKALMAZ*	5-136

■ TELEFONSZÁM BEÍR.

Cím beírása	Lehetséges beállítások	Oldal
EGYGOMBOS HÍVÁS	TEL# BEÍRÁS 01 - 63 (TEL.SZÁM BEVITEL/ NÉV/ KIEG.BEÁLLÍTÁSOK)	5-26
	E-MAIL-CÍM: 01 - 63 (E-MAIL-CÍM / NÉV/ KIEG.BEÁLLÍTÁSOK)	Kézikönyv a küldési funkciókhoz
	FTP SZERVER: 01 - 63 (FTP SZERVER NÉV/ NÉV/ BELÉPÉSI NÉV/ JELSZÓ/ FELTÖLTÉSI K.TÁR/ KIEG.BEÁLLÍTÁSOK)	Kézikönyv a küldési funkciókhoz
KÓDOLT HÍVÁS	TEL# BEÍRÁS: 000-136 (TEL.SZÁM BEVITEL/ NÉV/ KIEG.BEÁLLÍTÁSOK)	5-26
	E-MAIL-CÍM: 000-136 (E-MAIL-CÍM:/ NÉV/ KIEG.BEÁLLÍTÁSOK)	Kézikönyv a küldési funkciókhoz
	FTP SZERVER: 000-136 (FTP SZERVER NÉV/ NÉV/ BELÉPÉSI NÉV/ JELSZÓ/ FELTÖLTÉSI K.TÁR/ KIEG.BEÁLLÍTÁSOK)	Kézikönyv a küldési funkciókhoz
CSOPORTHÍVÁS	01 - 63: PARTNER TEL./NÉV/ NÉV/ KIEG.BEÁLLÍTÁSOK	5-34

5

■ LISTÁK NYOMTATÁSA

Listák nyomtatása	Lehetséges beállítások	Oldal
FELHASZN. ADATOK	NYOMTATÁS	5-139
GYORSHÍVÁS LISTA	EGYGOMB.HÍV.LISTA/ KÓDOLT HÍV.LISTA/ EGYGOMB.(RÉSZL.)/ KÓDOLT (RÉSZL.): NEM SZORTÍROZ*/ NEM	5-139
	CSOP. HÍV. LISTA/ KÓDLISTA	5-139
RÉSZLEG INF.LISTA	NYOMTATÁS	5-139
NAPLÓT NE!	-	5-139

A készülék beállítása és az adatok regisztrálása

Alapvető programozás

Ebben a részben a fax funkciók alapvető programozását találja meg.

A faxkészülék számának programozása

Kövesse az alábbi eljárást a készülék számának programozásához.

1 Nyomja le a (Kiegészítő funkciók) gombot.

Megjelenik a <KIEGÉSZÍTŐ FUNKCIÓK> menü.

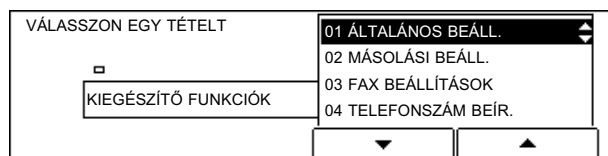

2 A [▼] (F3) vagy [▲] (F4) billentyű megnyomásával válassza a következő pontot:

<03 FAX BEÁLLÍTÁSOK> → 

A [▼] (F3) vagy a [▲] (F4) gomb lenyomásával a következő vagy az előző pontot választhatja.

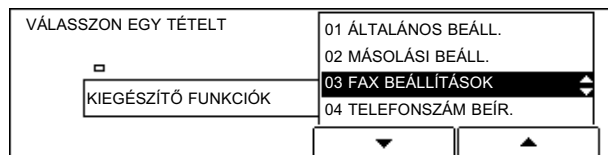

Az  billentyű megnyomásakor megjelenik a <FAX BEÁLLÍTÁSOK> menü.

- 3** A [▼] (F3) vagy [▲] (F4) billentyű megnyomásával válassza a következő pontot:
<01 FELH.PROGRAMOZÁS> → 

A [▼] (F3) vagy a [▲] (F4) gomb lenyomásával a következő vagy az előző pontot választhatja.

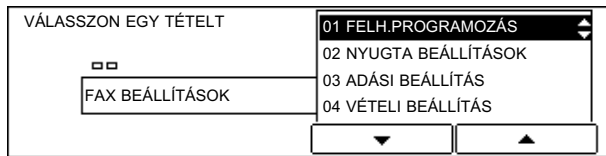



Az  billentyű megnyomásakor megjelenik a <FELH.PROGRAMOZÁS> menü.

- 4** A [▼] (F3) vagy [▲] (F4) billentyű megnyomásával válassza a következő pontot:
<01 TEL.VONAL BEÁLL.> → 

A [▼] (F3) vagy a [▲] (F4) gomb lenyomásával a következő vagy az előző pontot választhatja.



Az  billentyű megnyomásakor megjelenik a <TEL.VONAL BEÁLL.> menü.

- 5** A [▼] (F3) vagy [▲] (F4) billentyű megnyomásával válassza a következő pontot:
<01 FELH. TEL.SZÁMA> → 

A [▼] (F3) vagy a [▲] (F4) gomb lenyomásával a következő vagy az előző pontot választhatja.



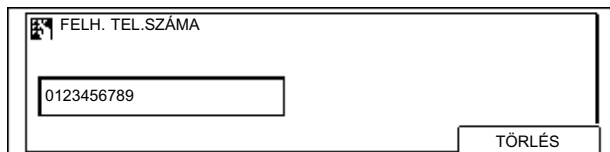

Az  gomb megnyomásakor megjelenik a <FELH. TEL.SZÁMA> megadásához szükséges képernyő.

6 Adja meg a faxszámot a számbillentyűkkel → nyomja le: .



Az  billentyű lenyomásával a fax számot beprogramozta, a kijelző pedig visszatér a <TEL.VONAL BEÁLL.> menühöz.

MEGJEGYZÉS

- Ha rossz számot adott meg, lépjen vissza a javítani kívánt helyre → nyomja le:  → adja meg a megfelelő számot. A egész tétel törléséhez nyomja le a  billentyűt.

7 A (Reset) megnyomásával visszatér a készenléti módhoz.

A telefonvonal típusának beállítása

Az alábbi műveletekkel válassza ki azt a telefonvonalat, amelyhez a készüléket csatlakoztatja.

A készülék működéséhez elengedhetetlen, hogy a megfelelő vonaltípust megadja: tone (hangkódos) vagy impulzusos (körirányú tárcsázásos) vonal. Ha nem biztos abban, milyen típusú vonallal rendelkezik, lépjen kapcsolatban a szolgáltatóval, majd az alábbiak szerint változtassa meg a gyári alapbeállítást, ha szükséges.

MEGJEGYZÉS

- 'IMPULZUSOS' az alapbeállítás minden országban, kivéve Nagy-Britanniát, Ausztráliát, Új-Zélandot és Szingapúrt.
- 'HANGKÓDOS HÍVÁS' az alapbeállítás Nagy-Britanniában, Ausztráliában, Új-Zélandon és Szingapúrban.

1 Nyissa meg a <TEL.VONAL BEÁLL.> menüt.

A fenti folyamat részletes leírását ld. az "A faxkészülék számának programozása," c. részben, 5-6. o.

- 2** A [▼] (F3) vagy [▲] (F4) billentyű megnyomásával válassza a következő pontot: <02 TELEFONVONAL TÍPUSA> → 

A [▼] (F3) vagy a [▲] (F4) gomb lenyomásával a következő vagy az előző pontot választhatja.



Az  billentyű megnyomásakor megjelenik a <TELEFONVONAL TÍPUSA> menü.

- 3** A [▼] (F3) vagy [▲] (F4) billentyűvel válassza a <01 HANGKÓDOS HÍVÁS> vagy a <02 IMPULZUS HÍVÁS> pontot → 

A [▼] (F3) vagy a [▲] (F4) gomb lenyomásával a következő vagy az előző pontot választhatja.

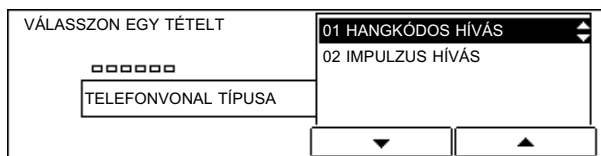

Az  billentyű lenyomásával a telefonvonalat beprogramozta, a kijelző pedig visszatér a <TEL.VONAL BEÁLL.> menühöz.

- 4** A  (Reset) megnyomásával visszatér a készenléti módhoz.

Az adási és vételi kezdősebesség beállítása

Az alábbi műveletekkel megváltoztathatja az adási és vételi sebességet az összes dokumentumhoz, ha a vonal minőségét gyengének találja és sok időbe telik, míg a készülék elkezd az átvitelt.

MEGJEGYZÉS

- A gyári alapbeállítás '33600 bl/s' az <ADÁSI KEZDŐSEB.> és a <VÉTELI KEZDŐSEB.> esetén is.

- 1** Nyissa meg a <TEL.VONAL BEÁLL.> menüt.

A fenti folyamat részletes leírását ld. az "A faxkészülék számának programozása," c. részben, 5-6. o.

- 2** A [▼] (F3) vagy [▲] (F4) billentyűvel válassza az <03 ADÁSI KEZDŐSEB.> vagy a <04 VÉTELI KEZDŐSEB.> pontot → .

A [▼] (F3) vagy a [▲] (F4) gomb lenyomásával a következő vagy az előző pontot választhatja.

VÁLASSZON EGY TÉTELT	
□□□□□	01 FELH. TEL.SZÁMA
TEL.VONAL BEÁLL.	02 TELEFONVONAL TÍPUSA
	03 ADÁSI KEZDŐSEB.
	04 VÉTELI KEZDŐSEBESSÉG
	▼ ▲

Az  gomb lenyomásával megjelenik az <ADÁSI KEZDŐSEB.> vagy a <VÉTELI KEZDŐSEB.> menü.

- 3** A [▼] (F3) vagy [▲] (F4) billentyűvel válassza ki a kívánt kezdősebességet → .

A [▼] (F3) vagy a [▲] (F4) gomb lenyomásával a következő vagy az előző pontot választhatja.

VÁLASSZON EGY TÉTELT	
□□□□□	03 7200bps
ADÁSI KEZDŐSEB.	04 4800bps
	05 2400bps
	06 33600bps
	▼ ▲

Az  billentyű lenyomásával az adási és vételi kezdősebességet beprogramozta, a kijelző pedig visszatér a <TEL.VONAL BEÁLL.> menühöz.



MEGJEGYZÉS

- Ha a vonalat gyengének találja, csökkentse az adási és vételi kezdősebességet.

- 4** A  (Reset) megnyomásával visszatér a készenléti módhoz.

A készülék nevének programozása

Az alábbi műveletekkel programozza be a készülék nevét, a cégnevet vagy a részlegnevet.

A készülék neve lesz a másik fél által vett dokumentumon a küldő készülék azonosítója.



MEGJEGYZÉS

- A betűk beviteléről részletesen ld. az Általános kézikönyvet.

1 Nyissa meg a <FELH.PROGRAMOZÁS> menüt.

A fenti folyamat részletes leírását ld. az "A faxkészülék számának programozása," c. részben, 5-6. o.

2 A [▼] (F3) vagy a [▲] (F4) billentyű megnyomásával válassza a következő pontot: <02 SAJÁT NÉV> → .

A [▼] (F3) vagy a [▲] (F4) gomb lenyomásával a következő vagy az előző pontot választhatja.



Az  gomb megnyomásakor megjelenik a <SAJÁT NÉV> megadásához szükséges képernyő.

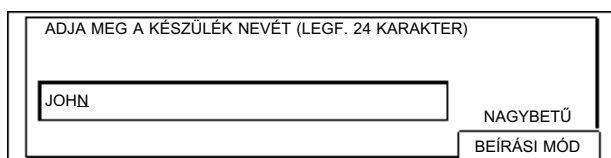

3 Adja meg a készülék nevét és nyomja le az billentyűt.



Az  billentyű lenyomásával az egység nevét beprogramozta, a kijelző pedig visszatér a <FELH.PROGRAMOZÁS> menühöz.



MEGJEGYZÉS

- A név legfeljebb 24 karakterből állhat.
- Ha rossz betűt adott meg, lépjen vissza a javítani kívánt helyre → nyomja le:  → adja meg a megfelelő betűt. A egész tétel törléséhez nyomja le a  billentyűt.

4 A (Reset) megnyomásával visszatér a készenléti módhoz.

Küldők nevének programozása

Kövesse az alábbi műveleteket a küldő nevek programozásához. Különbféle küldő nevek beprogramozása akkor lehet hasznos, ha több használó is küld a készülékkel.

Miután beprogramozta a küldő neveket, közvetlenül a küldés előtt választhat ezekből. A kiválasztott név lesz a másik fél által vett dokumentum tetején a küldő készülék azonosítója.

 **MEGJEGYZÉS**

- A betűk beviteléről részletesen ld. az Általános kézikönyvet.
- Legfeljebb 99 küldő nevet adhat meg.
- A küldő készülék azonosítójáról részletesen ld. "A készülék beállítása, hogy a küldő készülék azonosítójával küldjön-e," 5-15. o.
- Ha a küldő nevét akarja a küldő készülék azonosítójaként a készülék neve helyett használni, nyissa meg mindhárom egygombos gyorstárcsázás panelt és nyomja le a  billentyűt. (Ld. "Dokumentumok küldése küldő névvel," 3-29. o.)

1 Nyissa meg a <FELH.PROGRAMOZÁS> menüt.

A fenti folyamat részletes leírását ld. az "A faxkészülék számának programozása," c. részben, 5-6. o.

2 A [▼] (F3) vagy a [▲] (F4) billentyű megnyomásával válassza a következő pontot: <03 A KÜLDŐ NEVE> → .

A [▼] (F3) vagy a [▲] (F4) gomb lenyomásával a következő vagy az előző pontot választhatja.



Ha lenyomja az  billentyűt, a küldő név számának megadási menüje jelenik meg.

3 A [▼] (F3) vagy a [▲] (F4) billentyű megnyomásával válassza ki azt a számot, amelyhez küldő nevet akar programozni → .

A [▼] (F3) vagy a [▲] (F4) gomb lenyomásával a következő vagy az előző számot választhatja.

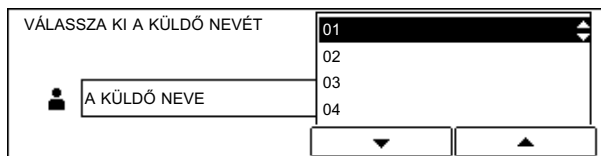



 **MEGJEGYZÉS**

- Ha a kívánt szám nem látszik, nyomja le a [▼] (F3) vagy [▲] (F4) billentyűt.

4 A [▼] (F3) vagy a [▲] (F4) billentyű megnyomásával válassza a következő pontot:
<01 KÜLDŐ NÉV BEÍRÁS> → 

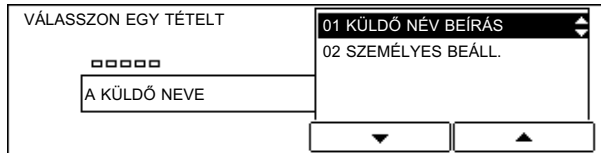
A [▼] (F3) vagy a [▲] (F4) gomb lenyomásával a következő vagy az előző pontot választhatja.



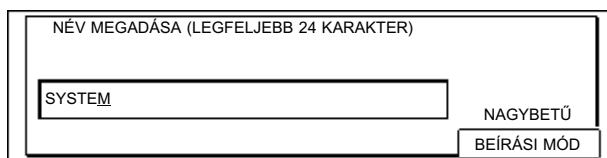

Ha lenyomja a  billentyűt, a küldő név beírási menü jelenik meg.

5 Adja meg a küldő nevét → nyomja meg: 



Az  billentyű lenyomásával az egység nevét beprogramozta, a kijelző pedig visszatér az <A KÜLDŐ NEVE> menühöz.

 **MEGJEGYZÉS**

- A név legfeljebb 24 karakterből állhat.
- Ha rossz betűt adott meg, lépjen vissza a javítani kívánt helyre → nyomja le:  → adja meg a megfelelő betűt. Az egész tétel törléséhez nyomja le a  billentyűt.

6 A [▼] (F3) vagy [▲] (F4) billentyű megnyomásával válassza a következő pontot:
<02 SZEMÉLYES BEÁLL.> → 

A [▼] (F3) vagy a [▲] (F4) gomb lenyomásával a következő vagy az előző pontot választhatja.

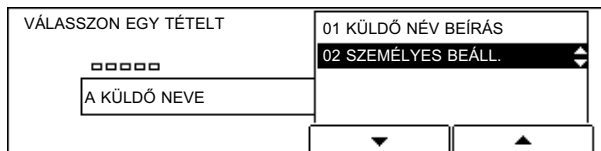

Az  billentyű megnyomásakor megjelenik a <SZEMÉLYES BEÁLL.> menü.

7 A [▼] (F3) vagy a [▲] (F4) billentyű megnyomásával válassza a következő pontot:
<01 TEL.SZÁM KÜLDÉSE> → 

A [▼] (F3) vagy a [▲] (F4) gomb lenyomásával a következő vagy az előző pontot választhatja.

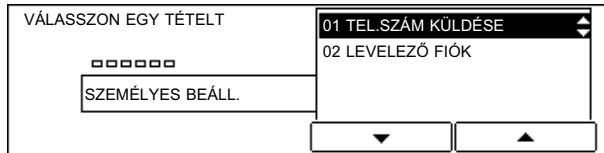

Az  billentyű megnyomásakor megjelenik a <TEL.SZÁM KÜLDÉSE> menü.

8 A [▼] (F3) vagy [▲] (F4) billentyűvel válassza a <01 FELH.TELEFONSZÁMA> vagy <02 MÁS FAX SZÁMOK> pontot → 

A [▼] (F3) vagy a [▲] (F4) gomb lenyomásával a következő vagy az előző pontot választhatja.



A <01 FELH.TELEFONSZÁMA> választása után az  billentyűt, a kijelző visszatér a <SZEMÉLYES BEÁLL.> menüre.

9 Ha a 8. lépésben a <02 MÁS FAX SZÁMOK> pontot választotta, adja meg a faxszámot a számbillentyűkkel → nyomja le: 

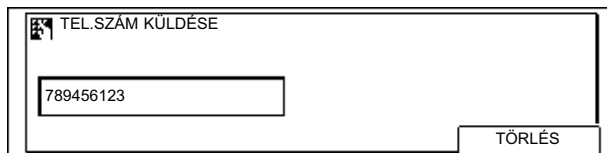



Az  billentyű megnyomásakor a képernyő visszatér a <SZEMÉLYES BEÁLL.> menühöz.

10 A [▼] (F3) vagy a [▲] (F4) billentyű megnyomásával válassza a következő pontot: <02 LEVELEZŐ FIÓK> → .

Ha telepítette a kiegészítő I-FAX szolgáltatást, az E-mail cím is megadható az adókészülék azonosítójaként.

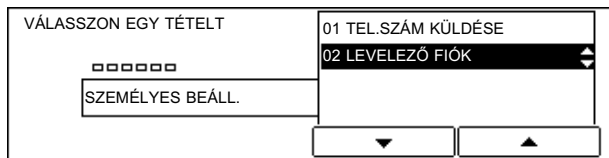
A [▼] (F3) vagy a [▲] (F4) gomb lenyomásával a következő vagy az előző pontot választhatja.



Az  gomb megnyomásakor megjelenik a <LEVELEZŐ FIÓK> kiválasztásához szükséges képernyő.

11 A [▼] (F3) vagy a [▲] (F4) billentyű megnyomásával válasszon E-mail fiók → .

A [▼] (F3) vagy a [▲] (F4) gomb lenyomásával a következő vagy az előző pontot választhatja.

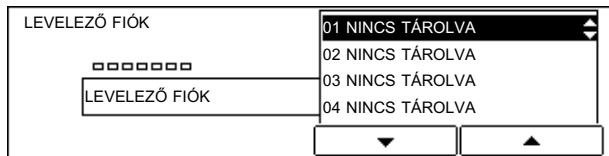

Az  billentyű megnyomásakor a képernyő visszatér a <KÜLDŐ NÉV BEÍRÁS> menühöz.

12 A  (Reset) megnyomásával visszatér a készenléti módhoz.

A készülék beállítása, hogy a küldő készülék azonosítójával küldjön-e

Az alábbi műveletekkel állítsa be a készüléket, hogy a küldő készülék azonosítójával küldjön-e, vagy sem.

A küldő készülék azonosítója a másik fél által fogadott minden oldal tetején ott lesz, amiből a küldő neve és fax száma kiderül.

 **MEGJEGYZÉS**

- A gyári alapbeállítás: BE.

1 Nyissa meg a <FELH.PROGRAMOZÁS> menüt.

A fenti folyamat részletes leírását ld. az "A faxkészülék számának programozása," c. részben, 5-6. o.

- 2** A [▼] (F3) vagy a [▲] (F4) billentyű megnyomásával válassza a következő pontot: <04 KÜLDŐ KÉSZÜLÉK AZONOSÍTÓJA> → 

A [▼] (F3) vagy a [▲] (F4) gomb lenyomásával a következő vagy az előző pontot választhatja.

VÁLASSZON EGY TÉTELT	
□□	01 TEL.VONAL BEÁLL.
FELH.PROGRAMOZÁS	02 SAJÁT NÉV
	03 A KÜLDŐ NEVE
	04 KÜLDŐ KÉSZÜLÉK
	▼ ▲

Az  billentyű megnyomásakor megjelenik a <KÜLDŐ KÉSZÜLÉK AZONOSÍTÓJA> menü.

- 3** A [▼] (F3) vagy a [▲] (F4) billentyűvel adja meg a beállítandó vonaltípust → 

A [▼] (F3) vagy a [▲] (F4) gomb lenyomásával a következő vagy az előző pontot választhatja.

VÁLASSZON EGY TÉTELT	
□□□□	01 FAX
KÜLDŐ KÉSZÜLÉK AZONOSÍTÓJA	02 I-FAX
	03 FTP
	▼ ▲

Az  gomb megnyomásakor megjelenik a <KÜLDŐ KÉSZÜLÉK AZONOSÍTÓJA> beállításához szükséges képernyő.

- 4** A [▼] (F3) vagy a [▲] (F4) billentyű megnyomásával válassza a következő pontot: <01 BE> → 

Ha nem akarja, hogy a fogadó a vett dokumentumon lássa a küldő készülék azonosítóját, válassza a <02 KI> beállítást → nyomja le:  → folytassa az 5. lépéstől.

A [▼] (F3) vagy a [▲] (F4) gomb lenyomásával a következő vagy az előző pontot választhatja.

VÁLASSZON EGY TÉTELT	
□□□□□	01 BE
FAX	02 KI
	▼ ▲

Az  billentyű megnyomásakor megjelenik a <KÜLDŐ KÉSZÜLÉK AZONOSÍTÓJA> beállításához szükséges menü.

5 Válassza a <01 FEJLÉC HELYE> és <02 TEL.SZÁM JELZÉS> pontot → nyomja le .

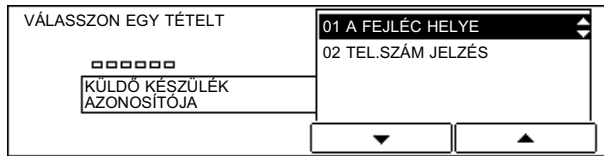

Az  billentyű megnyomásakor a képernyő visszatér a <FELH.PROGRAMOZÁS> menühez.

 **MEGJEGYZÉS**

- Ha az <I-FAX> vagy <FTP> beállítást választja, megjelenik az <A FEJLÉC HELYE> kiválasztására szolgáló kijelző. Nem állíthatja be a <TEL.SZÁM JELZÉS> menüpontot.
- Ha a <KÜLDŐ KÉSZÜLÉK AZONOSÍTÓJA> pontot <BE>kapcsolja, a másik fél által fogadott dokumentumon rajta lesz az ön azonosítója. (Ld. "A készülék beállítása, hogy a küldő készülék azonosítójával küldjön-e," 5-15. o.)

6 A  (Reset) megnyomásával visszatér a készenléti módhoz.

A küldő faxszámának beállítása

Kövesse az alábbi eljárást a készülék által használt faxszám programozásához. A programozott szám lesz a másik fél által vett dokumentumon a küldő készülék azonosítója. A másik fél készülékén, annak típusától függően a kijelzőn ez az adat megjelenik.

 **MEGJEGYZÉS**

- A gyári alapbeállítás a 'FELH.TELEFONSZÁMA'.

1 Nyissa meg a <FELH.PROGRAMOZÁS> menüt.

A fenti folyamat részletes leírását ld. az "A faxkészülék számának programozása," c. részben, 5-6. o.

5

A készülék beállítása és az adatok regisztrálása

- 2** A [▼] (F3) vagy a [▲] (F4) billentyű megnyomásával válassza a következő pontot: <05 TEL.SZÁM KÜLDÉSE> → 

A [▼] (F3) vagy a [▲] (F4) gomb lenyomásával a következő vagy az előző pontot választhatja.



Az  billentyű megnyomásakor megjelenik a <TEL.SZÁM KÜLDÉSE> menü.

- 3** A [▼] (F3) vagy [▲] (F4) billentyűvel válassza a <01 FELH.TELEFONSZÁMA> vagy <02 MÁS FAX SZÁMOK> pontot → 

A [▼] (F3) vagy a [▲] (F4) gomb lenyomásával a következő vagy az előző pontot választhatja.

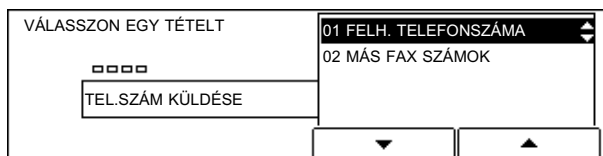

Ha megadta a <01 FELH.TELEFONSZÁMA> értékét, a beállítással elkészült.

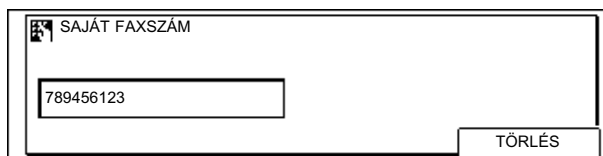

Ha a <02 MÁS FAX SZÁMOK> pontot választotta, folytassa a 4. lépéstől.

- 4** Ha a 3. lépésben a <02 MÁS FAX SZÁMOK> pontot választotta, adja meg a faxszámot a számbillentyűkkel → 



Az  billentyű megnyomásakor a képernyő visszatér a <FELH.PROGRAMOZÁS> menühöz.

 **MEGJEGYZÉS**

- Ha rossz számot adott meg, lépjen vissza a javítani kívánt helyre → nyomja le:  → adja meg a megfelelő számot. Az egész tétel törléséhez nyomja le a  billentyűt.

- 5** A  (Reset) megnyomásával visszatér a készenléti módhoz.

A beolvasás világosságának beállításai

A következő műveletekkel állítsa be a beolvasási világosságot mindegyik fedettségi szinthez: sötét, világos és sötét.

Ha gyakran küld túl sötét vagy túl világos dokumentumot, ajánlott a beolvasási világosságot beállítani.



MEGJEGYZÉS

- Ha a fedettséget meg is változtatja, a felbontás nem változik.
- A részletes képpel küldene dokumentumot, állítsa be a felbontást. (Ld. "A beolvasó beállításai," 2-5. o.)

1 Nyissa meg a <FELH.PROGRAMOZÁS> menüt.

A fenti folyamat részletes leírását ld. az "A faxkészülék számának programozása," c. részben, 5-6. o.

2 A [▼] (F3) vagy a [▲] (F4) billentyű megnyomásával válassza a következő pontot: <06 FEDETTségÁLLÍTÁS> → .

A [▼] (F3) vagy a [▲] (F4) gomb lenyomásával a következő vagy az előző pontot választhatja.

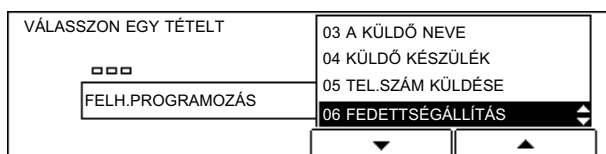

Az  billentyű megnyomásakor megjelenik a <FEDETTségÁLLÍTÁS> menü.

3 A [▼] (F3) vagy [▲] (F4) billentyűvel válassza a <01 VILÁGOS>, <02 NORMÁL> vagy <03 SÖTÉT> beállítást → .

A [▼] (F3) vagy a [▲] (F4) gomb lenyomásával a következő vagy az előző pontot választhatja.

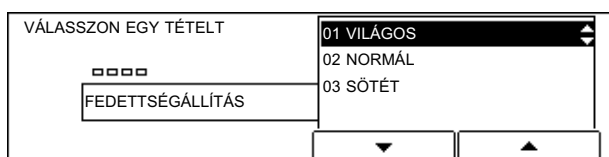

Ha lenyomja a  billentyűt, a megadott fedettségi szint beállítási menü jelenik meg.

● **Ha a következőt választja: <01 VILÁGOS>**

- Állítsa a fedettséget a [VILÁGOS] (F2) vagy [SÖTÉT] (F3) billentyű lenyomásával → nyomja le: 

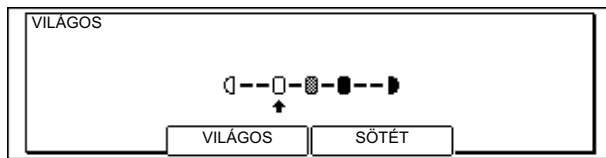

Az  billentyű megnyomásakor a képernyő visszatér a <FEDETTSÉGÁLLÍTÁS> menühöz.

● **Ha a következőt választja: <02 NORMÁL>**

- Állítsa a fedettséget a [VILÁGOS] (F2) vagy [SÖTÉT] (F3) billentyű lenyomásával → nyomja le: 

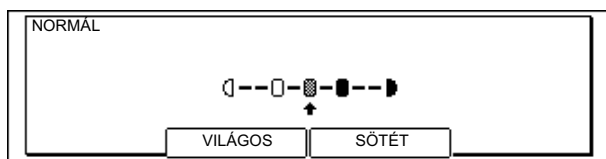

Az  billentyű megnyomásakor a képernyő visszatér a <FEDETTSÉGÁLLÍTÁS> menühöz.

● **Ha a következőt választja: <03 SÖTÉT>**

- Állítsa a fedettséget a [VILÁGOS] (F2) vagy [SÖTÉT] (F3) billentyű lenyomásával → nyomja le: 

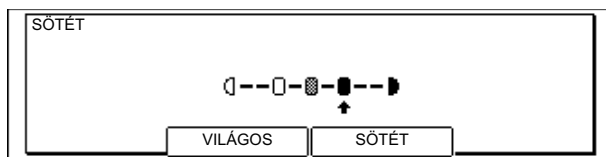

Az  billentyű megnyomásakor a képernyő visszatér a <FELH.PROGRAMOZÁS> menühöz.



MEGJEGYZÉS

- A fenti kijelző ábrákon a nyíljal jelzett fedettségi szintek a gyári alapbeállítást jelzik.

4

A  (Reset) megnyomásával visszatér a készenléti módhoz.

Műveletek egyszerűsítése (Egygombos billentyűk beállítása)

Meg kell nyitnia mindhárom egygombos gyorstárcsázó panelt a fax funkciók eléréséhez. A műveletek egyszerűsítése érdekében minden fax funkciót hozzárendelhet bármely egygombos gyorstárcsázó gombhoz. Az olyan egygombos gyorstárcsázó gombot, amelyhez fax funkciót rendelt, egygombos program gombnak nevezzük. Az egygombos program gomb szolgáltatás másolási módban nem használható.











MEGJEGYZÉS

- A gyári alapbeállítás a '01 NEM ALKALMAZ.'

Az egygombos programgombokhoz rendelhető funkciók

A következő 13 fax funkció rendelhető az egygombos program gomb szolgáltatáshoz:

01 NYUGTA NYOMTATÁS	A küldés előtt nyomja le. Az adási eredmény nyugtát a fax átvitele után azonnal nyomtatja.
02 NYUGTA	Ugyanaz a funkció, mintha megnyitná mindhárom egygombos gyorstárcsázó panelt és lenyomná a  billentyűt.
03 A KÜLDŐ NEVE	Ugyanaz a funkció, mintha megnyitná mindhárom egygombos gyorstárcsázó panelt és lenyomná a  billentyűt.
04 ALCÍM	Ugyanaz a funkció, mintha megnyitná mindhárom egygombos gyorstárcsázó panelt és lenyomná az  billentyűt, majd az ALCÍM> beállítást választaná.
05 IDŐZÍTETT ADÁS	Ugyanaz a funkció, mintha megnyitná mindhárom egygombos gyorstárcsázó panelt és lenyomná az  billentyűt.
06 BIZALMAS	Ugyanaz a funkció, mintha megnyitná mindhárom egygombos gyorstárcsázó panelt és lenyomná az  billentyűt, majd a BIZALMAS> beállítást választaná.
07 KÖZVETÍTÉS	Ugyanaz a funkció, mintha megnyitná mindhárom egygombos gyorstárcsázó panelt és lenyomná az  billentyűt, majd a KÖZVETÍTÉS> beállítást választaná.
08 LEKÉRÉS	Ugyanaz a funkció, mintha megnyitná mindhárom egygombos gyorstárcsázó panelt és lenyomná az  billentyűt, majd a LEKÉRÉS> beállítást választaná.
09 HOZZÁFÉRÉSI KÓD	Lenyomásával elkezdheti a hozzáférési kód tárcsázást.
10 KÜLDŐ NÉV BEÍRÁS	Küldő nevet is programozhat az egygombos program gombhoz.
11 SZÖVEG BEÍRÁS	Állandó szöveg beviteléhez nyomja le.
12 MEMÓRIA MENÜ	Ugyanaz a funkció, mintha megnyitná mindhárom egygombos gyorstárcsázó panelt és lenyomná a  billentyűt.
13 HANGKÓDOS HÍVÁS	Ugyanaz a funkció, mintha megnyitná mindhárom egygombos gyorstárcsázó panelt és lenyomná a  billentyűt.

5

A készülék beállítása és az adatok regisztrálása

Egygombos program gomb beállítása

Az alábbi műveletekkel hozhat létre program gombot.

1 Nyissa meg a <FELH.PROGRAMOZÁS> menüt.

A fenti folyamat részletes leírását ld. az "A faxkészülék számának programozása," c. részben, 5-6. o.

2 A [▼] (F3) vagy a [▲] (F4) billentyű megnyomásával válassza a következő pontot: <07 1-GOMB.GY.PROGR.> →

A [▼] (F3) vagy a [▲] (F4) gomb lenyomásával a következő vagy az előző pontot választhatja.



Az  billentyű megnyomásakor megjelenik az <1 1-GOMB.GY.PROGR.> menü.

3 A [▼] (F3) vagy a [▲] (F4) billentyűvel válassza az egyik üres egygombos vagy kódolt gyorstárcsázás gomb számát →

A [▼] (F3) vagy a [▲] (F4) gomb lenyomásával a következő vagy az előző pontot választhatja.

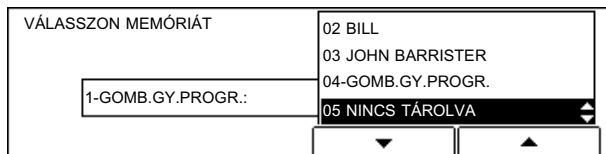

Az  gomb megnyomásakor megjelenik az egygombos program gomb szolgáltatás használatát ki vagy be kapcsoló kijelző.

FONTOS

- Nem rendelhet fax funkciót olyan egygombos gyorstárcsázó gombhoz, amelyhez telefonszámot programozott.

- 4** A [▼] (F3) vagy [▲] (F4) billentyű megnyomásával válassza ki: <01 NEM ALKALMAZ> vagy <02 ALKALMAZ> → .

A [▼] (F3) vagy a [▲] (F4) gomb lenyomásával a következő vagy az előző pontot választhatja.

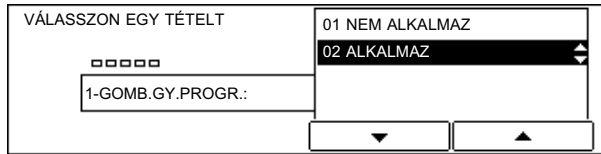

Az  gomb megnyomásakor megjelenik az egygombos program gombokhoz programozható funkciók listája a kijelzőn.

- 5** A [▼] (F3) vagy [▲] (F4) billentyűvel válassza ki a funkciót → .

A [▼] (F3) vagy a [▲] (F4) gomb lenyomásával a következő vagy az előző pontot választhatja.

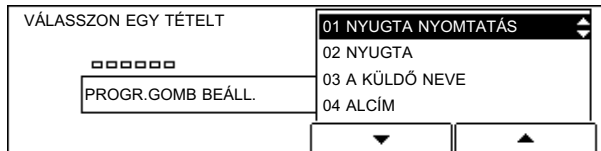



Az  billentyű megnyomásakor a képernyő visszatér az <1-GOMB.GY.PROGR.> menühöz.

- 6** A  (Reset) megnyomásával visszatér a készenléti módhoz.

A hozzáférési típus és a külső vonal hozzáférési számának programozása az R gombhoz

A PBX (Private Branch Exchange) helyi alközpontot jelent. Ha készüléke PBX vagy más kapcsolórendszerhez csatlakozik, először a külső vonal hozzáférési számát kell tárcsáznia, aztán a hívott fél számát.

A hozzáférési típust és a külső vonal hozzáférési számot az  alatt programozhatja, ezután csak ezt a gombot kell megnyomnia a kívánt szám eléréséhez.

Az alábbi műveletekkel programozza be a hozzáférés típusát és a külső vonal hozzáférési számot az  gombhoz.

1 Nyissa meg a <FELH.PROGRAMOZÁS> menüt.

A fenti folyamat részletes leírását ld. az "A faxkészülék számának programozása," c. részben, 5-6. o.

2 A [▼] (F3) vagy a [▲] (F4) billentyű megnyomásával válassza a következő pontot: <08 R-GOMB BEÁLLÍTÁS> → 

A [▼] (F3) vagy a [▲] (F4) gomb lenyomásával a következő vagy az előző pontot választhatja.

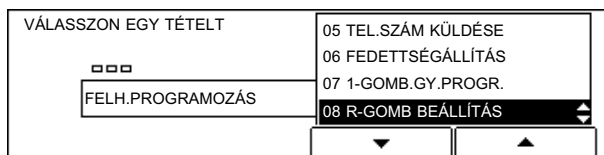

Az  billentyű megnyomásakor megjelenik az <R-GOMB BEÁLLÍTÁS> menü.

3 A [▼] (F3) vagy a [▲] (F4) billentyű megnyomásával válassza a következő pontot: <02 ALKÖZPONT> → 

A [▼] (F3) vagy a [▲] (F4) gomb lenyomásával a következő vagy az előző pontot választhatja.

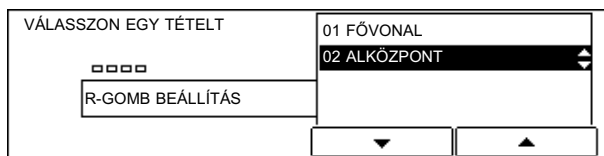

Az  billentyű megnyomásakor megjelenik az <ALKÖZPONT> menü.

4 A [▼] (F3) vagy a [▲] (F4) billentyűkkel válassza ki a kapcsolási rendszer hozzáférési vonal típusát → 

A [▼] (F3) vagy a [▲] (F4) gomb lenyomásával a következő vagy az előző pontot választhatja.

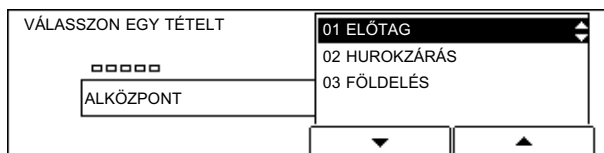



Ha megadta a <02 HUOKZÁRÁS> és a <03 FÖLDELÉS> értékét, a beállítással elkészült.

Ha az <01 ELÓTAG> pontot választotta, folytassa az 5. lépéstől.

Ha az <01 ELÓTAG> pontot választja, és lenyomja az  gombot, megjelenik az <ELÓTAG> szám megadásához a kijelző.

 MEGJEGYZÉS

- <02 HUOKZÁRÁS> az alapbeállítás Ausztráliában, Új-Zélandon, Hongkongban, Malajziában és Szingapúron, a <03 FÖLDELÉS> nem jelenik meg a kijelzőn.

5 A számbillentyűkkel adja meg a külső vonal hozzáférési számát → a  gombbal írja be a szám végén a "P" jelet → .

A hozzáférési szám legfeljebb 20 számjegyből állhat.

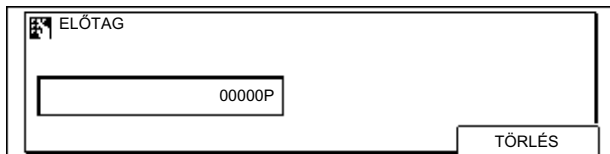

Az  billentyű megnyomásakor a képernyő visszatér a <FAX BEÁLLÍTÁSOK> menühöz.

6 A  (Reset) megnyomásával visszatér a készenléti módhoz.

5

A készülék beállítása és az adatok regisztrálása

Szám programozása a gyorstárcsázáshoz

Ebben a részben a gyakran tárcsázott fax számok gyorstárcsázó gombhoz rendelésének módját ismerheti meg.

Számok programozása egygombos/kódolt gyorstárcsázáshoz

Legfeljebb 63 számot adhat meg az egygombos gyorstárcsázáshoz és 37 számot a kódolt gyorstárcsázáshoz.

Mindegyik gyorstárcsázó gomb legfeljebb 120 számjegyű telefonszámot és 16 betűs nevet tartalmazhat.

Ha több címet ad meg az egygombos vagy kódolt gyorstárcsázó gombhoz, csoport tárcsázó gombként is használható.



5

A készülék beállítása és az adatok regisztrálása

1 Nyomja le a (Kiegészítő funkciók) gombot.

Megjelenik a <KIEGÉSZÍTŐ FUNKCIÓK> menü.

2 A (F3) vagy a (F4) billentyű megnyomásával válassza a következő pontot: <04 TELEFONSZÁM BEÍR.> → .

A  (F3) vagy a  (F4) gomb lenyomásával a következő vagy az előző pontot választhatja.

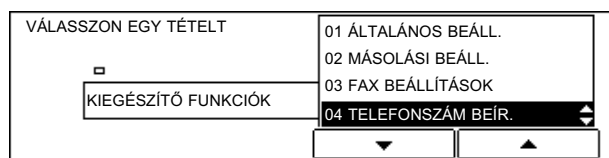



Az  billentyű megnyomásakor megjelenik a <TELEFONSZÁM BEÍR.> menü.

3 Ha egygombos gyorstárcsázó gombot akar programozni, a [▼] (F3) vagy [▲] (F4) billentyűvel válassza a következőt: <01 EGYGOMBOS HÍVÁS> → .

A [▼] (F3) vagy a [▲] (F4) gomb lenyomásával a következő vagy az előző pontot választhatja.

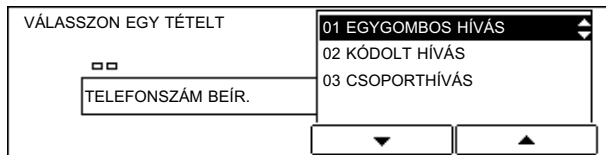
Ha kódolt gyorstárcsázó gombot szeretne programozni, válassza a <02 KÓDOLT HÍVÁS> pontot → nyomja le: .



Az  billentyű megnyomásakor megjelenik az <EGYGOMBOS HÍVÁS> programozás képernyő.

MEGJEGYZÉS

- Ha telepítve van a kiegészítő hálózati kártya, megjelenik az <02 E-MAIL-CÍM> és az <03 FTP SZERVER> menüpont is. Válassza a következőt: <01 TEL # BEÁLLÍTÁS> → nyomja le: .

4 A [▼] (F3) vagy a [▲] (F4) billentyű megnyomásával válassza ki azt a számot, amelyhez fax számot akar programozni → .

A [▼] (F3) vagy a [▲] (F4) gomb lenyomásával a következő vagy az előző pontot választhatja.

A már beprogramozott nevek és fax számok a gyorstárcsázó számok jobb oldalán találhatóak.

<CSOPORTHÍVÁS> jelenik meg a csoportos hívó gombként programozott szám mellett.

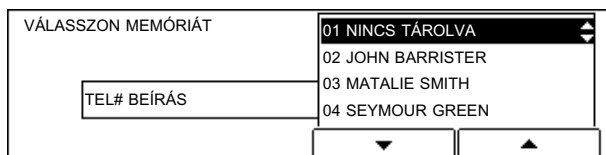

Az  billentyű megnyomásakor megjelenik a <TEL BEÍRÁS> menü.

FONTOS

- Nem rendelhet fax funkciót olyan gyorstárcsázó számhoz, amelyhez egygombos program szolgáltatást programozott.

5 A [▼] (F3) vagy a [▲] (F4) billentyű megnyomásával válassza a következő pontot: <01 TEL.SZÁM BEVITEL> → .

A [▼] (F3) vagy a [▲] (F4) gomb lenyomásával a következő vagy az előző pontot választhatja.

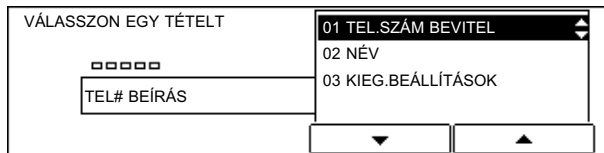

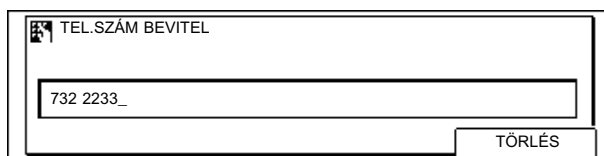

Ha lenyomja a  billentyűt, a fax szám beírási menü jelenik meg.

6 Adja meg a faxszámot a számbillentyűkkel → nyomja le: .



Az  billentyű megnyomásakor a képernyő visszatér a fax szám beírási menühöz.

 **MEGJEGYZÉS**

- A  billentyűt nyomja meg a már regisztrált telefonszám törléséhez.
- Ha rossz számot adott meg, lépjen vissza a javítani kívánt helyre → nyomja le:  → adja meg a megfelelő számot.
- A fax szám legfeljebb 120 számjegyből állhat (szóközzel együtt).

7 A [▼] (F3) vagy a [▲] (F4) billentyű megnyomásával válassza a következő pontot: <02 NÉV> → .

A [▼] (F3) vagy a [▲] (F4) gomb lenyomásával a következő vagy az előző pontot választhatja.

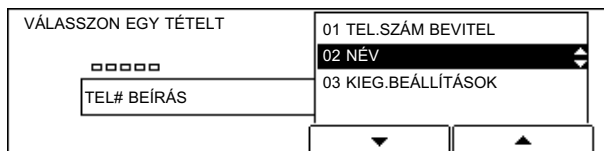

Ha lenyomja az  billentyűt, a név beírási menü jelenik meg.

8 Adja meg a rendeltetési hely nevét → nyomja le: 

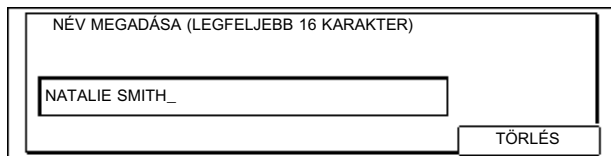

Az  billentyű lenyomásával a nevet beprogramozta, a kijelző pedig visszatér a fax szám programozási képernyőre.

 **MEGJEGYZÉS**

- A betűk beviteléről részletesen ld. az Általános kézikönyvet.
- A név legfeljebb 16 betűből állhat (szóközzel együtt).

9 A [▼] (F3) vagy a [▲] (F4) billentyű megnyomásával válassza a következő pontot: <03 KIEG.BEÁLLÍTÁSOK> → 

A [▼] (F3) vagy a [▲] (F4) gomb lenyomásával a következő vagy az előző pontot választhatja.



Az  billentyű megnyomásakor megjelenik a <KIEG.BEÁLLÍTÁSOK> menü.

10 A [▼] (F3) vagy a [▲] (F4) billentyű megnyomásával kapcsolja <01 KI> vagy <02 BE> → 

A [▼] (F3) vagy a [▲] (F4) gomb lenyomásával a következő vagy az előző pontot választhatja.

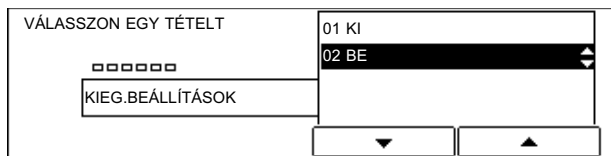

Ha a <01 KI> állást választja és lenyomja az  billentyűt, a kijelző visszatér a számok beviteléhez szükséges képernyőhöz. További számokat a fenti folyamat 4. lépéstől történő megismétlésével programozhat be.

Ha a <02 BE> állást választja és lenyomja az  billentyűt, megjelenik a <KIEG.BEÁLLÍTÁSOK> menü. Folytassa a következőtől: "Egygombos és kódolt gyorstárcsázás kiegészítő beállításai".

A <KIEG.BEÁLLÍTÁSOK> menüben beállíthatja a hozzáférési kód, az adás kezdőideje, az ITU-T alcím és jelszó, a nemzetközi hívás, átviteli sebesség, ECM adás, stb. szolgáltatásokat.

11 A programozás befejezése után a  (Reset) megnyomásával visszatér a készenléti módhoz.

Kiegészítő beállítások egygombos/kódolt gyorstárcsázáshoz

Az egygombos vagy kódolt gyorstárcsázás számainak programozásakor a következő szolgáltatások állíthatók be minden számhoz:

- **HOZZÁFÉRÉSI KÓD:** Megadhat 2-5 számjegyű hozzáférési kódot, amelyek a faxszámot helyettesítik. (Ld. "Hozzáférési kód programozása," 5-136. o.)
- **ADÁS IDŐPONTJA:** Beállíthatja, hogy a készülék a memóriában tárolt dokumentumot automatikusan küldje a megadott időpontban.
- **ADÁS TÍPUSA:** Programozhat ITU-T alcímet és jelszót olyan memóriaboxok használatához, amelyek az ITU-T jelszót használják.
- **NEMZETKÖZI:** Ha nemzetközi átvitelkor hibát észlel, válassza a következőt: <NEMZETKÖZI 1>. Ha a probléma továbbra is fennáll: <NEMZETKÖZI 2>. Ha még mindig észleli a hibát, válassza a következőt: <NEMZETKÖZI 3>.
- **ADÁSI SEBESSÉG:** Ha 33600 bps átviteli sebességnél gyakran fordul elő hiba, csökkentse az <ADÁSI SEBESSÉG> értéket: 14400 bps, 9600 bps vagy 4800 bps.
- **ECM ADÁS:** A fax használatakor választható ECM mód is. Az ECM (error correction mode=hibajavító mód) csökkenti a rendszer vagy vonal miatti hibákat küldés vagy fogadás közben, ha a másik készülék is ECM móddal működik.
- **A KÜLDŐ NEVE:** A másik fél által fogadott dokumentumon a küldő nevét is megjelenítheti.

5

A készülék beállítása és az adatok regisztrálása

1 Nyissa meg az egygombos gyorstárcsázásnál a fax szám megadásához szükséges menüt.

A fenti folyamatokról részletes leírást ld. a "Számok programozása egygombos/kódolt gyorstárcsázáshoz," c. részben, 5-26. o.

Ha a kiegészítő beállításokat végzi a "Számok programozása egygombos/kódolt gyorstárcsázáshoz," c. részben, az 5-26. oldal 11. lépésétől, folytassa a 4. lépéstől.

- 2** A [▼] (F3) vagy a [▲] (F4) billentyű megnyomásával válassza a következő pontot:
<03 KIEG.BEÁLLÍTÁSOK> → 

A [▼] (F3) vagy a [▲] (F4) gomb lenyomásával a következő vagy az előző pontot választhatja.

VÁLASSZON EGY TÉTELT	
□□□□□□	01 TEL.SZÁM BEVITEL
TEL# BEÍRÁS	02 NÉV
	03 KIEG.BEÁLLÍTÁSOK
	▼ ▲

Az  billentyű megnyomásakor megjelenik a <KIEG.BEÁLLÍTÁSOK> menü.

- 3** A [▼] (F3) vagy a [▲] (F4) billentyű megnyomásával válassza a következő pontot:
<02 BE> → 

A [▼] (F3) vagy a [▲] (F4) gomb lenyomásával a következő vagy az előző pontot választhatja.

VÁLASSZON EGY TÉTELT	
□□□□□□	01 KI
KIEG.BEÁLLÍTÁSOK	02 BE
	▼ ▲

Az  gomb megnyomásakor megjelenik a <KIEG.BEÁLLÍTÁSOK> menü.

- 4** A [▼] (F3) vagy a [▲] (F4) billentyűkkel válassza ki azt a pontot, amelyiket beállítja → 

A [▼] (F3) vagy a [▲] (F4) gomb lenyomásával a következő vagy az előző pontot választhatja.

VÁLASSZON EGY TÉTELT	
□□□□□□□	01 HOZZÁFÉRÉSI KÓD
KIEG.BEÁLLÍTÁSOK	02 ADÁS IDŐPONTJA
	03 ADÁS TÍPUSA
	04 NEMZETKÖZI
	▼ ▲

Ha lenyomja a  billentyűt, a kiválasztott pont beállítási menüje jelenik meg.

● Ha a következőt választja: <01 HOZZÁFÉRÉSI KÓD>

- ☐ Vigye be a hozzáférési kódot a számbillentyűkkel → nyomja le: 

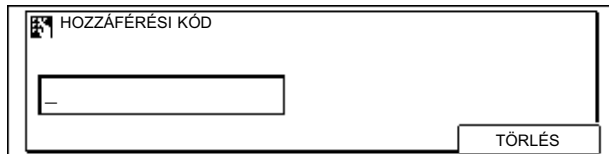

Az  billentyű megnyomásakor a képernyő visszatér a <KIEG.BEÁLLÍTÁSOK> menühöz.

 MEGJEGYZÉS

- A <HOZZÁFÉRÉSI KÓD> menüt először <ALKALMAZ> állásba kell kapcsolni.

● Ha a következőt választja: <02 ADÁS IDŐPONTJA>

- ☐ Válassza ki a számozott időpontok egyikét <01> - <05> → nyomja le: 

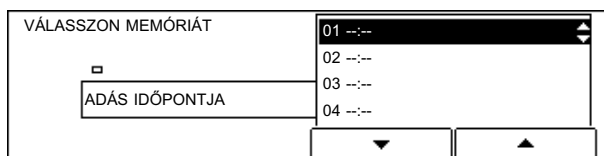

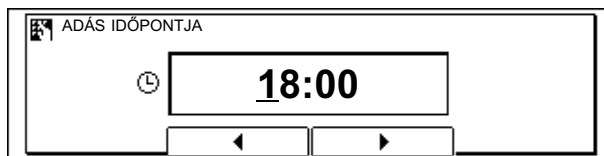

Ha lenyomja a  billentyűt, az időpont megadásához szükséges menü jelenik meg.

- ☐ A számbillentyűkkel adja meg a művelet kívánt kezdési idejét → nyomja le: 



 MEGJEGYZÉS

- Az időpontot 24 órás alakban adja meg.
- Ha törölni kívánja az időpontot, nyomja le a  billentyűt.
- Ha rossz számot adott meg az időpont beírásakor, lépjen vissza a javítani kívánt helyre → adja meg a megfelelő számot. A egész tétel törléséhez nyomja le a  billentyűt.

Az  billentyű megnyomásakor a képernyő visszatér a <KIEG.BEÁLLÍTÁSOK> menühöz.

● Ha a következőt választja: <03 ADÁS TÍPUSA>

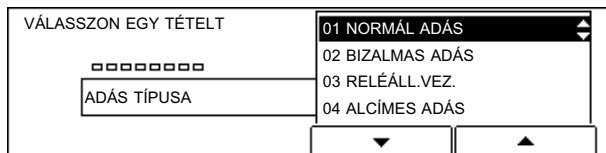

- Válasszon olyan átvitel típust, amelyet használni szeretne → nyomja le: 



- Adja meg az ITU-T alcímet és jelszót, ha szükséges a <01 JELSZÓ> és <02 ALCÍM> billentyűkkel → nyomja le 

Az  billentyű megnyomásakor a képernyő visszatér a <KIEG.BEÁLLÍTÁSOK> menühöz.

 MEGJEGYZÉS

- Az alcímnek (a szóközzel együtt) pontosan meg kell egyeznie a másik fél alcímével.
- Szóköz beviteléhez nyomja le a  gombot.
- Ha rossz számot adott meg, lépjen vissza a javítani kívánt helyre → nyomja le:  → adja meg a megfelelő számot. A egész tétel törléséhez nyomja le a  billentyűt.
- Az ITU-T alcím és jelszó részletes leírását ld. "Dokumentumok küldéselfogadása alcímmelljelszóval," c. részben, a 3-23. o.

● Ha a következőt választja: <04 NEMZETKÖZI>

- Válassza a kívánt távolsági beállítást → nyomja le 

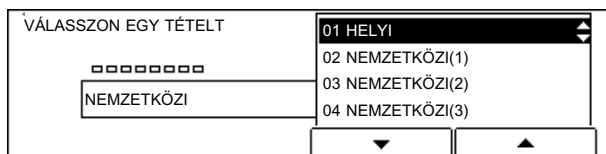

Az  billentyű megnyomásakor a képernyő visszatér a <KIEG.BEÁLLÍTÁSOK> menühöz.

● Ha a következőt választja: <05 ADÁSI SEBESSÉG>

- Válassza a kívánt átviteli sebességet → nyomja le 

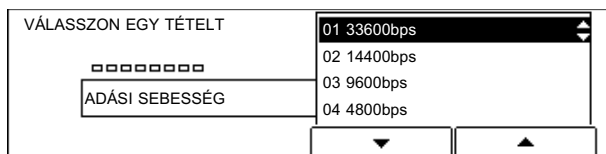

Az  billentyű megnyomásakor a képernyő visszatér a <KIEG.BEÁLLÍTÁSOK> menühöz.

5

● Ha a következőt választja: <06 ECM>

- Válassza a <01 BE> vagy <02 KI> állást → nyomja le: 

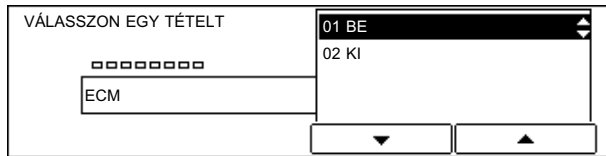

Az  billentyű megnyomásakor a képernyő visszatér a <KIEG.BEÁLLÍTÁSOK> menühez.

● Ha a következőt választja: <07 A KÜLDŐ NEVE>

- Válassza ki a kívánt küldő nevet a listából → nyomja le: 

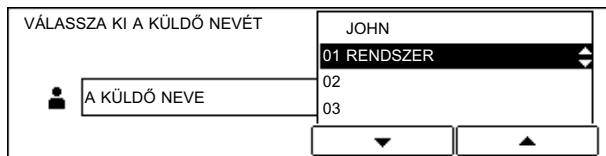

Az  billentyű megnyomásakor a képernyő visszatér a fax szám beírási menühez.

5 A programozás befejezése után a  (Reset) megnyomásával visszatér a készenléti módhoz.

Csoportos hívás beállításai

Csoportos hívással egy csoport egygombos vagy kódolt gyorstárcsázáshoz programozott fax szám hívható. Ha csoportot programoz az egygombos vagy kódolt gyorstárcsázó gombokhoz, több címre küldheti el ugyanazt a dokumentumot egyetlen gombnyomással.

Legfeljebb 199 levélcímből alkothat csoportot az egygombos vagy kódolt gyorstárcsázáshoz.

A csoportos hívás ideje is megadható.

1 Nyissa meg a <TELEFONSZÁM BEÍR.> menüt.

A fenti folyamatokról részletes leírást ld. a "Számok programozása egygombos/kódolt gyorstárcsázáshoz," c. részben, az 5-26. o.

2 A [▼] (F3) vagy a [▲] (F4) billentyű megnyomásával válassza a következő pontot:
<03 CSOPORTHÍVÁS> → 

A [▼] (F3) vagy a [▲] (F4) gomb lenyomásával a következő vagy az előző pontot választhatja.

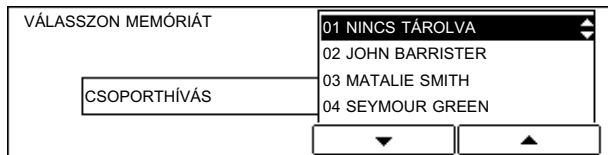

Az  billentyű megnyomásakor megjelenik a <CSOPORTHÍVÁS> menü.

3 A [▼] (F3) vagy [▲] (F4) billentyűvel válassza ki a csoportos hívás számát → 

A [▼] (F3) vagy a [▲] (F4) gomb lenyomásával a következő vagy az előző pontot választhatja.

A már beprogramozott nevek és fax számok a gyorstárcsázó számok jobb oldalán találhatóak.

A <CSOPORTHÍVÁS> jelenik meg a csoportos hívó gombként programozott szám mellett.

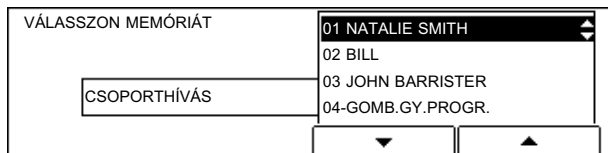

Ha lenyomja a  billentyűt, a csoport programozási menü jelenik meg.

● Csoport létrehozása kódolt gyorstárcsázási számhoz

Nyomja meg a  billentyűt.

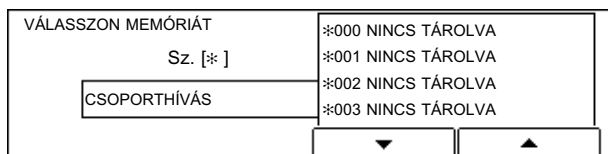

A számbillentyűkkel adja meg azt a háromjegyű kódot, amivel a csoportot tárolni szeretné

→ 

 **FONTOS**

- Nem választhat olyan egygombos vagy kódolt gyorstárcsázó gombot, amelyhez fax számot programozott.
- Nem választhatja az egygombos programra beállított egygombos gyorstárcsázó gombot sem.

- 4** A [▼] (F3) vagy [▲] (F4) billentyű megnyomásával válassza a következő pontot: <01 PARTNER TEL./NÉV> → 

A [▼] (F3) vagy a [▲] (F4) gomb lenyomásával a következő vagy az előző pontot választhatja.

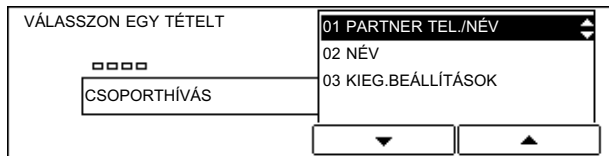

Ha lenyomja a  billentyűt, a cím beírási menü jelenik meg.

- 5** Adja meg a rendeltetési helyeket az egygombos/kódolt gyorstárcsához.

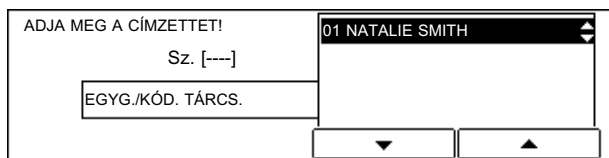

Megjelennek az egygombos vagy kódolt gyorstárcsához megadott számok.

- 6** Ismétlje az 5. lépést mindaddig, míg az összes csoportba foglalni kívánt számot meg nem adta → nyomja le: 

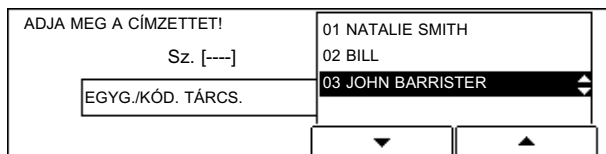

Az  billentyű megnyomásakor a képernyő visszatér a csoport programozási menühez.



MEGJEGYZÉS

- A  billentyűt nyomja meg a már regisztrált szám törléséhez.

- 7** Válassza a <02 NÉV> pontot, majd nyomja le az →  billentyűt .

Ha lenyomja az  billentyűt, a csoport név beírási menü jelenik meg.

8 A számbillentyűkkel adja meg a csoport nevet → nyomja le: 

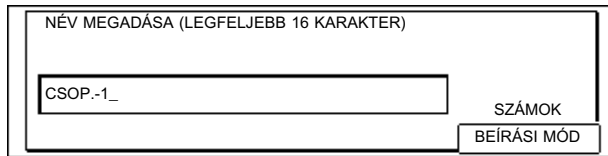

Az  billentyű lenyomásával a nevet beprogramozta, a kijelző pedig visszatér a csoport programozási képernyőre.

 **MEGJEGYZÉS**

- A betűk beviteléről részletesen ld. az Általános kézikönyvet.
- A név legfeljebb 16 karakterből állhat.

9 Válassza a <03 KIEG.BEÁLLÍTÁSOK> pontot → nyomja le: 

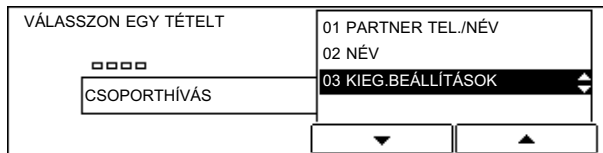



Az  billentyű megnyomásakor megjelenik a <KIEG.BEÁLLÍTÁSOK> menü.

10 Ha a csoporthoz kiegészítő beállításokat akar elvégezni, a [▼] (F3) vagy [▲] (F4) gombbal válassza a <02 BE> állást → 

A [▼] (F3) vagy a [▲] (F4) gomb lenyomásával a következő vagy az előző pontot választhatja.

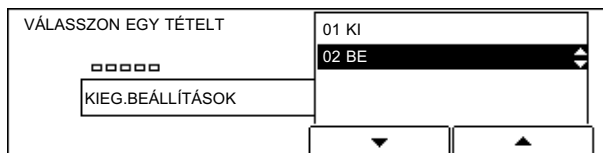
Ha nem ad meg kiegészítő beállítást, válassza a <01 KI> állást → nyomja le: . A kijelző visszatér a csoport programozási menühöz. További csoportok programozásához a fenti folyamatot ismételje meg a 3. lépéstől.



Az  billentyű megnyomásakor megjelenik a <KIEG.BEÁLLÍTÁSOK> menü.

11 A [▼] (F3) vagy a [▲] (F4) billentyűkkel válassza ki azt a pontot, amelyiket beállítja →



A [▼] (F3) vagy a [▲] (F4) gomb lenyomásával a következő vagy az előző pontot választhatja.

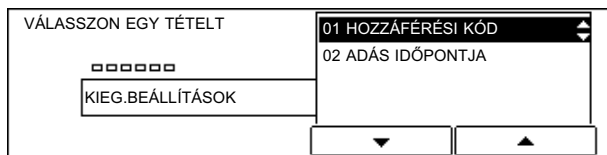

● Ha a következőt választja: <01 HOZZÁFÉRÉSI KÓD>

Vigye be a hozzáférési kódot a számbillentyűkkel → nyomja le:

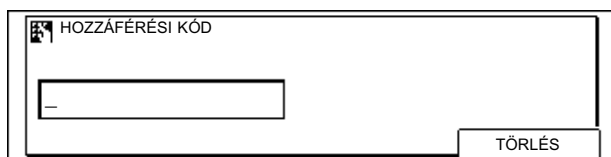

Az billentyű megnyomásakor a képernyő visszatér a <KIEG.BEÁLLÍTÁSOK> menühez.

MEGJEGYZÉS

• A <HOZZÁFÉRÉSI KÓD> menüt először az <ALKALMAZ> állásba kell hoznia. (Ld. "Hozzáférési kód programozása," 5-136. o.)

● Ha a következőt választja: <02 ADÁS IDŐPONTJA>

Válassza ki a számozott időpontok egyikét <01> - <05> → nyomja le:

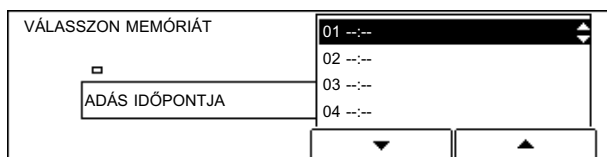

Ha lenyomja az billentyűt, az időpont megadásához szükséges menü jelenik meg.

A számbillentyűkkel adja meg a művelet kívánt kezdési idejét → nyomja le:

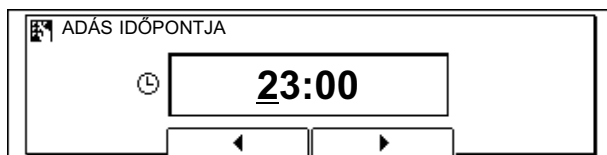

Az billentyű megnyomásakor a képernyő visszatér az <ADÁS IDŐPONTJA> menühez.



MEGJEGYZÉS

- Az időpontot 24 órás alakban adja meg.
- Ha törölni kívánja az időpontot, nyomja le a  billentyűt.
- Ha rossz számot adott meg az időpont beírásakor, lépjen vissza a javítani kívánt helyre → adja meg a megfelelő számot. Az egész tétel törléséhez nyomja le a  billentyűt.

12 A csoport programozás befejezése után a  (Reset) megnyomásával visszatér a készenléti módhoz.

Napló nyomtatásának beállítása

Ez a rész az adási és vételi eredményeket és a memória adás és vétel eredményeit automatikusan nyomtató szolgáltatás beállításait írja le.

Adási nyugta automatikus nyomtatásának beállítása

Az alábbi műveletekkel állítsa be a készüléket, hogy az adási nyugtát automatikusan nyomtassa-e, vagy sem. Beállítható, hogy csak akkor nyomtasson naplót, ha hiba történik.



MEGJEGYZÉS

- Adási naplómintát a 1d. a 7. fejezetben: "Melléklet".
- Az alábbi műveletekkel állítsa be a készüléket, hogy az adás képét a nyugtára nyomtassa-e, vagy sem.
- Az adási naplóval ellenőrizheti, hogy a dokumentumot megfelelően küldte-e a másik félnek.
- A gyári alapbeállítás: NEM NYOMTAT.

5



A készülék beállítása és az adatok regisztrálása

1 Nyomja le a (Kiegészítő funkciók) gombot.

Megjelenik a <KIEGÉSZÍTŐ FUNKCIÓK> menü.

2 A (F3) vagy (F4) billentyű megnyomásával válassza a következő pontot:

<03 FAX BEÁLLÍTÁSOK> → .

A  (F3) vagy a  (F4) gomb lenyomásával a következő vagy az előző pontot választhatja.

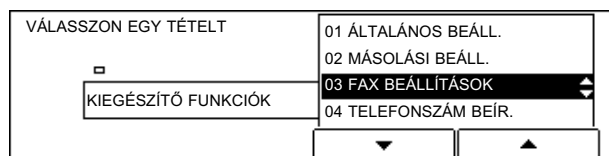

Az  billentyű megnyomásakor megjelenik a <FAX BEÁLLÍTÁSOK> menü.

3 A [▼] (F3) vagy a [▲] (F4) billentyű megnyomásával válassza a következő pontot:

<02 NYUGTA BEÁLLÍTÁSOK> → 

A [▼] (F3) vagy a [▲] (F4) gomb lenyomásával a következő vagy az előző pontot választhatja.

VÁLASSZON EGY TÉTELT	
□□	01 FELH.PROGRAMOZÁS
FAX BEÁLLÍTÁSOK	02 NYUGTA BEÁLLÍTÁSOK
	03 ADÁSI BEÁLLÍTÁS
	04 VÉTELI BEÁLLÍTÁS
	▼ ▲

Az  billentyű megnyomásakor megjelenik a <NYUGTA BEÁLLÍTÁSOK> menü.

4 A [▼] (F3) vagy a [▲] (F4) billentyű megnyomásával válassza a következő pontot:

<01 ADÁSI NYUGTA> → 

A [▼] (F3) vagy a [▲] (F4) gomb lenyomásával a következő vagy az előző pontot választhatja.

VÁLASSZON EGY TÉTELT	
□□□	01 ADÁSI NYUGTA
NYUGTA BEÁLLÍTÁSOK	02 VÉTELI NYUGTA
	03 BIZ.VÉTELI NYUGTA
	04 FORGALMI NAPLÓ
	▼ ▲

Az  billentyű megnyomásakor megjelenik az <ADÁSI NYUGTA> menü.

5 A [▼] (F3) vagy [▲] (F4) billentyűvel adja meg:<01 NEM NYOMTAT>, <02 CSAK HIBANAPLÓ> vagy <03 NYOMTAT> → 

A [▼] (F3) vagy a [▲] (F4) gomb lenyomásával a következő vagy az előző pontot választhatja.

VÁLASSZON EGY TÉTELT	
□□□□	01 NEM NYOMTAT
ADÁSI NYUGTA	02 CSAK HIBANAPLÓ
	03 NYOMTAT
	▼ ▲

Ha megadta a <01 NEM NYOMTAT> értékét, a beállítással elkészült.

- 6** Ha az 5. lépésben a <02 CSAK HIBANAPLÓ> vagy a <03 NYOMTAT> beállítást választotta, a [▼] (F3) vagy [▲] (F4) billentyűvel válassza a <01 KI> vagy a <02 BE> állást a következőhöz: <NYUGTA+ELSŐ LAP> → .

A [▼] (F3) vagy a [▲] (F4) gomb lenyomásával a következő vagy az előző pontot választhatja.

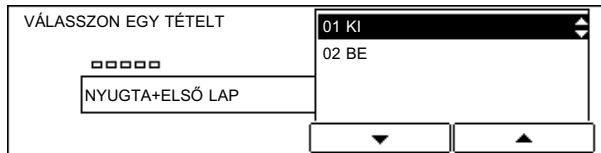

Az  billentyű megnyomásakor a képernyő visszatér a <NAPLÓBEÁLLÍTÁS> menühez.

- 7** A  (Reset) megnyomásával visszatér a készenléti módhoz.

Vételi nyugta automatikus nyomtatásának beállítása

5

Az alábbi műveletekkel állítsa be a készüléket, hogy az adási nyugtát automatikusan nyomtassa-e, vagy sem. Beállítható, hogy csak akkor nyomtasson naplót, ha fogadás közben hiba történik.



MEGJEGYZÉS

- Vételi naplómintát ld. a 7. fejezetben: "Melléklet".
- A vételi naplóval ellenőrizheti, hogy a dokumentumot megfelelően vette a készülék.
- A gyári alapbeállítás: NEM NYOMTAT.

1

Nyissa meg a <NAPLÓBEÁLLÍTÁS> menüt.

A fenti folyamat részletes leírását ld. az "Adási nyugta automatikus nyomtatásának beállítása," c. részben, az 5-40. o.

- 2** A [▼] (F3) vagy a [▲] (F4) billentyű megnyomásával válassza a következő pontot:
<02 VÉTELI NYUGTA> → 

A [▼] (F3) vagy a [▲] (F4) gomb lenyomásával a következő vagy az előző pontot választhatja.

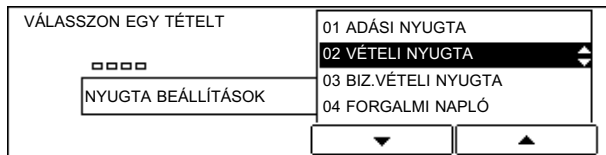

Az  billentyű megnyomásakor megjelenik a <VÉTELI NYUGTA> menü.

- 3** A [▼] (F3) vagy [▲] (F4) billentyűvel adja meg:<01 NEM NYOMTAT>, <02 CSAK HIBANAPLÓ> vagy <03 NYOMTAT> → 

A [▼] (F3) vagy a [▲] (F4) gomb lenyomásával a következő vagy az előző pontot választhatja.

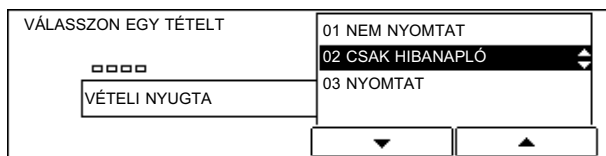

Az  billentyű megnyomásakor a képernyő visszatér a <NAPLÓBEÁLLÍTÁS> menühöz.

- 4** A  (Reset) megnyomásával visszatér a készenléti módhoz.

Bizalmas vételi nyugta automatikus nyomtatásának beállítása

Az alábbi műveletekkel állítsa be a készüléket, hogy a bizalmas vételi nyugtát automatikusan nyomtassa-e, vagy sem. A bizalmas vételi nyugtával ellenőrizheti, hogy a bizalmas dokumentumok adása vagy vétele hiba nélkül történt-e meg, és milyen eredménnyel.

MEGJEGYZÉS

- Bizalmas vételi naplómintát ld. a 7. fejezetben: "Melléklet".
- A gyári alapbeállítás: NYOMTAT.

- 1** Nyissa meg a <NAPLÓBEÁLLÍTÁS> menüt.

A fenti folyamat részletes leírását ld. az "Adási nyugta automatikus nyomtatásának beállítása," c. részben, az 5-40. o.

- 2** A [▼] (F3) vagy a [▲] (F4) billentyű megnyomásával válassza a következő pontot: **<03 BIZ.VÉTELI NYUGTA>** → .

A [▼] (F3) vagy a [▲] (F4) gomb lenyomásával a következő vagy az előző pontot választhatja.

VÁLASSZON EGY TÉTELT	01 ADÁSI NYUGTA
□□□	02 VÉTELI NYUGTA
NYUGTA BEÁLLÍTÁSOK	03 BIZ.VÉTELI NYUGTA
	04 FORGALMI NAPLÓ
	▼ ▲

Az  billentyű megnyomásakor megjelenik a <BIZ.VÉTELI NYUGTA> menü.

- 3** A [▼] (F3) vagy a [▲] (F4) billentyűvel válassza a **<01 NEM NYOMTAT>** vagy a **<02 NYOMTAT>** pontot → .

A [▼] (F3) vagy a [▲] (F4) gomb lenyomásával a következő vagy az előző pontot választhatja.

VÁLASSZON EGY TÉTELT	01 NEM NYOMTAT
□□□□	02 NYOMTAT
BIZ.VÉTELI NYUGTA	
	▼ ▲

Az  billentyű megnyomásakor a képernyő visszatér a <NAPLÓBEÁLLÍTÁS> menühöz.

- 4** A  (Reset) megnyomásával visszatér a készenléti módhoz.

Forgalmi napló automatikus nyomtatásának beállítása

Az alábbi műveletekkel állítsa be a készüléket, hogy a forgalmi naplót automatikusan nyomtassa-e, vagy sem.

MEGJEGYZÉS

- *Forgalmi napló mintát ld. a 7. fejezetben: "Melléklet".*
- *Az adás és vétel eredményét ellenőrizheti a forgalmi naplóval.*
- *Az alapbeállítás: <AUTO. NYOMTATÁS> 'BE' van kapcsolva, <NAPI NYOMTAT. IDŐ> 'KI', és az <ADÁS/VÉTEL KÜLÖN> 'KI'.*

- 1** Nyissa meg a <NAPLÓBEÁLLÍTÁS> menüt.

A fenti folyamat részletes leírását ld. az "Adási nyugta automatikus nyomtatásának beállítása," c. részben, az 5-40. o.

2 A [▼] (F3) vagy a [▲] (F4) billentyű megnyomásával válassza a következő pontot: <04 FORGALMI NAPLÓ> → 

A [▼] (F3) vagy a [▲] (F4) gomb lenyomásával a következő vagy az előző pontot választhatja.

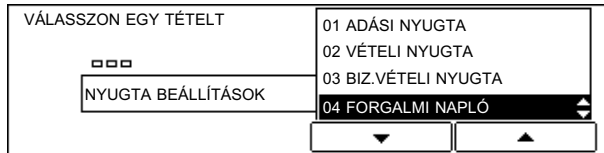

Az  billentyű megnyomásakor megjelenik a <FORGALMI NAPLÓ> menü.

3 A [▼] (F3) vagy a [▲] (F4) billentyűkkel válassza ki azt a pontot, amelyiket beállítja → 

A [▼] (F3) vagy a [▲] (F4) gomb lenyomásával a következő vagy az előző pontot választhatja.

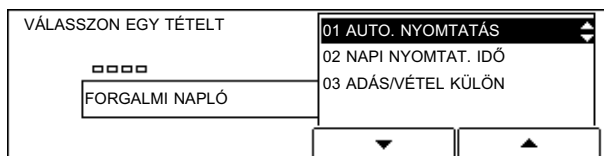

Ha lenyomja az  billentyűt, a kiválasztott pont beállítási menüje jelenik meg.

● Ha a következőt választja: <01 AUTO. NYOMTATÁS>

Az alábbi műveletekkel állítsa be a készüléket, hogy a forgalmi naplót automatikusan nyomtassa-e, ha a küldemények száma eléri a 40-et.

Válassza a következőt: <01 AUTO. NYOMTATÁS> → nyomja le: .

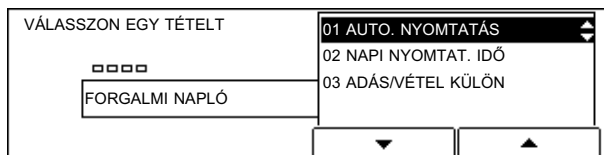

Az  billentyű megnyomásakor megjelenik az <AUTO. NYOMTATÁS> menü.

Válassza a <01 BE> vagy <02 KI> állást → nyomja le: .

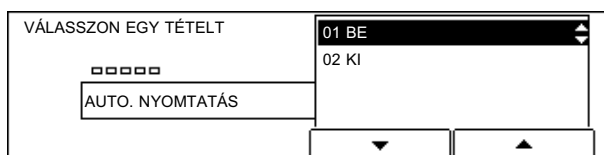



Az  billentyű megnyomásakor a képernyő visszatér a <FORGALMI NAPLÓ> menühöz.

● Ha a következőt választja: <02 NAPI NYOMTAT. IDŐ>

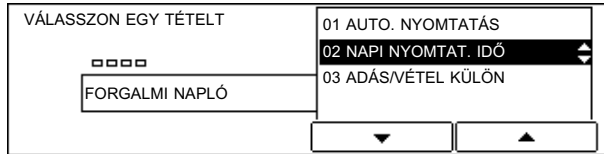
- Válassza a következőt: <02 NAPI NYOMTAT. IDŐ> → nyomja le: .



Az  billentyű megnyomásakor megjelenik a <NAPI NYOMTAT. IDŐ> menü.

- Válassza a <01 BE> vagy <02 KI> állást → nyomja le: .

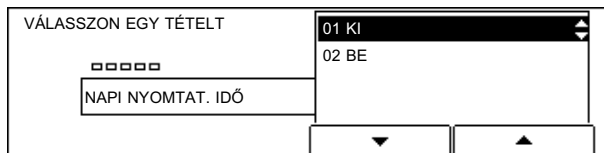

- Ha a <02 BE> pontot választja, és lenyomja az , gombot, megjelenik a nyomtatási idő megadásához a kijelző.

A számbillentyűkkel adja meg a forgalmi napló nyomtatásának idejét → nyomja le: .

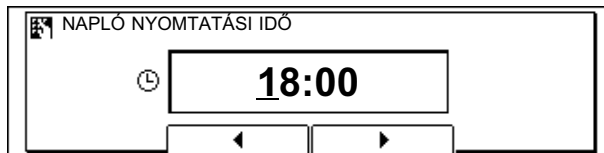

Az  billentyű megnyomásakor a képernyő visszatér a <FORGALMI NAPLÓ> menühöz.

● Ha a következőt választja: <03 ADÁS/VÉTEL KÜLÖN>

- Az alábbi műveletekkel állítsa be a készüléket, hogy a forgalmi naplót külön nyomtassa-e a vételhez és az adáshoz.

- Válassza a következőt: <03 ADÁS/VÉTEL KÜLÖN> → nyomja le: .

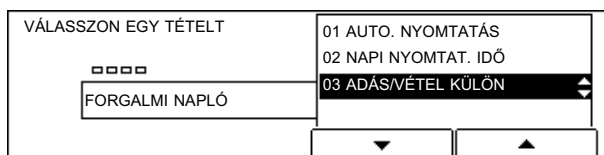

Az  billentyű megnyomásakor megjelenik a <ADÁS/VÉTEL KÜLÖN> menü.

□ Válassza a <01 BE> vagy <02 KI> állást → nyomja le: .

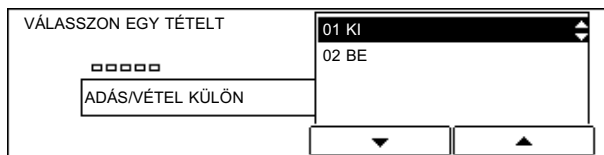

Az  billentyű megnyomásakor a képernyő visszatér a <FAX BEÁLLÍTÁSOK> menühöz.

4 A  (Reset) megnyomásával visszatér a készenléti módhoz.

5

A készülék beállítása és az adatok regisztrálása

Adási beállítások

Beállíthatja az adással kapcsolatos funkciókat.

Az ECM küldés beállítása

A dokumentum küldhető ECM (Error Correction Mode=hibajavító mód) beállítással, ami az átvitel során fellépő hibákat javítja. ECM adáshoz és vételhez elengedhetetlen, hogy mindkét fél aktiválja az ECM szolgáltatást készülékén. Másképp ez a funkció nem működik.

Még az ECM használatával is előfordulhat hiba, ha a vonal minősége gyenge. Ha a vonal meghibásodik, hosszabb ideig tart majd az átvitel az ECM használatával.

5

A készülék beállítása és az adatok regisztrálása

1 Nyomja le a (Kiegészítő funkciók) gombot.

Megjelenik a <KIEGÉSZÍTŐ FUNKCIÓK> menü.

2 A [▼] (F3) vagy [▲] (F4) billentyű megnyomásával válassza a következő pontot: <03 FAX BEÁLLÍTÁSOK> →

A [▼] (F3) vagy a [▲] (F4) gomb lenyomásával a következő vagy az előző pontot választhatja.

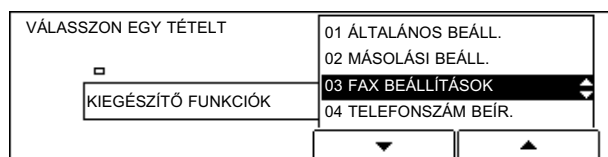

Az  billentyű megnyomásakor megjelenik a <FAX BEÁLLÍTÁSOK> menü.

- 3** A [▼] (F3) vagy [▲] (F4) billentyű megnyomásával válassza a következő pontot: <03 ADÁSI BEÁLLÍTÁS> →  .

A [▼] (F3) vagy a [▲] (F4) gomb lenyomásával a következő vagy az előző pontot választhatja.

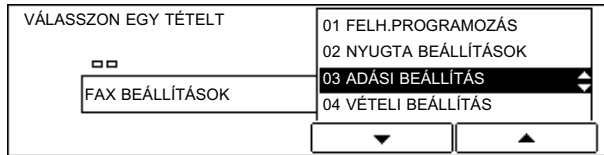

Az  billentyű megnyomásakor megjelenik az <ADÁSI BEÁLLÍTÁS> menü.

- 4** A [▼] (F3) vagy [▲] (F4) billentyű megnyomásával válassza a következő pontot: <01 ECM ADÁS> →  .

A [▼] (F3) vagy a [▲] (F4) gomb lenyomásával a következő vagy az előző pontot választhatja.

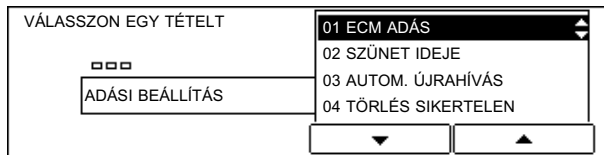

Az  billentyű megnyomásakor megjelenik az <ECM ADÁS> menü.

- 5** A [▼] (F3) vagy [▲] (F4) billentyű megnyomásával kapcsolja <01 BE> vagy <02 KI> →  .

A [▼] (F3) vagy a [▲] (F4) gomb lenyomásával a következő vagy az előző pontot választhatja.

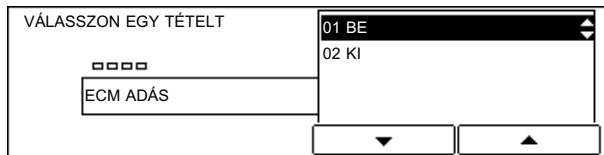

Az  billentyű megnyomásakor a képernyő visszatér az <ADÁSI BEÁLLÍTÁS> menühöz.

- 6** A  (Reset) megnyomásával visszatér a készenléti módhoz.

Szünet hosszának beállítása

Az alábbi műveletekkel megváltoztathatja a beírt szünet hosszát .

A beírt szünet hossza a telefonszám megadása után 10 másodperc.



MEGJEGYZÉS

- A gyári alapbeállítás: 02 mp.

1 Nyissa meg az <ADÁSI BEÁLLÍTÁS> menüt.

A fenti folyamatokról részletes leírás: "Az ECM küldés beállítása," 5-48. o.

2 A [▼] (F3) vagy a [▲] (F4) billentyű megnyomásával válassza a következő pontot: <02 SZÜNET IDEJE> → .

A [▼] (F3) vagy a [▲] (F4) gomb lenyomásával a következő vagy az előző pontot választhatja.

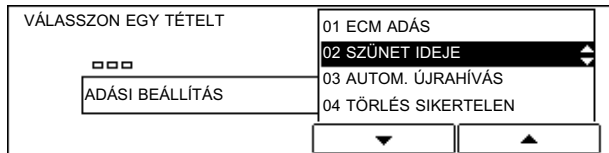

3 A [-] (F2) vagy [+] (F3) billentyűvel növelje vagy csökkentse az időt → .

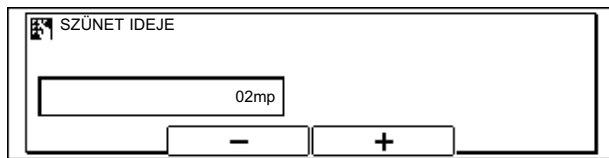

Az  billentyű megnyomásakor a képernyő visszatér az <ADÁSI BEÁLLÍTÁS> menühez.



MEGJEGYZÉS

- A szünet hosszát 01 mm-től 15 mm-ig állíthatja be 1 másodperces lépésekben.
- Az szünet hossza a számbillentyűkkel is megadható.

4 A (Reset) megnyomásával visszatér a készenléti módhoz.

Az automatikus újrAhívás beállítása

Ha foglalt a másik fél vonala, vagy az átvitelben hiba lép fel, a készülék újrAhívja a számot a megadott idő eltelte után. A szolgáltatás neve "automatikus újrAhívás".

Ha az automatikus újrAhívás be van kapcsolva, megadható, hány kísérletet tegyen és milyen időközönként.

Az automatikus újrAhívás lehetséges beállításai:

- Az újrAhívási kísérletek száma (alapbeállítás: 02-szer)
- Az újrAhívási kísérletek között elteltő idő (alapbeállítás: 2 perc*)
- Mit csinál a készülék, ha átviteli hiba történik (alapbeállítás: az első és a hiba miatt el nem küldött oldalakat küldi)



MEGJEGYZÉS

- A gyári alapbeállítás: BE.

1 Nyissa meg az <ADÁSI BEÁLLÍTÁS> menüt.

A fenti folyamat részletes leírását ld. "Az ECM küldés beállítása," 5-48. o.

2 A [▼] (F3) vagy a [▲] (F4) billentyű megnyomásával válassza a következő pontot: <03 AUTOM. ÚJRAHÍVÁS> →

A [▼] (F3) vagy a [▲] (F4) gomb lenyomásával a következő vagy az előző pontot választhatja.

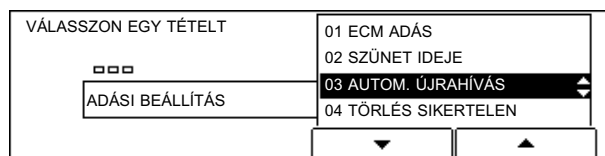

Az  billentyű megnyomásakor megjelenik az <AUTOM. ÚJRAHÍVÁS> menü.

5

A készülék beállítása és az adatok regisztrálása

3 A [▼] (F3) vagy a [▲] (F4) billentyű megnyomásával válassza a következő pontot:
<01 BE> → 

A [▼] (F3) vagy a [▲] (F4) gomb lenyomásával a következő vagy az előző pontot választhatja.

Ha nem akarja használni az automatikus újrahívást, válassza a <02 KI> állást → nyomja le: .
 A beállítás kész.

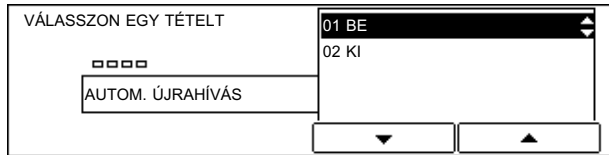

Ha lenyomja az  billentyűt, az automatikus újrahívás beállítási menüje jelenik meg.

4 Állítsa be igényeinek megfelelően az automatikus újrahívás beállításokat.

● Az <01 ÚJRAHÍVÁSOK SZÁMA> beállítása

□ Válassza a következőt: <01 ÚJRAHÍVÁSOK SZÁMA> → nyomja le: 

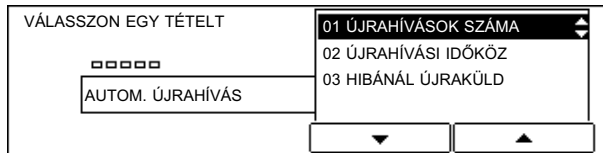

Az  billentyű megnyomásakor megjelenik az <ÚJRAHÍVÁSOK SZÁMA> menü.

□ A [-] (F2) vagy [+] (F3) billentyűvel adja meg az újrahívás ismétlésének számát → 



Az  billentyű megnyomásakor a képernyő visszatér az <AUTOM. ÚJRAHÍVÁS> menühöz.

 **MEGJEGYZÉS**

- 01 és 10 alkalom közé állítható*.
- Az újrahívások száma a számbillentyűkkel is megadható.
- * Ausztráliában legfeljebb 2 alkalom.

● **Az <02 ÚJRAHÍVÁSI IDŐKÖZ> beállítása**

- ☐ Válassza a következőt: <02 ÚJRAHÍVÁSI IDŐKÖZ> → nyomja le: .

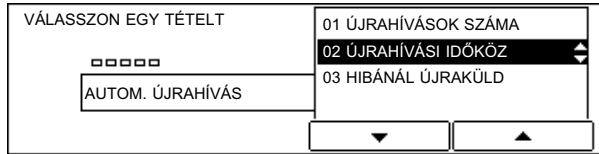

Az  billentyű megnyomásakor megjelenik az <ÚJRAHÍVÁSI IDŐKÖZ> menü.

- ☐ A [-] (F2) vagy [+] (F3) billentyűvel adja meg az újrahívási időköz hosszát → .

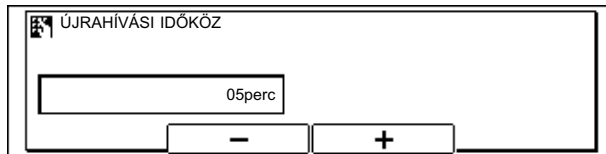

Az  billentyű megnyomásakor a képernyő visszatér az <AUTOM. ÚJRAHÍVÁS> menühöz.

 **MEGJEGYZÉS**

- 02 és 99 perc közé állíthatja 1 perces időközönként.
- Az újrahívási időköz hossza számbillentyűkkel is megadható.

● **A <03 HIBÁNÁL ÚJRAKÜLD> beállítása**

- ☐ Válassza a következőt: <03 HIBÁNÁL ÚJRAKÜLD> → nyomja le: .

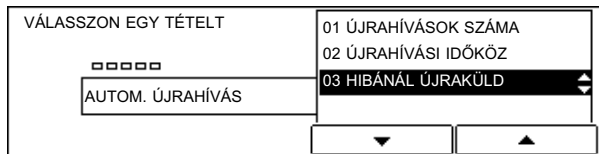



Az  billentyű megnyomásakor megjelenik a <HIBÁNÁL ÚJRAKÜLD> menü.

- ☐ Válassza a <01 BE> vagy <02 KI> állást → nyomja le: .

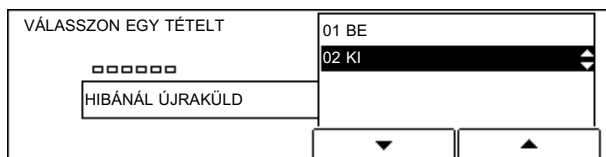
Ha nem akarja használni a hibánál újraküld funkciót, válassza a <02 KI> állást → nyomja le: . A beállítás kész.



Ha a <01 BE> állást adja meg → nyomja le: , megjelenik a <HONNAN KÜLDJE ÚJRA?> menü.

- Válassza ki a megfelelő újraküldés beállítását → nyomja le .
- <01 MINDEN OLDALT>: A dokumentum minden oldalát újraküldi.
- <02 1.O.+HIBÁS O-TÓL>: Attól az oldaltól kezdve küldi újra, ahol a hiba történt. A dokumentum első oldalát is újraküldi. Ez az alapbeállítás.
- <03 HIBÁS OLDALTÓL>: Attól az oldaltól kezdve küldi újra, ahol a hiba történt.

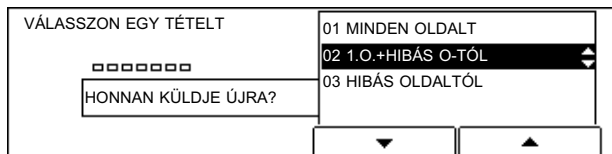

Az  billentyű megnyomásakor a képernyő visszatér az <ADÁSI BEÁLLÍTÁS> menühez.

5 A (Reset) megnyomásával visszatér a készenléti módhoz.

Sikertelen átvitel után a dokumentum automatikus törlésének beállítása

Az alábbi műveletekkel állítsa be a készüléket, hogy a dokumentumot a sikertelen átvitel után törölje-e, vagy sem.



MEGJEGYZÉS

- A gyári alapbeállítás: BE.

1 Nyissa meg az <ADÁSI BEÁLLÍTÁS> menüt.

A fenti folyamatokról részletes leírás: "Az ECM küldés beállítása," 5-48. o.

2 A [▼] (F3) vagy [▲] (F4) billentyű megnyomásával válassza a következő pontot: <04 TÖRLÉS SIKERTELEN ADÁSKOR> → .

A [▼] (F3) vagy a [▲] (F4) gomb lenyomásával a következő vagy az előző pontot választhatja.

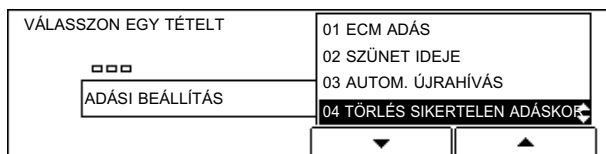

Az  billentyű megnyomásakor megjelenik a <TÖRLÉS SIKERTELEN ADÁSKOR> menü.

- 3** A [▼] (F3) vagy [▲] (F4) billentyű megnyomásával kapcsolja <01 KI> vagy <02 BE>
→ 

A [▼] (F3) vagy a [▲] (F4) gomb lenyomásával a következő vagy az előző pontot választhatja.

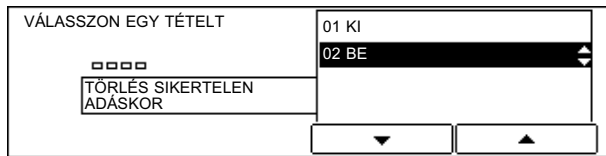

Az  billentyű megnyomásakor a képernyő visszatér az <ADÁSI BEÁLLÍTÁS> menühez.

- 4** A  (Reset) megnyomásával visszatér a készenléti módhoz.

Időtűllépés szolgáltatás beállítása

Az időtűllépés szolgáltatással a dokumentum beolvasása a  (Start) gomb megnyomása nélkül elindul, miután a címzettet egygombos vagy kódolt gyorstárcsázó, hozzáférési kódos, vagy újrAhívás gombbal megadta.

Ha csak egy címzettet ad meg, a készülék 5 másodpercet vár a beolvasással.

Körözhívásnál a második számot 5 másodperccel az első megadása után tárcsáznia kell. Minden további számot 10 másodpercen belül tárcsáznia kell. Ha többet vár, mint az időtűllépés időszaka, a készülék elkezd beolvasni a dokumentumot.

-  **MEGJEGYZÉS**
- A gyári alapbeállítás: BE.

- 1** Nyissa meg az <ADÁSI BEÁLLÍTÁS> menüt.

A fenti folyamatokról részletes leírás: "Az ECM küldés beállítása," 5-48. o.

5

A készülék beállítása és az adatok regisztrálása

- 2** A [▼] (F3) vagy a [▲] (F4) billentyű megnyomásával válassza a következő pontot: <05 IDŐZÍTÉS LETELT> → 

A [▼] (F3) vagy a [▲] (F4) gomb lenyomásával a következő vagy az előző pontot választhatja.

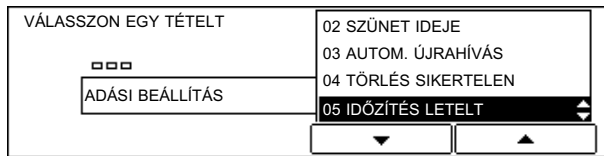

Az  billentyű megnyomásakor megjelenik az <IDŐZÍTÉS LETELT> menü.

- 3** A [▼] (F3) vagy a [▲] (F4) billentyű megnyomásával kapcsolja <01 BE> vagy <02 KI> → 

A [▼] (F3) vagy a [▲] (F4) gomb lenyomásával a következő vagy az előző pontot választhatja.

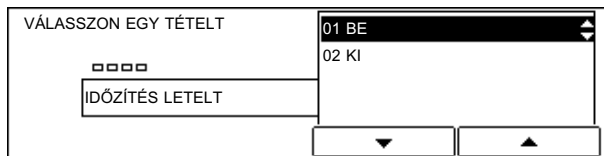

Az  billentyű megnyomásakor a képernyő visszatér az <ADÁSI BEÁLLÍTÁS> menühöz.

- 4** A  (Reset) megnyomásával visszatér a készenléti módhoz.

Pecsét szolgáltatás beállítása

Az alábbi műveletekkel állítsa be, hogy a készülék lássa-e el pecsételt a közvetlen adással és a memória adással küldött dokumentumokat is, vagy csak a közvetlen adással küldötteket.

A dokumentumokat akkor pecsételi le a készülék, ha az adagolóba rakja őket.

MEGJEGYZÉS

- A gyári alapbeállítás a 'KÖZVETLEN ÉS MEMÓRIA ADÁS'.
- A pecsét adásról részletes leírást ld. "Bélyegző szolgáltatás használata," a 2-13. o., a pecsét ki és bekapcsolásáról a menüvel ld. "A szabvány mód megváltoztatása," 5-132. o.

1 Nyissa meg az <ADÁSI BEÁLLÍTÁS> menüt.

A fenti folyamatokról részletes leírás: "Az ECM küldés beállítása," 5-48. o.

2 A [▼] (F3) vagy a [▲] (F4) billentyű megnyomásával válassza a következő pontot: <06 PECSÉTELEÉS> → .

A [▼] (F3) vagy a [▲] (F4) gomb lenyomásával a következő vagy az előző pontot választhatja.

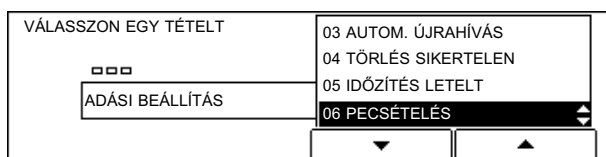

Az  billentyű megnyomásakor megjelenik a <PECSÉTELEÉS> menü.

3 A [▼] (F3) vagy [▲] (F4) billentyűvel válassza a <01 KÖZVETL&MEM.ADÁS> vagy a <02 KÖZVETLEN ADÁS> pontot → .

A [▼] (F3) vagy a [▲] (F4) gomb lenyomásával a következő vagy az előző pontot választhatja.

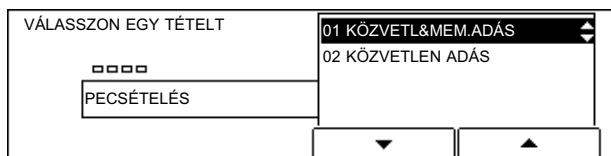

Az  billentyű megnyomásakor a képernyő visszatér az <ADÁSI BEÁLLÍTÁS> menühöz.

4 A (Reset) megnyomásával visszatér a készenléti módhoz.

Az adás forgatással beállítása

Az alábbi műveletekkel állítsa be a készüléket, hogy az adás forgatással szolgáltatást használja-e, vagy sem.

Az adás forgatással funkcióval, ha a dokumentumot függőlegesen helyezi el, a készülék automatikusan vízszintesen küldi, miután elforgatta a képet.

MEGJEGYZÉS

- Az adás elforgatással csak A4-es méretű dokumentummal működik. Közvetlen adásnál sem használható.
- A gyári alapbeállítás: BE.

1 Nyissa meg az <ADÁSI BEÁLLÍTÁS> menüt.

A fenti folyamatokról részletes leírás: "Az ECM küldés beállítása," 5-48. o.

2 A [▼] (F3) vagy [▲] (F4) billentyű megnyomásával válassza a következő pontot: <07 ADÁS FORGATÁSSAL> → 

A [▼] (F3) vagy a [▲] (F4) gomb lenyomásával a következő vagy az előző pontot választhatja.

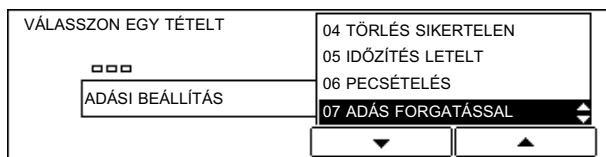

Az  billentyű megnyomásakor megjelenik az <ADÁS FORGATÁSSAL> menü.

3 A [▼] (F3) vagy [▲] (F4) billentyű megnyomásával kapcsolja <01 BE> vagy <02 KI> → 

A [▼] (F3) vagy a [▲] (F4) gomb lenyomásával a következő vagy az előző pontot választhatja.

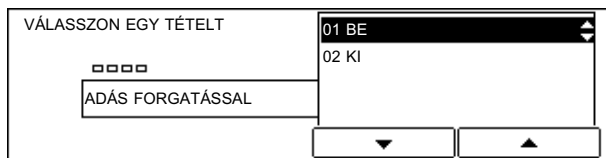

Az  billentyű megnyomásakor a képernyő visszatér a <FAX BEÁLLÍTÁSOK> menühöz.

4 A  (Reset) megnyomásával visszatér a készenléti módhoz.

Vételi beállítások

Ez a szakasz vételi funkciók sorának megadását írja le.

Az ECM vétel beállítása

A dokumentum fogadható ECM (Error Correction Mode=hibajavító mód) beállítással, ami az átvitel során fellépő hibákat javítja. ECM adáshoz és vételhez elengedhetetlen, hogy mindkét fél aktiválja az ECM szolgáltatást készülékén. Másképp ez a funkció nem működik.

Még az ECM használatával is előfordulhat hiba, ha a vonal minősége gyenge.

Ha a vonal meghibásodik, hosszabb ideig tart majd az átvitel az ECM használatával.



MEGJEGYZÉS

- A gyári alapbeállítás: BE.

5

1 Nyomja le a (Kiegészítő funkciók) gombot.

Megjelenik a <KIEGÉSZÍTŐ FUNKCIÓK> menü.

2 A [▼] (F3) vagy [▲] (F4) billentyű megnyomásával válassza a következő pontot:

<03 FAX BEÁLLÍTÁSOK> → 

A [▼] (F3) vagy a [▲] (F4) gomb lenyomásával a következő vagy az előző pontot választhatja.

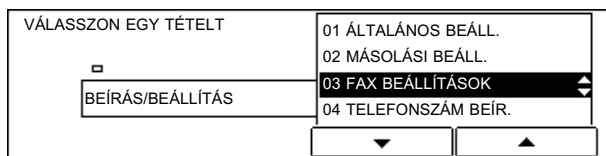



Az  billentyű megnyomásakor megjelenik a <FAX BEÁLLÍTÁSOK> menü.

A készülék beállítása és az adatok regisztrálása

- 3** A [▼] (F3) vagy a [▲] (F4) billentyű megnyomásával válassza a következő pontot:
<04 VÉTELI NYUGTA> → 

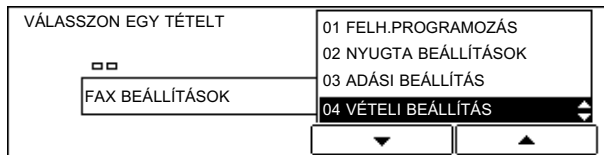
A [▼] (F3) vagy a [▲] (F4) gomb lenyomásával a következő vagy az előző pontot választhatja.



Az  billentyű megnyomásakor megjelenik a <VÉTELI BEÁLLÍTÁS> menü.

- 4** A [▼] (F3) vagy [▲] (F4) billentyű megnyomásával válassza a következő pontot:
<01 ECM VÉTEL> → 

A [▼] (F3) vagy a [▲] (F4) gomb lenyomásával a következő vagy az előző pontot választhatja.

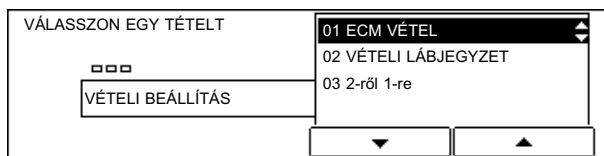

Az  billentyű megnyomásakor megjelenik az <ECM VÉTEL> menü.

- 5** A [▼] (F3) vagy [▲] (F4) billentyű megnyomásával kapcsolja <01 BE> vagy <02 KI>
 → 

A [▼] (F3) vagy a [▲] (F4) gomb lenyomásával a következő vagy az előző pontot választhatja.

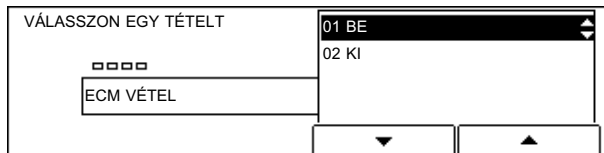

Az  billentyű megnyomásakor a képernyő visszatér a <VÉTELI BEÁLLÍTÁS> menühöz.

- 6** A  (Reset) megnyomásával visszatér a készenléti módhoz.

Vételi lábjegyzet nyomtatás beállítása

Az alábbi műveletekkel beállíthatja, hogy a készülék a fogadott dokumentum oldalaira nyomtassa a vétel idejét, a sorszámát, oldalszámát, stb.



MEGJEGYZÉS

- A gyári alapbeállítás: KI.

1 Nyissa meg a <VÉTELI BEÁLLÍTÁS> menüt.

A fenti folyamatokról részletes leírás: "Az ECM vétel beállítása," 5-59. o.

2 A [▼] (F3) vagy a [▲] (F4) billentyű megnyomásával válassza a következő pontot:

<02 VÉTELI LÁBJEGYZET> → 

A [▼] (F3) vagy a [▲] (F4) gomb lenyomásával a következő vagy az előző pontot választhatja.

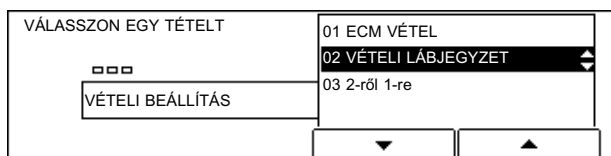



Az  billentyű megnyomásakor megjelenik a <VÉTELI LÁBJEGYZET> menü.

3 A [▼] (F3) vagy [▲] (F4) billentyű megnyomásával kapcsolja <01 KI> vagy <02 BE>

→ 

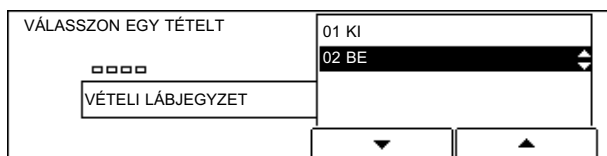
A [▼] (F3) vagy a [▲] (F4) gomb lenyomásával a következő vagy az előző pontot választhatja.



Az  billentyű megnyomásakor a képernyő visszatér a <VÉTELI BEÁLLÍTÁS> menühez.

4 A (Reset) megnyomásával visszatér a készenléti módhoz.

A fogadott dokumentum 2-ről 1-re nyomtatási módjának beállítása

Az alábbi műveletekkel beállíthatja, hogy a készülék a fogadott dokumentum két oldalát nyomtassa egy oldalra.

A szolgáltatás használatához az alábbi feltételek szükségesek:

- A fogadott dokumentum nyomtatásához kiválasztott papír elég nagy két egymást követő oldal egymás melletti kinyomtatásához.
 - Ha pl. a készülékből kifogy az A4-es papír, de van benne A3-as méret, két kisebb oldalt nyomtat egy A3-as papírra.
 - Ennek megfelelően, ha a gép kifogy az A3-as méretű papírból és van benne A4-es méretű, a készülék automatikusan lekicsinyíti az oldalakat és egyenként az A4-es lapra nyomtatja azokat.
- A 2-ről 1-re funkció használatakor elválasztóvonalat nyomtat a gép a lapok közepére. Ha a gépen be van állítva, hogy nyomtasson vételi lábjegyzetet, az elválasztóvonal a vételi lábjegyzet helyének kizárásával keletkezett terület közepére kerül.



MEGJEGYZÉS

- A gyári alapbeállítás: KI.

1 Nyissa meg a <VÉTELI BEÁLLÍTÁS> menüt.

A fenti folyamatokról részletes leírás: "Az ECM vétel beállítása," 5-59. o.

2 A [▼] (F3) vagy a [▲] (F4) billentyű megnyomásával válassza a következő pontot:

<03 2-ről 1-re> → 

A [▼] (F3) vagy a [▲] (F4) gomb lenyomásával a következő vagy az előző pontot választhatja.

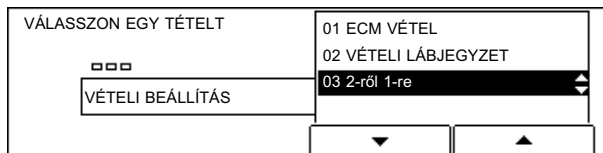

Az  billentyű megnyomásakor megjelenik a <2-ről 1-re> menü.

3 A [▼] (F3) vagy [▲] (F4) billentyű megnyomásával kapcsolja <01 KI> vagy <02 BE>
→ 

A [▼] (F3) vagy a [▲] (F4) gomb lenyomásával a következő vagy az előző pontot választhatja.

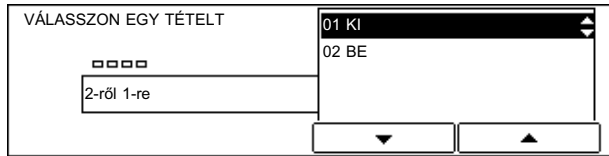

Az  billentyű megnyomásakor a képernyő visszatér a <FAX BEÁLLÍTÁSOK> menühöz.

4 A  (Reset) megnyomásával visszatér a készenléti módhoz.

5

A készülék beállítása és az adatok regisztrálása

A fogadott dokumentum nyomtatásának beállítása

Ebben a részben a vett dokumentumok nyomtatásával kapcsolatos beállításokat ismerheti meg.

Vett dokumentumok nyomtatási példányszámának megadása

Az alábbi műveletekkel beállíthatja, hogy a készülék a fogadott dokumentumot hány példányban nyomtassa.



MEGJEGYZÉS

- A gyári alapbeállítás: 01MÁSOLAT.

5

A készülék beállítása és az adatok regisztrálása

1 Nyomja le a (Kiegészítő funkciók) gombot.

Megjelenik a <KIEGÉSZÍTŐ FUNKCIÓK> menü.

2 A [▼] (F3) vagy [▲] (F4) billentyű megnyomásával válassza a következő pontot:

<03 FAX BEÁLLÍTÁSOK> →

A [▼] (F3) vagy a [▲] (F4) gomb lenyomásával a következő vagy az előző pontot választhatja.



Az billentyű megnyomásakor megjelenik a <FAX BEÁLLÍTÁSOK> menü.

3 A [▼] (F3) vagy [▲] (F4) billentyű megnyomásával válassza a következő pontot:
<05 NYOMTATÓ BEÁLL.> → 

A [▼] (F3) vagy a [▲] (F4) gomb lenyomásával a következő vagy az előző pontot választhatja.

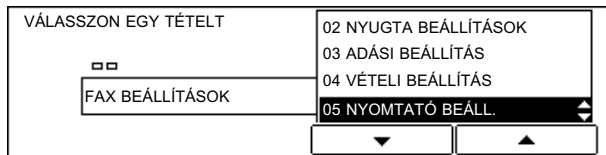

Az  billentyű megnyomásakor megjelenik a <NYOMTATÓ BEÁLL.> menü.

4 A [▼] (F3) vagy a [▲] (F4) billentyű megnyomásával válassza a következő pontot:
<01 NYOMTATÓ BEÁLL.> → 

A [▼] (F3) vagy a [▲] (F4) gomb lenyomásával a következő vagy az előző pontot választhatja.

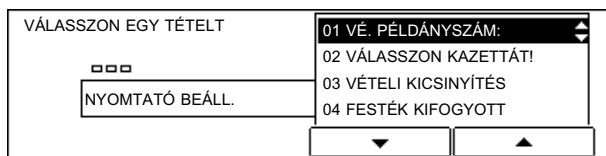

Ha lenyomja a  billentyűt, megjelenik a <VÉTELI PÉLDÁNYSZÁM> beállítási menü.

5 A [-] (F2) vagy [+] (F3) billentyűvel adja meg a példányszámot → 



Az  billentyű megnyomásakor a képernyő visszatér a <NYOMTATÓ BEÁLL.> menühöz.



MEGJEGYZÉS

- A példányszám 01 és 99 között adható meg.
- A példányszám a számbillentyűkkel is megadható.

6 A  (Reset) megnyomásával visszatér a készenléti módhoz.

A fogadott dokumentum nyomtatási módjának beállítása

Az alábbi műveletekkel állítsa be, hogyan nyomtasson a készülék, ha nincs betöltve a fogadott dokumentummal megegyező méretű és tájolású papír.

Négyféle módon tud nyomtatni, A, B, C, és D FIÓKKAPCSOLÁS.

- A FIÓKKAPCSOLÁS: A fogadott dokumentumot több részre szedi, az eredetivel megegyező méretű papírra nyomtatja.
- B FIÓKKAPCSOLÁS: A fogadott dokumentumot megegyező sorozatú (A- vagy B-sorozat) papírra nyomtatja üres helyekkel.
- C FIÓKKAPCSOLÁS: A fogadott dokumentumot kicsinyíti és más sorozatú (A- vagy B-sorozat) papírra nyomtatja.
- D FIÓKKAPCSOLÁS: A fogadott dokumentumot az eredetinel nagyobb papírra nyomtatja.



MEGJEGYZÉS

- A fogadott dokumentumok nyomtatásához használt papír méretéről ld. a "Nyomatópapír a fogadott dokumentumhoz," 2-25. o.
- A gyári alapbeállítás minden kapcsolásra: BE.

1 Nyissa meg a <NYOMTATÓ BEÁLL.> menüt.

A fenti folyamatokról részletes leírást ld. a "Vett dokumentumok nyomtatási példányszámának megadása," c. részben, az 5-64. o.

2 A [▼] (F3) vagy a [▲] (F4) billentyű megnyomásával válassza a következő pontot: <02 FIÓK VÁLASZTÁSA> →

A [▼] (F3) vagy a [▲] (F4) gomb lenyomásával a következő vagy az előző pontot választhatja.

VÁLASSZON EGY TÉTELT	
□□□	01 VÉ. PÉLDÁNYSZÁM:
NYOMTATÓ BEÁLL.	02 FIÓK VÁLASZTÁSA
	03 VÉTELI KICSINYÍTÉS
	04 FESTÉK KIFOGYOTT
	▼ ▲

Az  billentyű megnyomásakor megjelenik a <FIÓK VÁLASZTÁSA> menü.

- 3** A [▼] (F3) vagy [▲] (F4) billentyűvel válassza ki a megfelelő fiókot → .
- A [▼] (F3) vagy a [▲] (F4) gomb lenyomásával a következő vagy az előző pontot választhatja.

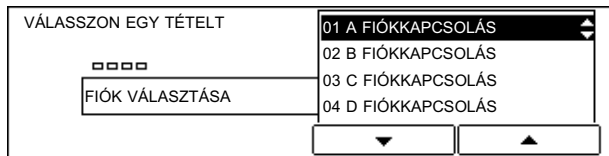

Ha lenyomja a  billentyűt, a fiókválasztás beállítási menü jelenik meg.

- 4** A [▼] (F3) vagy [▲] (F4) billentyű megnyomásával kapcsolja <01 BE> vagy <02 KI> → .

A [▼] (F3) vagy a [▲] (F4) gomb lenyomásával a következő vagy az előző pontot választhatja.

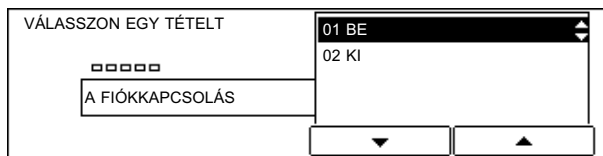

Az  billentyű megnyomásakor a képernyő visszatér a <FIÓK VÁLASZTÁSA> menühöz.

- 5** A  (Reset) megnyomásával visszatér a készenléti módhoz.

Vett dokumentum kicsinyített nyomtatásának megadása

Az alábbi műveletekkel állítsa be a készüléket, hogy nyomtatáskor a fogadott dokumentumot úgy kicsinyítse, hogy az a fiókban lévő papírméretre ráférjen.

Ha a <VÉTELI KICSINYÍTÉS> <BE> van kapcsolva, a következőket állíthatja be (a gyári alapbeállítást csillaggal jelöltük):

- VÉTELI KICSINYÍTÉS (AUTO. KICSINYÍTÉS*/FIX KICSINYÍTÉS): Megadhatja, hogy a kicsinyítés aránya automatikusan álljon be, vagy állandó értékű.
- KICSINYÍTÉSI% (97%, 95%, 90%*, 75%): Megadhatja a kicsinyítés arányát.
- KICSINYÍT. IRÁNY (FÜGG. ÉS VÍZSZ.* , CSAK FÜGGŐLEGES): Az állandó kicsinyítési arány irányát megadhatja.



MEGJEGYZÉS

- A <VÉTELI KICSINYÍTÉS> gyári alapbeállítása 'BE'.

5

A készülék beállítása és az adatok regisztrálása

1 Nyissa meg a <NYOMTATÓ BEÁLL.> menüt.

A fenti folyamatokról részletes leírást ld. a "Vett dokumentumok nyomtatási példányszámának megadása," c. részben, az 5-64. o.

2 A [▼] (F3) vagy [▲] (F4) billentyű megnyomásával válassza a következő pontot:

<03 VÉTELI KICSINYÍTÉS> → 

A [▼] (F3) vagy a [▲] (F4) gomb lenyomásával a következő vagy az előző pontot választhatja.

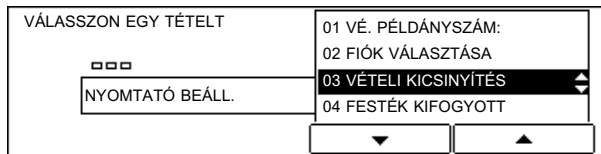

Az  billentyű megnyomásakor megjelenik a <VÉTELI KICSINYÍTÉS> menü.

3 A [▼] (F3) vagy [▲] (F4) billentyű megnyomásával kapcsolja <01 BE> vagy <02 KI>

→ 

A [▼] (F3) vagy a [▲] (F4) gomb lenyomásával a következő vagy az előző pontot választhatja.

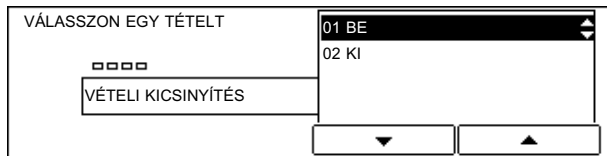

● Ha a következőt választja: <01 BE>

Válassza a <01 VÉTELI KICSINYÍTÉS> vagy <02 KICSINYÍT. IRÁNY> állást → nyomja le: 

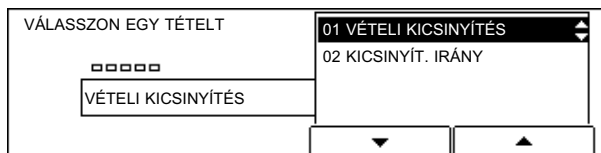

Folytassa az 5. vagy a 6. lépéstől.

- Ha a következőt választja: <02 KI>

VÁLASSZON EGY TÉTELT	01 BE
□□□□	02 KI
VÉTELI KICSINYÍTÉS	
	▼ ▲

Az  billentyű megnyomásakor a képernyő visszatér a <NYOMTATÓ BEÁLL.> menühez.

- 4** A <01 VÉTELI KICSINYÍTÉS> beállításához a [▼] (F3) vagy [▲] (F4) billentyűkkel válassza az <01 AUTO. VÁLASZTÁS> vagy <02 FIX KICSINYÍTÉS> állást → .

A [▼] (F3) vagy a [▲] (F4) gomb lenyomásával a következő vagy az előző pontot választhatja.

VÁLASSZON EGY TÉTELT	01 AUTO. VÁLASZTÁS
□□□□□□	02 FIX KICSINYÍTÉS
VÉTELI KICSINYÍTÉS	
	▼ ▲

- Ha a következőt választja: <01 AUTO. VÁLASZTÁS>

□ A kicsinyítési arány automatikusan beáll. Az  billentyű megnyomásakor a képernyő visszatér a <VÉTELI KICSINYÍTÉS> menühez.

- Ha a következőt választja: <02 FIX KICSINYÍTÉS>

□ A kicsinyítési arány a következő lehet: <01 97%>, <02 95%>, <03 90%>, vagy <04 75%> → nyomja le: .

VÁLASSZON EGY TÉTELT	01 97%
□□□□□□□	02 95%
KICSINYÍTÉSI %	03 90%
	04 75%
	▼ ▲

Az  billentyű megnyomásakor a képernyő visszatér a <VÉTELI KICSINYÍTÉS> menühez.

5

A készülék beállítása és az adatok regisztrálása

5 A <02 KICSINYÍT. IRÁNY> beállításához a [▼] (F3) vagy [▲] (F4) billentyűkkel válassza a <01 CSAK FÜGGŐLEGES> vagy <02 FÜGG. ÉS VÍZSZ.> állást →

A [▼] (F3) vagy a [▲] (F4) gomb lenyomásával a következő vagy az előző pontot választhatja.

<01 CSAK FÜGGŐLEGES>: Csak függőleges kicsinyítés.

<02 FÜGG. ÉS VÍZSZ.>: Vízszintes és függőleges kicsinyítés.

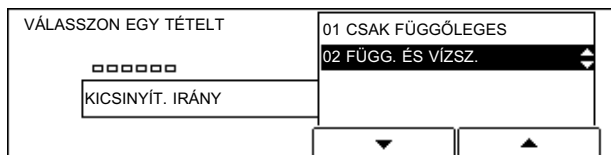

Az  billentyű megnyomásakor a képernyő visszatér a <NYOMTATÓ BEÁLL.> menühez.

6 A (Reset) megnyomásával visszatér a készenléti módhoz.

Nyomtatás leállításának vagy folytatásának beállítása, ha a készülékből kifogy a festék

Az alábbi műveletekkel állítsa be, hogy a nyomtatás folytatódjon-e, vagy megálljon és a dokumentum a memóriába kerüljön automatikusan.



MEGJEGYZÉS

- A gyári alapbeállítás 'VÉTEL MEMÓRIÁBA' ha a <FESTÉK KIFOGYOTT>.

1

Nyissa meg a <NYOMTATÓ BEÁLL.> menüt.

A fenti folyamatokról részletes leírást ld. a "Vett dokumentumok nyomtatási példányszámának megadása," c. részben, az 5-64. o.

2 A [▼] (F3) vagy a [▲] (F4) billentyű megnyomásával válassza a következő pontot:
<04 FESTÉK KIFOGYOTT> → 

A [▼] (F3) vagy a [▲] (F4) gomb lenyomásával a következő vagy az előző pontot választhatja.

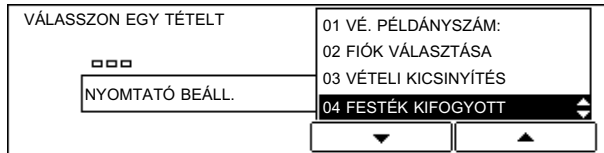

Az  billentyű megnyomásakor megjelenik a <FESTÉK KIFOGYOTT> menü.

3 A [▼] (F3) vagy [▲] (F4) billentyűvel válassza a <01 VÉTEL MEMÓRIÁBA> vagy a <02 NYOMT.FOLYTATÁSA> pontot → 

A [▼] (F3) vagy a [▲] (F4) gomb lenyomásával a következő vagy az előző pontot választhatja.

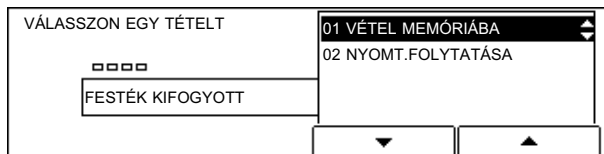

Az  billentyű megnyomásakor a képernyő visszatér a <FAX BEÁLLÍTÁSOK> menühöz.

4 A  (Reset) megnyomásával visszatér a készenléti módhoz.

Memóriakezelés beállítása

Ez a fejezet a postafiók funkciók létrehozását írja le.



MEGJEGYZÉS

- Legfeljebb 70 postafiókot (memóriaboxot) küldő nevet hozhat létre.

Bizalmas postafiók létrehozása

A bizalmas postafiók csak vételre alkalmas, a használók köre szűkíthető vele. Ez a bizalmas dokumentumok vételekor hasznos. A bizalmas dokumentum nyomtatása nem kezdődik meg, amíg be nem írja a programozott jelszót.

A bizalmas postafiók beállításai:

Beállítási tétel	A beállítás tartalma	Érték
01 FÁJLNÉV	A bizalmas postafiók nevét adja meg.	Legfeljebb 24 betű és szám
02 JELSZÓ	Hozzon létre egy jelszót, ezzel a bizalmas postafiók beállításait védi. A jelszóval a bizalmas postafiók beállításait védi illetéktelen hozzáféréstől. Ha megnyitja a bizalmas postafiókot, hogy megtekintse, vagy változtasson, meg kell adja ezt a jelszót. Akkor is meg kell adja ezt a jelszót, ha a bizalmas postafiókba fogadott dokumentumot nyomtatni akarja.	Legfeljebb 7 számjegy
03 ALCÍM	Az ITU-T alcím beállítása. A küldő félnek meg kell adnia a helyes ITU-T alcímet, hogy bizalmas postafiókjába dokumentumot küldhessen. Ez a beállítás szükséges.	Legfeljebb 20 betű és szám
04 VÉTELI JELSZÓ	A bizalmas postafiók ITU-T jelszavát adja meg. Ez beállítás nem kötelező. Ha azonban beállít ITU-T jelszót bizalmas postafiókjához, a küldő félnek meg kell adnia a helyes jelszót ahhoz, hogy bizalmas postafiókjába küldhessen dokumentumot.	Legfeljebb 20 betű és szám
05 VÉ. PÉLDÁNYSZÁM	Alapesetben csak egy példányt nyomtat a készülék a bizalmas postafiókba vett dokumentumból. Ha több példányt szeretne, változtassa meg ezt a beállítást.	Legfeljebb 99 példány



FONTOS

- Ne felejtse el a jelszót.

MEGJEGYZÉS

- Ha rossz számot vagy betűt adott meg, lépjen vissza a javítani kívánt helyre → nyomja le:  → adja meg a megfelelő számot vagy betűt. A egész tétel törléséhez nyomja le a  billentyűt.

Bizalmas postafiók létrehozása

1 Nyomja le a (Kiegészítő funkciók) gombot.

Megjelenik a <KIEGÉSZÍTŐ FUNKCIÓK> menü.

2 A [▼] (F3) vagy [▲] (F4) billentyű megnyomásával válassza a következő pontot: <03 FAX BEÁLLÍTÁSOK> → .

A [▼] (F3) vagy a [▲] (F4) gomb lenyomásával a következő vagy az előző pontot választhatja.

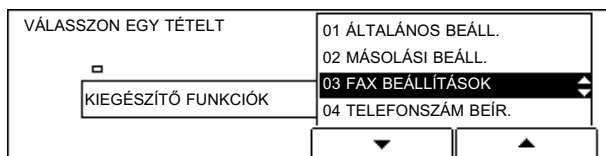



Az  billentyű megnyomásakor megjelenik a <FAX BEÁLLÍTÁSOK> menü.

3 A [▼] (F3) vagy [▲] (F4) billentyű megnyomásával válassza a következő pontot: <06 FÁJL BEÁLLÍTÁSOK> → .

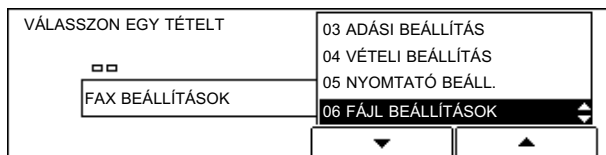
A [▼] (F3) vagy a [▲] (F4) gomb lenyomásával a következő vagy az előző pontot választhatja.



Az  billentyű megnyomásakor megjelenik a <FÁJL BEÁLLÍTÁSOK> menü.

4 A [▼] (F3) vagy a [▲] (F4) billentyű megnyomásával válassza a következő pontot:
<01 BIZALMAS P.FIÓK> → 

A [▼] (F3) vagy a [▲] (F4) gomb lenyomásával a következő vagy az előző pontot választhatja.

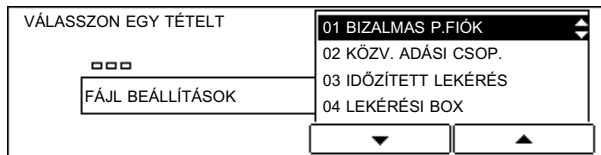

Az  billentyű megnyomásakor megjelenik a <BIZALMAS P.FIÓK> menü.

5 A [▼] (F3) vagy [▲] (F4) billentyű megnyomásával válassza a következő pontot:
<01 FÁJLBEÁLLÍTÁS> → 

A [▼] (F3) vagy a [▲] (F4) gomb lenyomásával a következő vagy az előző pontot választhatja.

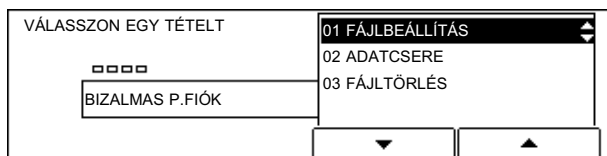



Ha lenyomja az  billentyűt, a postafiók szám beírási menü jelenik meg.

 **MEGJEGYZÉS**

- Ha a  (Stop) gomb megnyomásával leállítja a postafiók létrehozását, majd újra szeretné kezdeni, válassza az <02 ADATCSERE> pontot és folytassa a beállítást.

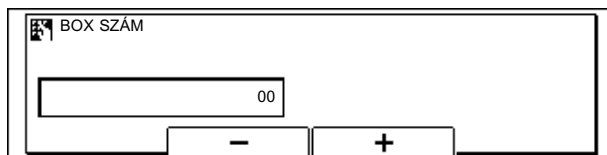
6 A [-] (F2) vagy [+] (F3) billentyűvel adja meg a postafiók számát → 



Az  billentyű megnyomásakor megjelenik a <FÁJLBEÁLLÍTÁS> menü.

 **MEGJEGYZÉS**

- A postafiók száma 01-99 lehet.
- A postafiók száma számbillentyűkkel is megadható.

7 A [▼] (F3) vagy [▲] (F4) billentyű megnyomásával válassza a következő pontot: <01 FÁJLNÉV> → .

A [▼] (F3) vagy a [▲] (F4) gomb lenyomásával a következő vagy az előző pontot választhatja.

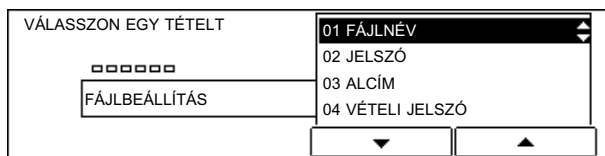

Ha lenyomja az  billentyűt, a név beírási menü jelenik meg.

8 Adjon meg egy nevet a bizalmas postafiókhoz → nyomja le: .

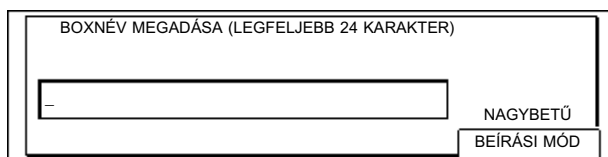

Az  billentyű megnyomásakor a képernyő visszatér a <FÁJLBEÁLLÍTÁS> menühez.



MEGJEGYZÉS

- A betűk beviteléről részletesen ld. az Általános kézikönyvet.
- A név legfeljebb 24 karakter hosszúságú lehet, lehet benne szám, szimbólum és szóköz.

9 Válassza a <02 JELSZÓ> pontot → nyomja le: .

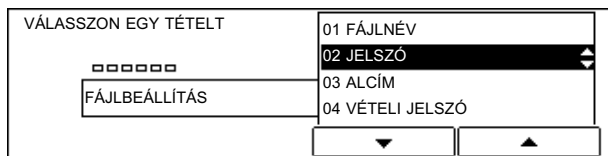

Ha lenyomja az  billentyűt, a jelszó beírási menü jelenik meg.

10 A számbillentyűkkel adja meg a jelszót → nyomja le: .

A jelszó legfeljebb 7 számjegyből állhat.

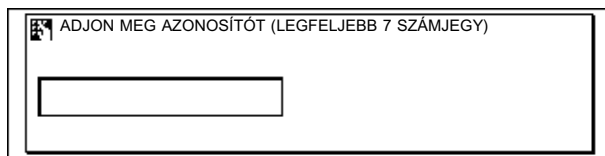

Az  billentyű megnyomásakor a képernyő visszatér a <FÁJLBEÁLLÍTÁS> menühez.



FONTOS

- A jelszó nullával nem kezdődhet.

11 Válassza az <03 ALCÍM> pontot → nyomja le: 

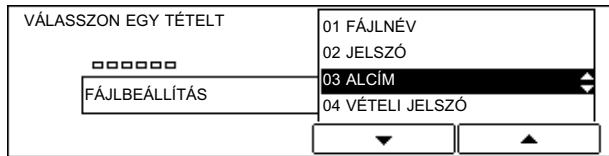

Ha lenyomja az  billentyűt, az ITU-T alcím beírási menü jelenik meg.

12 A számbillentyűkkel adja meg az ITU-T alcímet → nyomja le: 

Az alcím legfeljebb 20 számjegy hosszúságú lehet, lehet benne *, # és szóköz.

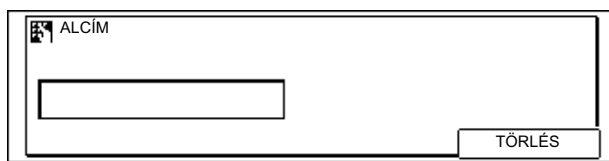

Az  billentyű megnyomásakor a képernyő visszatér a <FÁJLBEÁLLÍTÁS> menühöz.

13 Válassza a <04 VÉTELI JELSZÓ> pontot → nyomja le: 

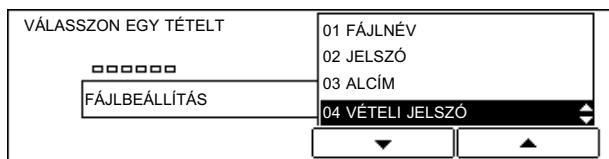

Ha lenyomja az  billentyűt, a vételi jelszó beírási menü jelenik meg.

14 A számbillentyűkkel adja meg a vételi jelszót → nyomja le: 

A vételi jelszó legfeljebb 20 számjegy hosszúságú lehet, lehet benne *, # és szóköz.

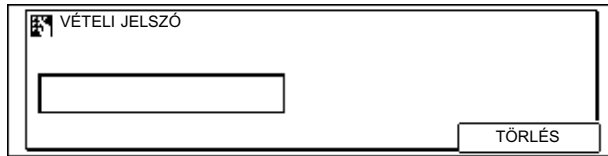

Az  billentyű megnyomásakor a képernyő visszatér a <FÁJLBEÁLLÍTÁS> menühöz.

15 Válassza a <05 VÉTELI PÉLDÁNYSZÁM> pontot → nyomja le: 

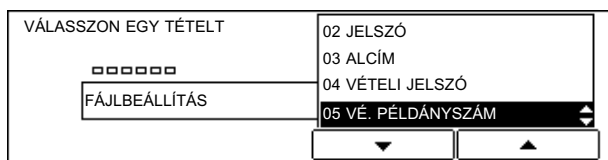

Ha lenyomja az  billentyűt, a példányszám beírási menü jelenik meg.

16 Adja meg a példányszámot a számbillentyűkkel vagy a [-] (F2) vagy [+] (F3) gomb megnyomásával → nyomja le: 



Ha lenyomja az  billentyűt, egy további postafiók szám beírási menü jelenik meg.

 MEGJEGYZÉS

• A példányszám 01 és 99 között adható meg.

17 További postafiókakat a fenti folyamat 6. lépéstől történő megismétlésével hozhat létre.

18 A  (Reset) megnyomásával visszatér a készenléti módhoz.

A bizalmas postafiók beállításainak megváltoztatása

1 Nyissa meg a <FÁJLBEÁLLÍTÁSOK> menüt.

A fenti folyamatokról részletes leírást ld. a "Bizalmas postafiók létrehozása," c. részben, az 5-73. o.

2 A [▼] (F3) vagy a [▲] (F4) billentyű megnyomásával válassza a következő pontot: <01 BIZALMAS P.FIÓK> →

A [▼] (F3) vagy a [▲] (F4) gomb lenyomásával a következő vagy az előző pontot választhatja.

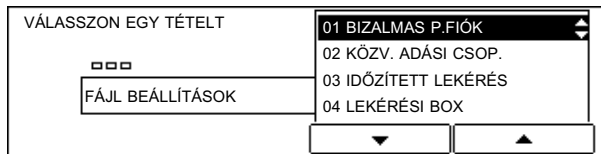

Az  billentyű megnyomásakor megjelenik a <BIZALMAS P.FIÓK> menü.

3 A [▼] (F3) vagy a [▲] (F4) billentyű megnyomásával válassza a következő pontot: <02 ADATCSERE> →

A [▼] (F3) vagy a [▲] (F4) gomb lenyomásával a következő vagy az előző pontot választhatja.

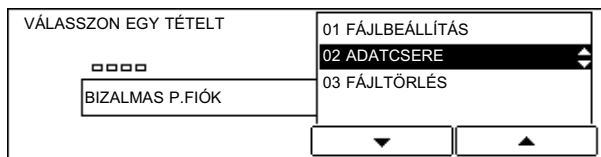

Ha lenyomja az  billentyűt, a postafiók szám beírási menü jelenik meg.

4 Adja meg a változtatni kívánt postafiók számát a [-] (F2) vagy [+] (F3) gomb megnyomásával → nyomja le:

Az  gomb lenyomásakor megjelenik az <ADJON MEG AZONOSÍTÓT> üzenet.

Ha nincs megadva jelszó a bizalmas postafiókhoz, megjelenik az <ADATCSERE> menü.



MEGJEGYZÉS

- A szám számbillentyűkkel is megadható.

- 5** Ha megjelenik az <ADJA MEG AZ AZONOSÍTÓT> üzenet, akkor adja meg a jelszót a számbillentyűkkel → nyomja le: .

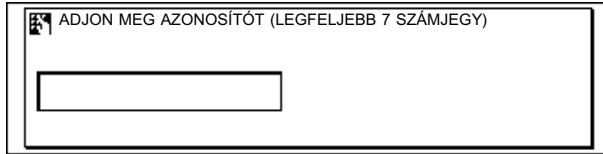

Az  billentyű megnyomásakor megjelenik az <ADATCSERE> menü.

- 6** Változtassa meg a beállításokat.

A beállításokról és arról, hogy hogyan változtathatja meg azokat, ld. az alábbiakban leírtakat: "Bizalmas postafiók létrehozása," c. részben, az 5-73. o.

- 7** A  (Reset) megnyomásával visszatér a készenléti módhoz.

Bizalmas postafiók törlése

- 1** Nyissa meg a <FÁJLBEÁLLÍTÁSOK> menüt.

A fenti folyamatokról részletes leírást ld. a "Bizalmas postafiók létrehozása," c. részben, az 5-73. o.

- 2** A [▼] (F3) vagy a [▲] (F4) billentyű megnyomásával válassza a következő pontot: <01 BIZALMAS P.FIÓK> → .

A [▼] (F3) vagy a [▲] (F4) gomb lenyomásával a következő vagy az előző pontot választhatja.



Az  billentyű megnyomásakor megjelenik a <BIZALMAS P.FIÓK> menü.

3 A [▼] (F3) vagy [▲] (F4) billentyű megnyomásával válassza a következő pontot: <03 FÁJLTÖRLÉS> → .

A [▼] (F3) vagy a [▲] (F4) gomb lenyomásával a következő vagy az előző pontot választhatja.

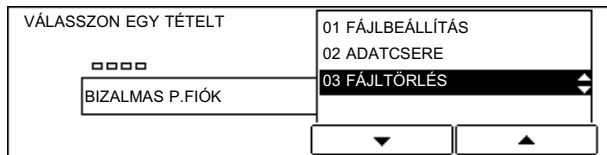

Ha lenyomja a  billentyűt, a postafiók szám beírási menü jelenik meg.

4 Adja meg a törölni kívánt postafiók számát a [-] (F2) vagy [+] (F3) gomb megnyomásával → nyomja le: .

Az  gomb lenyomásakor megjelenik az <ADJON MEG AZONOSÍTÓT> üzenet.

Ha nincs megadva jelszó a bizalmas postafiókhoz, akkor a megadott postafiókot törli.



MEGJEGYZÉS

• A szám számbillentyűkkel is megadható.

5 Ha megjelenik az <ADJA MEG AZ AZONOSÍTÓT> üzenet, akkor adja meg a jelszót a számbillentyűkkel → nyomja le: .

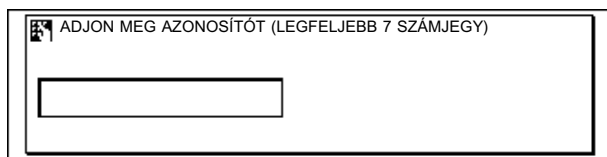

Az  billentyű megnyomásával törli a kiválasztott postafiókot.

6 A  (Reset) megnyomásával visszatér a készenléti módhoz.

Közvetítő postafiók létrehozása

A közvetítő postafiók olyan postafiók, ahová a más fax készülékek által küldött és további címekre küldendő dokumentumok érkeznek.

Beállíthatja, hogy a készülék a közvetítő postafiókban lévő dokumentumot automatikusan közvetítse a megadott időpontban.



Közvetítő postafiókhoz a következőket állíthatja be (a gyári alapbeállítást csillaggal jelöltük):

Beállítási tétel	A beállítás tartalma	Érték
01 CSOPORTHÍVÁS NÉV	A közvetítő csoport nevét adja meg.	Legfeljebb 24 betű és szám
02 JELSZÓ	Ezzel a jelszóval a közvetítési csoport és a közvetítő postafiókban lévő dokumentum nyomtatásának beállításait védi.	Legfeljebb 7 számjegy
03 KIVÁLTÓ	Itt állítható be az ITU-T alcím, a küldő fax száma vagy E-mail címe.	
04 VÉTELI JELSZÓ	A közvetítő postafiók ITU-T jelszavát adja meg. Ez beállítás nem kötelező. Ha azonban beállít ITU-T jelszót közvetítő postafiókjához, a küldő félnek meg kell adnia a helyes jelszót ahhoz, hogy közvetítő postafiókjába küldhessen dokumentumot.	Legfeljebb 20 betű és szám
05 FELADÓ MEGADÁSA	Ha készüléke közvetítő egység, ez a szolgáltatás leellenőrzi a küldőt, mielőtt a közvetítéshez küldött dokumentumot fogadná.	'BE*', 'KI'
06 VETT DOKUMENTUMOK NYOMTATÁSA	Ha készüléke közvetítő egység, ettől a beállítástól függ, hogy készüléke nyomtat-e minden közvetített dokumentumból egy példányt.	'KI*', 'BE'
07 ADJON CÍMEKET!	Itt választhatja ki azokat a fax készülékeket, amelyekre közvetít készüléke.	Egygombos vagy kódolt gyorstárcsázás, illetve csoportos tárcsázás.
08 ADÁSI NYUGTA	Ettől a beállítástól függ, hogy készüléke visszaküldi-e a közvetítésről készült nyugtát a küldő faxnak, miután kiközvetítette a dokumentumot.	'NEM TOVÁBBÍT', 'TOVÁBBÍT*'
09 ADÁS KEZDŐIDEJE	Beállíthatja, hogy a készülék a közvetítő postafiókban lévő dokumentumot visszatartsa, majd közvetítse a megadott időpontban. Ha nem állítja be ezt az elemet, a készülék minden közvetítésre fogadott dokumentumot azonnal közvetít.	5 megadott időpont
10 KÖZV. KÖRÖZVÉNY	Ez a funkció kapcsolja ki a közvetített körözvényadást a többi beállítás megváltoztatása nélkül.	'BE*', 'KI'

5

A készülék beállítása és az adatok regisztrálása

MEGJEGYZÉS

- A <FELADÓ MEGADÁSA> vagy <ADJON CÍMEKET!> menühöz programozott fax számoknak az egygombos vagy kódolt gyorstárcsázáshoz programozva kell lenniük. Normál tárcsázással nem adhat meg számot.
- Az adási nyugta küldő faxhoz történő továbbításához a <FELADÓ MEGADÁSA> pontot be kell állítani.
- Ha hibázik a fájlnev., jelszó., vételi jelszó vagy címzett megadásakor, lépjen vissza a kívánt helyre → nyomja le:  → adja meg a megfelelő értéket. Az egész tétel törléséhez nyomja le a  billentyűt.
- Ha rossz számot adott meg az adás kezdőidejének beírásakor, lépjen vissza a javítani kívánt helyre → adja meg a megfelelő számot. Az egész tétel törléséhez nyomja le a  billentyűt.
- Ha a <FELADÓ MEGADÁSA> pontot választja, a készülék ellenőrzi az egygombos vagy kódolt gyorstárcsázáshoz programozott faxszám utolsó 6 számjegyét. Ezért, ha a fax szám kevesebb számjegyből áll, mint 6, ez a funkció nem működik. A készülék az utolsó 6 számjegyében megegyező számokat ugyanannak a fax számnak tekint.

Közvetítési csoport létrehozása



1 Nyissa meg a <FÁJLBEÁLLÍTÁSOK> menüt.

A fenti folyamatokról részletes leírást ld. a "Bizalmas postafiók létrehozása," c. részben, az 5-73. o.

2 A [▼] (F3) vagy [▲] (F4) billentyű megnyomásával válassza a következő pontot:

<02 KÖZV. ADÁSI CSOP.> → 

A [▼] (F3) vagy a [▲] (F4) gomb lenyomásával a következő vagy az előző pontot választhatja.



VÁLASSZON EGY TÉTELT	
0000	01 BIZALMAS P.FIÓK
FÁJL BEÁLLÍTÁSOK	02 KÖZV. ADÁSI CSOP. 
	03 IDŐZÍTETT LEKÉRÉS
	04 LEKÉRÉSI BOX
	 

Az  billentyű megnyomásakor megjelenik az <KÖZV. ADÁSI CSOP.> menü.

3 A [▼] (F3) vagy [▲] (F4) billentyű megnyomásával válassza a következő pontot:

<01 FÁJLBEÁLLÍTÁS> → 

A [▼] (F3) vagy a [▲] (F4) gomb lenyomásával a következő vagy az előző pontot választhatja.

VÁLASSZON EGY TÉTELT	
0000	01 FÁJLBEÁLLÍTÁS
KÖZV. ADÁSI CSOP.	02 ADATCSERE
	03 FÁJLTÖRLÉS
	 

Az  billentyű megnyomásakor megjelenik az <KÖZV.AD.CSOP.SZÁM> menü.

MEGJEGYZÉS

- Ha a  (Stop) gomb megnyomásával leállítja a csoport közvetítés létrehozását, majd újra szeretné kezdeni, válassza az <02 ADATCSERE> pontot és folytassa a beállítást.

4 A [-] (F2) vagy [+] (F3) billentyűvel adja meg a számot →  .

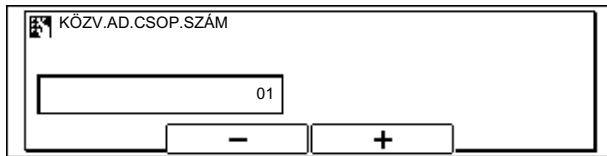

Ha lenyomja az  billentyűt, a csoport közvetítés létrehozási menü jelenik meg.

 **MEGJEGYZÉS**

- A csoport száma 01-99 lehet.
- A csoport száma számbillentyűkkel is megadható.

5 A [▼] (F3) vagy a [▲] (F4) billentyű megnyomásával válassza a következő pontot: <01 CSOPORTHÍVÁS NÉV> →  .

A [▼] (F3) vagy a [▲] (F4) gomb lenyomásával a következő vagy az előző pontot választhatja.

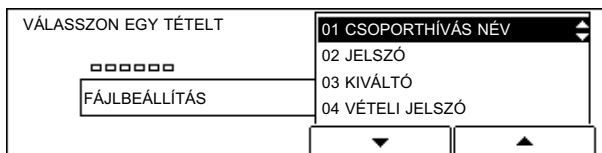

Ha lenyomja az  billentyűt, a létrehozandó csoport név beírási menüje jelenik meg.

6 csoport közvetítés nevét → nyomja le:  .

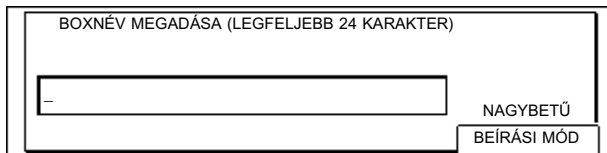



Az  billentyű megnyomásakor a képernyő visszatér a <FÁJLBEÁLLÍTÁS> menühöz.

 **MEGJEGYZÉS**

- A betűk beviteléről részletesen ld. az Általános kézikönyvet.
- A név legfeljebb 24 karakter hosszúságú lehet, lehet benne szám, szimbólum és szóköz.

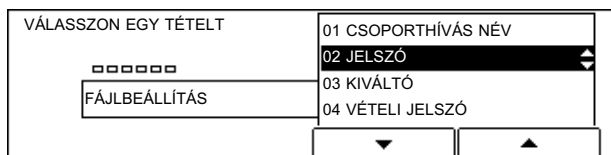
7 Válassza a <02 JELSZÓ> pontot → nyomja le: .



Ha lenyomja az  billentyűt, a jelszó beírási menü jelenik meg.

8 A számbillentyűkkel adja meg a jelszót → nyomja le: .

A jelszó legfeljebb 7 számjegyből állhat.

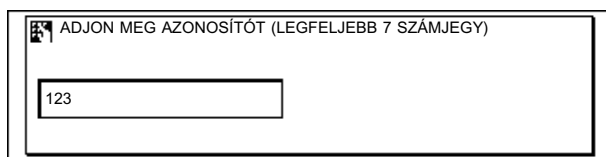

Az  billentyű megnyomásakor a képernyő visszatér a <FÁJLBEÁLLÍTÁS> menühöz.

 **FONTOS**

- A jelszó nullával nem kezdődhet.

9 Válassza a <03 KIVÁLTÓ> pontot → nyomja le: .



Az  billentyű megnyomásakor megjelenik a <KIVÁLTÓ> menü.

10 Válasszon egy beállítást: <01 ALCÍM>, <02 KÜLDŐ FAX SZÁMA>, vagy <03 E-CÍM (CÍMZETT)> → nyomja le: .

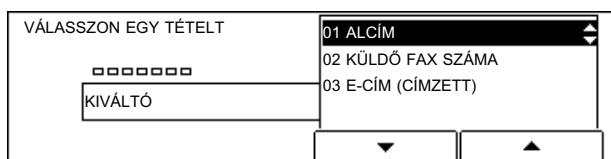

● **Az <01 ALCÍM> beállítása**

- A számbillentyűkkel adja meg az ITU-T alcímet → nyomja le: .
- Az alcím legfeljebb 20 számjegy hosszúságú lehet, lehet benne , # és szóköz.

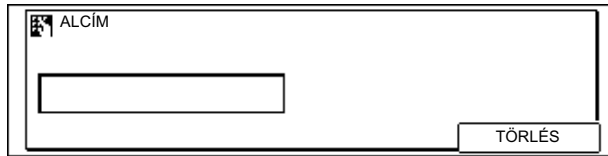

Az  billentyű megnyomásakor a képernyő visszatér a <KIVÁLTÓ> menühöz.

● **A <02 KÜLDŐ FAX SZÁMA> beállítása**

-  Adja meg a faxszámot az egygombos/kódolt gyorstárcsázó gombbal.

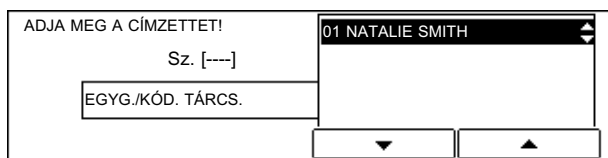



Az  billentyű megnyomásakor a képernyő visszatér a <KIVÁLTÓ> menühöz.

● **A <03 E-CÍM (CÍMZETT)> beállítása**

Ha a kiegészítő I-FAX telepítve van, a közvetített dokumentumot ezzel is küldheti azoknak a fogadóknak, akiknek az E-mail címe az itt megadottakkal egyezik.

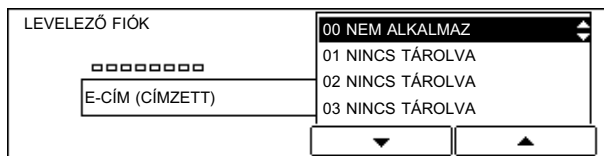
- Válassza ki az E-mail címet a listából → nyomja le: .
- Ha a <00 NEM ALKALMAZ> beállítást választja, az E-mail címet nem használja kiváltóként.



Az  billentyű megnyomásakor a képernyő visszatér a <FÁJLBEÁLLÍTÁS> menühöz. Folytassa a 12. lépéstől.

11 Ha az <01 ALCÍM> vagy a <02 KÜLDŐ FAX SZÁMA> állást választja, nyomja le:



A képernyő visszatér a <FÁJLBEÁLLÍTÁS> menühöz.

12 A [▼] (F3) vagy a [▲] (F4) billentyű megnyomásával válassza a következő pontot: <04 VÉTELI JELSZÓ> → 

A [▼] (F3) vagy a [▲] (F4) gomb lenyomásával a következő vagy az előző pontot választhatja.

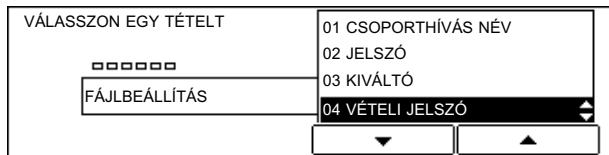

Ha lenyomja az  billentyűt, a jelszó beírási menü jelenik meg.

13 A számbillentyűkkel adja meg a vételi jelszót → nyomja le: 

A vételi jelszó legfeljebb 20 számjegy hosszúságú lehet, lehet benne *, # és szóköz.

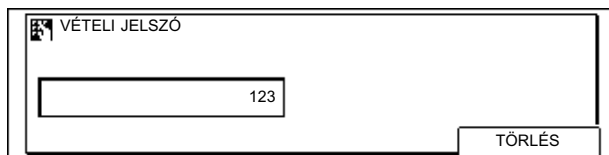

Az  billentyű megnyomásakor a képernyő visszatér a <FÁJLBEÁLLÍTÁS> menühöz.

14 Válassza a <05 FELADÓ MEGADÁSA> pontot → nyomja le: 



Az  billentyű megnyomásakor megjelenik a <FELADÓ MEGADÁSA> menü.

15 A [▼] (F3) vagy [▲] (F4) billentyű megnyomásával kapcsolja <01 KI> vagy <02 BE>
→ 

A [▼] (F3) vagy a [▲] (F4) gomb lenyomásával a következő vagy az előző pontot választhatja.

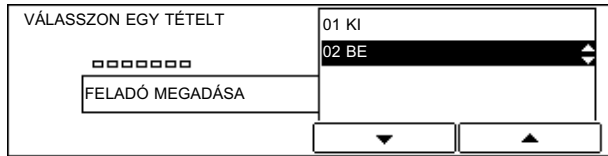



● Ha a következőt választja: <01 KI>

Az  billentyű megnyomásakor a képernyő visszatér a <FÁJLBEÁLLÍTÁS> menühöz.

● Ha a következőt választja: <02 BE>

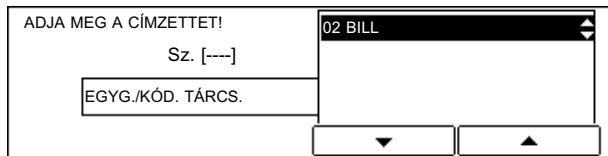
□ Válasszon egy az egygombos vagy kódolt gyorstárcsához programozott feladó készüléket → nyomja le: 



Az  billentyű megnyomásakor a képernyő visszatér a <FÁJLBEÁLLÍTÁS> menühöz.

16 Válassza a <06 VETT DOK. NYOMTATÁSA> pontot → nyomja le: 



Az  billentyű megnyomásakor megjelenik a <VETT DOK. NYOMTATÁSA> menü.

17 A [▼] (F3) vagy [▲] (F4) billentyű megnyomásával kapcsolja <01 KI> vagy <02 BE> →



A [▼] (F3) vagy a [▲] (F4) gomb lenyomásával a következő vagy az előző pontot választhatja.

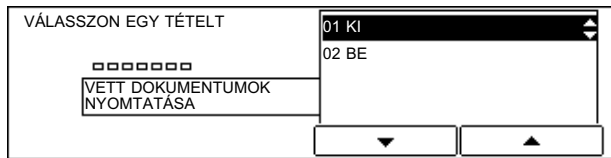

● Ha a következőt választja: <01 KI>

Az billentyű megnyomásakor a képernyő visszatér a <FÁJLBEÁLLÍTÁS> menühöz.

● Ha a következőt választja: <02 BE>

☐ A [-] (F2) vagy [+] (F3) billentyűvel adja meg a példányszámot → .

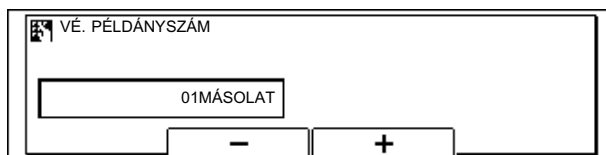

Az billentyű megnyomásakor a képernyő visszatér a <FÁJLBEÁLLÍTÁS> menühöz.

MEGJEGYZÉS

- A példányszám 01 és 99 között adható meg.
- A szám számbillentyűkkel is megadható.

18 Válassza az <07 ADJON CÍMEKET!> pontot → nyomja le: .

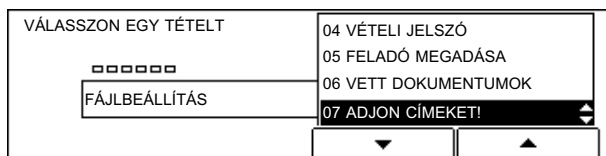

Az billentyű megnyomásakor megjelenik az <ADJA MEG A CÍMZETTET!> menü.

19  Adja meg az egygombos/kódolt gyorstárcsázó gombhoz programozott címeket.

Legföljebb 200 rendeltetési helyet adhat meg.

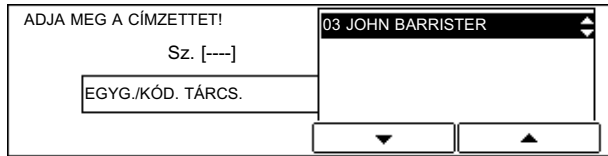

Az  billentyű megnyomásakor a képernyő visszatér a <FÁJLBEÁLLÍTÁS> menühez.

20 Válassza az <08 ADÁSI NYUGTA> pontot → nyomja le: .



Az  billentyű megnyomásakor megjelenik az <ADÁSI NYUGTA> menü.

21 A [▼] (F3) vagy [▲] (F4) billentyű megnyomásával válassza ki: <01 NEM TOVÁBBÍT> vagy <02 TOVÁBBÍT> → .

A [▼] (F3) vagy a [▲] (F4) gomb lenyomásával a következő vagy az előző pontot választhatja.

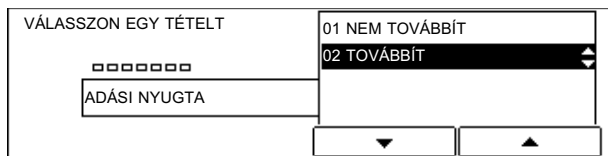

Az  billentyű megnyomásakor a képernyő visszatér a <FÁJLBEÁLLÍTÁS> menühez.

22 Válassza az <09 ADÁS KEZDŐIDEJE> pontot → nyomja le: .

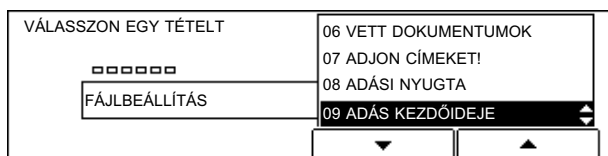

Az  billentyű megnyomásakor megjelenik az <ADÁS KEZDŐIDEJE> menü.

- 23** A [▼] (F3) vagy [▲] (F4) billentyűvel válasszon időt <01> és <05> között → .
A [▼] (F3) vagy a [▲] (F4) gomb lenyomásával a következő vagy az előző pontot választhatja.

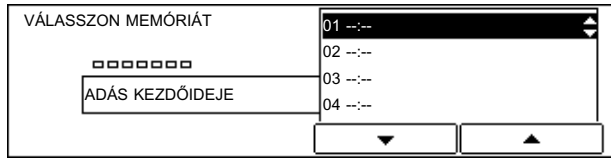



Ha lenyomja a  billentyűt, az adás kezdőidejének megadásához szükséges menü jelenik meg.

- 24** A számbillentyűkkel adja meg a közvetített körözvény kívánt kezdési idejét → nyomja le: .

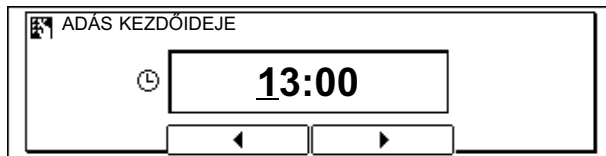
Az időpontot 24 órás alakban adja meg.



Az  billentyű megnyomásakor a képernyő visszatér az adás kezdőideje menühöz.

- 25** Ha az adás kezdőidejének beállítását folytatni akarja, ismételje meg a műveleteket a 23. lépéstől. A beállítás befejezéséhez nyomja le: .

A képernyő visszatér a <FÁJLBEÁLLÍTÁS> menühöz.

- 26** A [▼] (F3) vagy [▲] (F4) billentyű megnyomásával válassza a következő pontot: <10 KÖZV. KÖRÖZVÉNY> → .

A [▼] (F3) vagy a [▲] (F4) gomb lenyomásával a következő vagy az előző pontot választhatja.

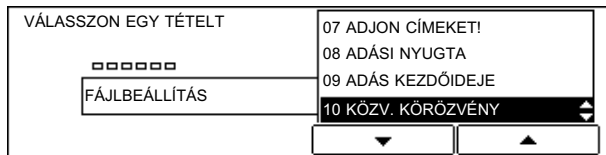

Az  billentyű megnyomásakor megjelenik a <KÖZV. KÖRÖZVÉNY> menü.

- 27** A [▼] (F3) vagy [▲] (F4) billentyű megnyomásával kapcsolja <01 BE> vagy <02 KI> → 

A [▼] (F3) vagy a [▲] (F4) gomb lenyomásával a következő vagy az előző pontot választhatja.

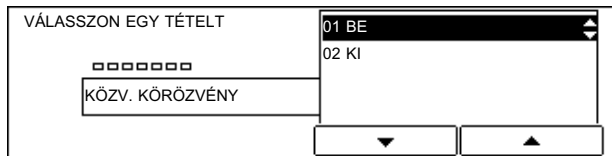

Az  billentyű megnyomásakor a képernyő visszatér a <KÖZV.AD.CSOP.SZÁM> menühöz.

- 28** A  (Reset) megnyomásával visszatér a készenléti módhoz.

A csoport közvetítés beállításainak megváltoztatása

- 1** Nyissa meg a <FÁJLBEÁLLÍTÁSOK> menüt.

A fenti folyamatokról részletes leírást ld. a "Bizalmas postafiók létrehozása," c. részben, az 5-73. o.

- 2** A [▼] (F3) vagy [▲] (F4) billentyű megnyomásával válassza a következő pontot: <02 KÖZV. ADÁSI CSOP.> → 

A [▼] (F3) vagy a [▲] (F4) gomb lenyomásával a következő vagy az előző pontot választhatja.

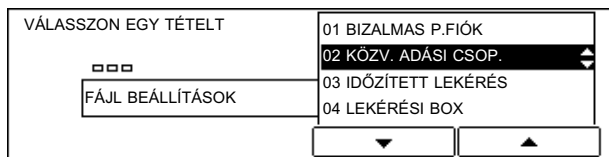



Az  billentyű megnyomásakor megjelenik az <KÖZV. ADÁSI CSOP.> menü.

3 A [▼] (F3) vagy a [▲] (F4) billentyű megnyomásával válassza a következő pontot: <02 ADATCSERE> → .

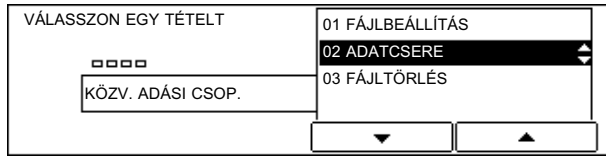
A [▼] (F3) vagy a [▲] (F4) gomb lenyomásával a következő vagy az előző pontot választhatja.



Ha lenyomja a  billentyűt, a csoport közvetítés szám beírasi menü jelenik meg.

4 Adja meg a változtatni kívánt közvetítési csoport számát a [-] (F2) vagy [+] (F3) gomb megnyomásával → nyomja le: .

Az  gomb lenyomásakor megjelenik az <ADJON MEG AZONOSÍTÓT> üzenet.

Ha nincs megadva jelszó a közvetítési csoporthoz, megjelenik az <ADATCSERE> menü.

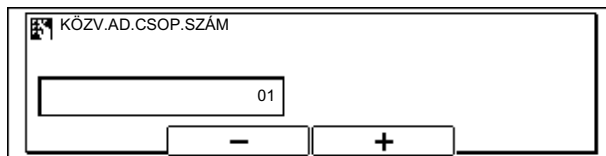

 **MEGJEGYZÉS**

• A szám számbillentyűkkel is megadható.

5 Ha megjelenik az <ADJA MEG AZ AZONOSÍTÓT> üzenet, akkor adja meg a jelszót a számbillentyűkkel → nyomja le: .

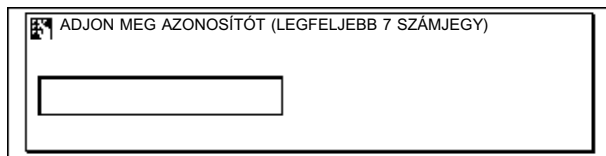

Az  billentyű megnyomásakor megjelenik az <ADATCSERE> menü.

6 Változtassa meg a beállításokat.

A beállításokról és arról, hogy hogyan változtathatja meg azokat, ld. az alábbiakban leírtakat: "Közvetítési csoport létrehozása," 5-82. o.

7 A  (Reset) megnyomásával visszatér a készenléti módhoz.

Közvetítési csoport törlése

1 Nyissa meg a <FÁJLBEÁLLÍTÁSOK> menüt.

A fenti folyamatokról részletes leírást ld. a "Bizalmas postafiók létrehozása," c. részben, az 5-73. o.

2 A [▼] (F3) vagy [▲] (F4) billentyű megnyomásával válassza a következő pontot:
<02 KÖZV. ADÁSI CSOP.> → 

A [▼] (F3) vagy a [▲] (F4) gomb lenyomásával a következő vagy az előző pontot választhatja.

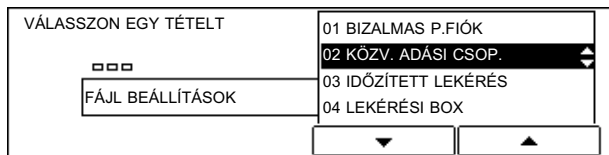



Az  billentyű megnyomásakor megjelenik az <KÖZV. ADÁSI CSOP.> menü.

3 A [▼] (F3) vagy [▲] (F4) billentyű megnyomásával válassza a következő pontot:
<03 FÁJLTÖRLÉS> → 

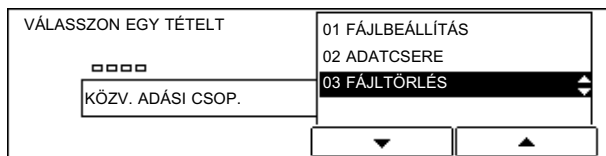
A [▼] (F3) vagy a [▲] (F4) gomb lenyomásával a következő vagy az előző pontot választhatja.



Ha lenyomja az  billentyűt, a csoport közvetítés szám beírási menü jelenik meg.

- 4** Adja meg a törölni kívánt közvetítési csoport számát a [-] (F2) vagy [+] (F3) gomb megnyomásával → nyomja le: .

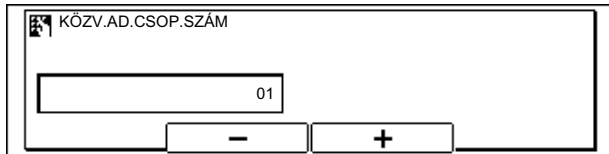

Az  gomb lenyomásakor megjelenik az <ADJON MEG AZONOSÍTÓT> üzenet.

Ha nincs megadva jelszó a kiválasztott közvetítési csoporthoz, akkor a megadott postafiókot törli.



MEGJEGYZÉS

- A szám számbillentyűkkel is megadható.

- 5** Ha megjelenik az <ADJA MEG AZ AZONOSÍTÓT> üzenet, akkor adja meg a jelszót a számbillentyűkkel → nyomja le: .

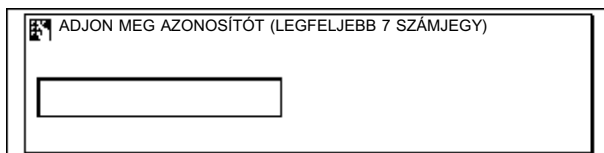

Az  billentyű megnyomásával törli a kiválasztott közvetítési csoportot.

- 6** A  (Reset) megnyomásával visszatér a készenléti módhoz.

Időzített lekérési fiók létrehozása

Az alábbi műveletekkel állítsa be, hogy a készülék megadott időben lekérjen küldeményeket egy másik készülékről.



Az időzített lekérés használatához programoznia kell a lekérni kívánt fax számát, és a lekérés kezdőidejét.

Az időzített lekérés számát először be kell programozni az egygombos vagy kódolt gyorstárcsázó gombokhoz.

Az időzített lekérési fiók beállításai:

Beállítási tétel	A beállítás tartalma	Érték
01 FÁJLNÉV	A lekérési fiók nevét adja meg.	Legfeljebb 24 betű és szám
02 JELSZÓ	Hozzon létre egy jelszót, ezzel a lekérési fiók beállításait védi. Ha megnyitja a lekérési fiókot, hogy megtekintse, vagy változtasson, meg kell adja ezt a jelszót. Akkor is meg kell adja ezt a jelszót, ha a lekérési fiókba fogadott dokumentumot nyomtatni akarja.	Legfeljebb 7 számjegy
03 ADJON CÍMEKET!	Kiválasztja a gyorstárcsázással történő lekéréshez a faxkészülékek címét.	
04 KEZDÉS IDEJE	Adja meg a lekérés kezdőidejét.	Legfeljebb 5 időpont

MEGJEGYZÉS

- Ha hibázik a fájlnev, jelszó vagy címzett megadásakor, lépjen vissza a kívánt helyre → nyomja le:  → adja meg a megfelelő értéket. Az egész tétel törléséhez nyomja le a  billentyűt.
- Ha rossz számot adott meg a továbbítás kezdőidejének beírásakor, lépjen vissza a javítani kívánt helyre → adja meg a megfelelő számot. Az egész tétel törléséhez nyomja le a  billentyűt.

Időzített lekérési fiók létrehozása

1 Nyissa meg a <FÁJLBEÁLLÍTÁSOK> menüt.

A fenti folyamatokról részletes leírást ld. a "Bizalmas postafiók létrehozása," c. részben, az 5-73. o.

2 A [▼] (F3) vagy a [▲] (F4) billentyű megnyomásával válassza a következő pontot: <03 IDŐZÍTETT LEKÉRÉS> → .

A [▼] (F3) vagy a [▲] (F4) gomb lenyomásával a következő vagy az előző pontot választhatja.



Az  billentyű megnyomásakor megjelenik az <IDŐZÍTETT LEKÉRÉS> menü.

3 A [▼] (F3) vagy [▲] (F4) billentyű megnyomásával válassza a következő pontot:
<01 FÁJLBEÁLLÍTÁS> → 

A [▼] (F3) vagy a [▲] (F4) gomb lenyomásával a következő vagy az előző pontot választhatja.

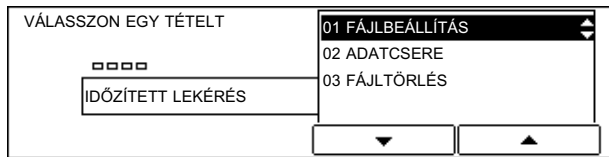



Ha lenyomja a  billentyűt, a fiók szám beírasi menü jelenik meg.

 **MEGJEGYZÉS**

- Ha a  (Stop) gomb megnyomásával leállítja a lekérési fiók létrehozását, majd újra szeretné kezdeni, válassza az <02 ADATCSERE> pontot és folytassa a beállítást.

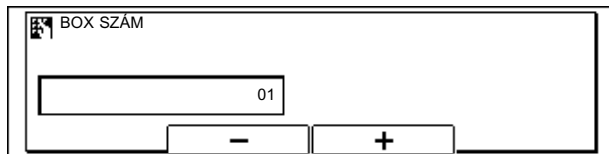
4 A [-] (F2) vagy [+] (F3) billentyűvel adja meg a számot → 



Az  billentyű megnyomásakor megjelenik a <FÁJLBEÁLLÍTÁS> menü.

 **MEGJEGYZÉS**

- A postafiók száma 01-99 lehet.
- A postafiók száma számbillentyűkkel is megadható.

5 A [▼] (F3) vagy [▲] (F4) billentyű megnyomásával válassza a következő pontot:
<01 FÁJLNEV> → 

A [▼] (F3) vagy a [▲] (F4) gomb lenyomásával a következő vagy az előző pontot választhatja.

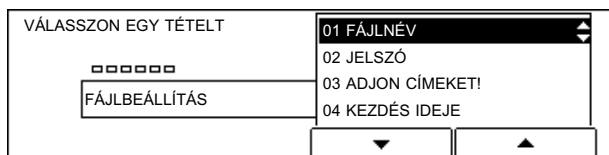

Ha lenyomja az  billentyűt, a létrehozandó lekérési fiók nevének beírasi menüje jelenik meg.

6 Adja meg a lekérési fiók nevét → nyomja le:

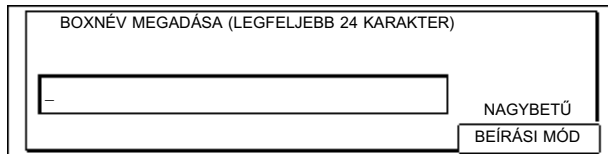

Az  billentyű megnyomásakor a képernyő visszatér a <FÁJLBEÁLLÍTÁS> menühöz.



MEGJEGYZÉS

- A betűk beviteléről részletesen ld. az Általános kézikönyvet.
- A név legfeljebb 24 karakter hosszúságú lehet, lehet benne szám, szimbólum és szóköz.

7 Válassza a <02 JELSZÓ> pontot → nyomja le:

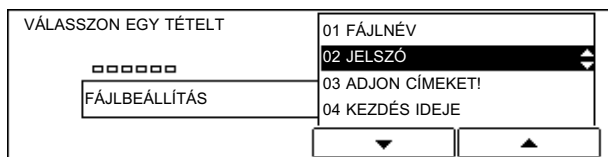

Ha lenyomja az  billentyűt, a jelszó beírási menü jelenik meg.

8 A számbillentyűkkel adja meg a jelszót → nyomja le:

A jelszó legfeljebb 7 számjegyből állhat.

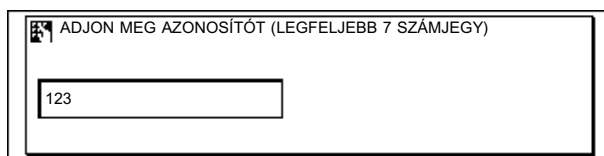

Az  billentyű megnyomásakor a képernyő visszatér a <FÁJLBEÁLLÍTÁS> menühöz.



FONTOS

- A jelszó nullával nem kezdődhet.

9 Válassza az <03 ADJON CÍMEKET!> pontot → nyomja le:

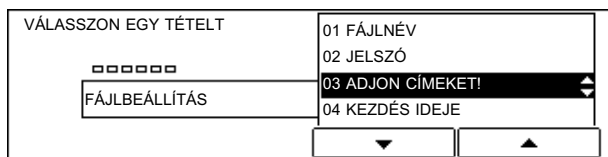

Az  billentyű megnyomásakor megjelenik az <ADJA MEG A CÍMZETTET!> menü.

10 A számbillentyűkkel adja meg a gyorstárcsázóval lekérni faxszámot → nyomja le:



Legföljebb 200 rendeltetési helyet adhat meg.

ADJA MEG A CÍMZETTET!	01 NATALIE SMITH
Sz. [----]	
EGYG./KÓD. TÁRCS.	
	▼ ▲

Az billentyű megnyomásakor a képernyő visszatér a <FÁJLBEÁLLÍTÁS> menühez.

FONTOS

- Ha a lekérni kívánt faxkészüléken jelszó/alcím van beállítva, a gyorstárcsázóhoz meg kell adnia a helyes ITU-T alcímet/jelszót. (Ld. "Kiegészítő beállítások egygombos/kódolt gyorstárcsázáshoz," 5-30. o.)

11 Válassza a <04 KEZDÉS IDEJE> pontot → nyomja le:

VÁLASSZON EGY TÉTELT	01 FÁJLNÉV
□□□□□□	02 JELSZÓ
FÁJLBEÁLLÍTÁS	03 ADJON CÍMEKET!
	04 KEZDÉS IDEJE
	▼ ▲

Az billentyű megnyomásakor megjelenik az <KEZDÉS IDEJE> menü.

12 A [▼] (F3) vagy [▲] (F4) billentyűvel válassza a <01 MINDEN NAP> vagy a <02 JELÖLJE KI A NAPOT!> pontot →

A [▼] (F3) vagy a [▲] (F4) gomb lenyomásával a következő vagy az előző pontot választhatja.

- Ha a következőt választja: <01 MINDEN NAP>

VÁLASSZON EGY TÉTELT	01 MINDEN NAP
□□□□□□	02 JELÖLJE KI A NAPOT!
KEZDÉS IDEJE	
	▼ ▲

☐ Válasszon ki egy számot <01> és <05> között → nyomja le: .

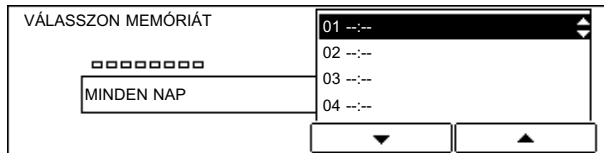

Ha lenyomja a  billentyűt, a lekérés kezdőidejének megadásához szükséges menü jelenik meg.

☐ Adja meg a lekérés kezdőidejét → nyomja le: .

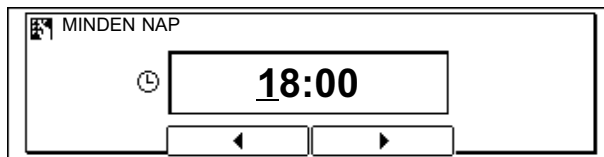



Ha lenyomja a  billentyűt, az időpont megadásához szükséges számok menüje jelenik meg.

MEGJEGYZÉS

• Az időpontot 24 órás alakban adja meg.

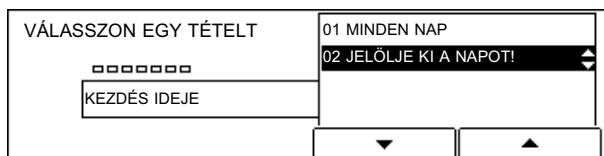
● Ha a következőt választja: <02 JELÖLJE KI A NAPOT!>



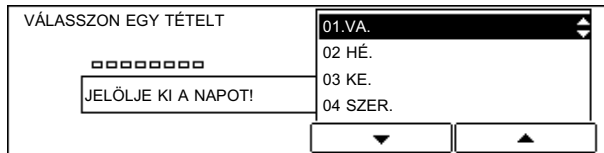

☐ A [▼] (F3) vagy [▲] (F4) billentyűvel válassza ki a hét napját → .

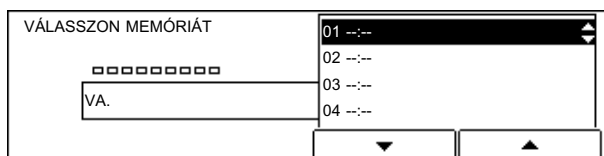

Ha lenyomja az  billentyűt, az időpont megadásához szükséges számok menüje jelenik meg.

☐ Válasszon ki egy számot <01> és <05> között → nyomja le: .



Ha lenyomja az  billentyűt, a lekérés kezdőidejének megadásához szükséges menü jelenik meg.

Adja meg a lekérés kezdőidejét → nyomja le: .

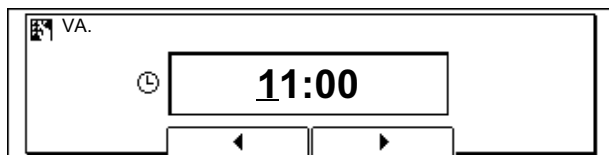

Ha lenyomja az  billentyűt, az időpont megadásához szükséges számok menüje jelenik meg.



MEGJEGYZÉS

• Az időpontot 24 órás alakban adja meg.

13 A  (Reset) megnyomásával visszatér a készenléti módhoz.

Az időzített lekérési fiók beállításainak megváltoztatása

1 Nyissa meg a <FÁJLBEÁLLÍTÁSOK> menüt.

A fenti folyamatokról részletes leírást ld. a "Bizalmas postafiók létrehozása," c. részben, az 5-73. o.

2 A [▼] (F3) vagy a [▲] (F4) billentyű megnyomásával válassza a következő pontot: <03 IDŐZÍTETT LEKÉRÉS> → .

A [▼] (F3) vagy a [▲] (F4) gomb lenyomásával a következő vagy az előző pontot választhatja.



Az  billentyű megnyomásakor megjelenik az <IDŐZÍTETT LEKÉRÉS> menü.

3 A [▼] (F3) vagy a [▲] (F4) billentyű megnyomásával válassza a következő pontot: <02 ADATCSERE> → .

A [▼] (F3) vagy a [▲] (F4) gomb lenyomásával a következő vagy az előző pontot választhatja.

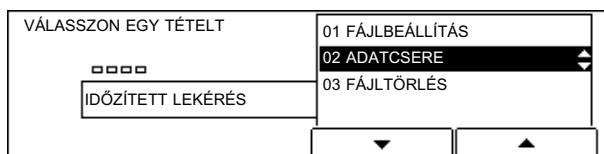

Ha lenyomja a  billentyűt, a fiók szám beírási menü jelenik meg.

4 Adja meg a változtatni kívánt lekérési fiók csoport számát a [-] (F2) vagy [+] (F3) gomb megnyomásával → nyomja le: .

Az  gomb lenyomásakor megjelenik az <ADJON MEG AZONOSÍTÓT> üzenet.

Ha nincs megadva jelszó az időzített lekérési fiókhoz, megjelenik az <ADATCSERE> menü.



MEGJEGYZÉS

• A szám számbillentyűkkel is megadható.

5 Ha megjelenik az <ADJA MEG AZ AZONOSÍTÓT> üzenet, akkor adja meg a jelszót a számbillentyűkkel → nyomja le: .

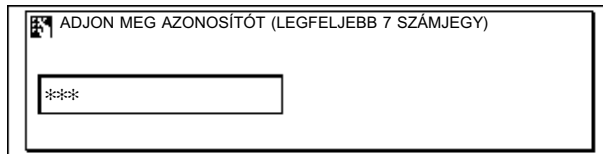

Az  billentyű megnyomásakor megjelenik az <ADATCSERE> menü.

6 Változtassa meg a beállításokat.

A beállításokról és arról, hogy hogyan változtathatja meg azokat, ld. az alábbiakban leírtakat: "Időzített lekérési fiók létrehozása," 5-95. o.

7 A  (Reset) megnyomásával visszatér a készenléti módhoz.

Időzített lekérési fiók törlése

1 Nyissa meg a <FÁJLBEÁLLÍTÁSOK> menüt.

A fenti folyamatokról részletes leírást ld. a "Bizalmas postafiók létrehozása," c. részben, az 5-73. o.

5

A készülék beállítása és az adatok regisztrálása

- 2** A [▼] (F3) vagy a [▲] (F4) billentyű megnyomásával válassza a következő pontot: <03 IDŐZÍTETT LEKÉRÉS> → .

A [▼] (F3) vagy a [▲] (F4) gomb lenyomásával a következő vagy az előző pontot választhatja.

VÁLASSZON EGY TÉTELT	
□□□	01 BIZALMAS P.FIÓK
FÁJL BEÁLLÍTÁSOK	02 KÖZV. ADÁSI CSOP.
	03 IDŐZÍTETT LEKÉRÉS
	04 LEKÉRÉSI BOX
	▼ ▲

Az  billentyű megnyomásakor megjelenik az <IDŐZÍTETT LEKÉRÉS> menü.

- 3** A [▼] (F3) vagy [▲] (F4) billentyű megnyomásával válassza a következő pontot: <03 FÁJLTÖRLÉS> → .

A [▼] (F3) vagy a [▲] (F4) gomb lenyomásával a következő vagy az előző pontot választhatja.

VÁLASSZON EGY TÉTELT	
□□□□	01 FÁJLBEÁLLÍTÁS
IDŐZÍTETT LEKÉRÉS	02 ADATCSERE
	03 FÁJLTÖRLÉS
	▼ ▲

Ha lenyomja az  billentyűt, a lekérési fiók szám megadási menü jelenik meg.

- 4** Adja meg a törölni kívánt lekérési fiók számát a [-] (F2) vagy [+] (F3) gomb megnyomásával → nyomja le: .

Az  gomb lenyomásakor megjelenik az <ADJON MEG AZONOSÍTÓT> üzenet.

Ha nincs megadva jelszó a kiválasztott lekérési fiókhhoz, akkor a megadott fiókot törli.



MEGJEGYZÉS

- A szám számbillentyűkkel is megadható.

- 5** Ha megjelenik az <ADJA MEG AZ AZONOSÍTÓT> üzenet, akkor adja meg a jelszót a számbillentyűkkel → nyomja le: 

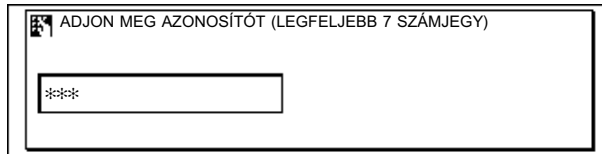

Az  billentyű megnyomásával törli a kiválasztott lekérési fiókot.

- 6** A  (Reset) megnyomásával visszatér a készenléti módhoz.

Lekérési postafiók létrehozása

Ebben a részben arról olvashat, hogyan állítsa be készülékét, hogy az tároljon és visszatartson egy dokumentumot, amíg egy másik készülék küldéshez le nem kéri azt.

Lekérési fiókhoz a következőket állíthatja be (a gyári alapbeállítást csillaggal jelöltük):

Beállítási tétel	A beállítás tartalma	Érték
01 FÁJLNÉV	A lekérési fiók nevét adja meg.	Legfeljebb 24 betű és szám
02 JELSZÓ	Hozzon létre egy jelszót, ezzel a lekérési fiók beállításait védi. Ha megnyitja a lekérési fiókot, hogy megtekintse, vagy változtasson, meg kell adja ezt a jelszót. Akkor is meg kell adja ezt a jelszót, ha a lekérési fiókba fogadott dokumentumot nyomtatni akarja.	Legfeljebb 7 számjegy
03 ALCÍM	Az ITU-T alcím beállítása. A küldő félnek meg kell adnia a helyes ITU-T alcímet, hogy lekérési fiókjából dokumentumot küldethessen. Ez a beállítás szükséges.	Legfeljebb 20 betű és szám
04 ADÁSI JELSZÓ	A lekérési fiók ITU-T jelszavát adja meg. Ez beállítás nem kötelező. Ha azonban beállít ITU-T jelszót lekérési fiókjához, a küldő félnek meg kell adnia a helyes jelszót ahhoz, hogy lekérési fiókjából küldésre lekérhessen dokumentumot.	Legfeljebb 20 betű és szám
05 TÖRLÉS ADÁS UTÁN	Azt mondja meg a készüléknek, mit kezdjen a dokumentummal, ha lekérték és elküldték.	'KI', 'BE*'

MEGJEGYZÉS

- Ha rossz számot vagy betűt adott meg, lépjen vissza a javítani kívánt helyre → nyomja le:  → adja meg a megfelelő számot vagy betűt. Az egész tétel törléséhez nyomja le a  billentyűt.

5

A készülék beállítása és az adatok regisztrálása

Lekérési fiók létrehozása

1 Nyissa meg a <FÁJLBEÁLLÍTÁSOK> menüt.

A fenti folyamatokról részletes leírást ld. a "Bizalmas postafiók létrehozása," c. részben, az 5-73. o.

2 A [▼] (F3) vagy a [▲] (F4) billentyű megnyomásával válassza a következő pontot: <04 LEKÉRÉSI BOX> →

A [▼] (F3) vagy a [▲] (F4) gomb lenyomásával a következő vagy az előző pontot választhatja.

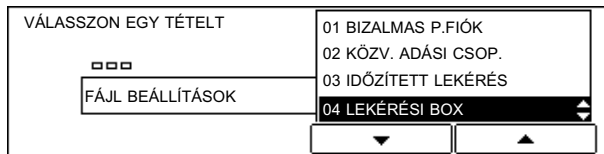

Az  billentyű megnyomásakor megjelenik a <LEKÉRÉSI BOX> menü.

3 A [▼] (F3) vagy [▲] (F4) billentyű megnyomásával válassza a következő pontot: <01 FÁJLBEÁLLÍTÁS> →

A [▼] (F3) vagy a [▲] (F4) gomb lenyomásával a következő vagy az előző pontot választhatja.

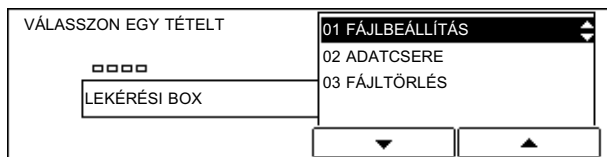



Ha lenyomja az  billentyűt, a fiók szám beírású menü jelenik meg.

MEGJEGYZÉS

- Ha a  (Stop) gomb megnyomásával leállítja a lekérési fiók létrehozását, majd újra szeretné kezdeni, válassza az <02 ADATCSERE> pontot és folytassa a beállítást.

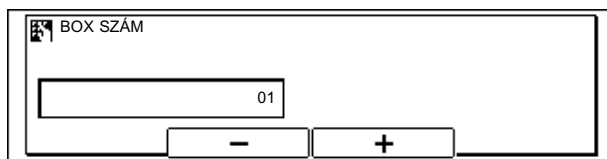
4 A [-] (F2) vagy [+] (F3) billentyűvel adja meg a számot →



Az  billentyű megnyomásakor megjelenik a <FÁJLBEÁLLÍTÁS> menü.

 MEGJEGYZÉS

- A postafiók száma 01-99 lehet.
- A postafiók száma számbillentyűkkel is megadható.

5 A [▼] (F3) vagy [▲] (F4) billentyű megnyomásával válassza a következő pontot:
<01 FÁJLNÉV> → .

A [▼] (F3) vagy a [▲] (F4) gomb lenyomásával a következő vagy az előző pontot választhatja.

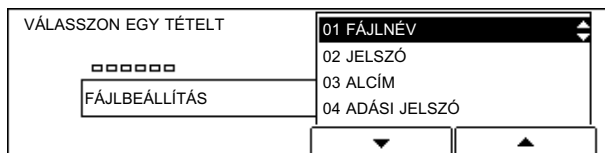

Ha lenyomja az  billentyűt, a létrehozandó lekérési fiók nevének beírási menüje jelenik meg.

6 lekérési fiók nevét → nyomja le: .

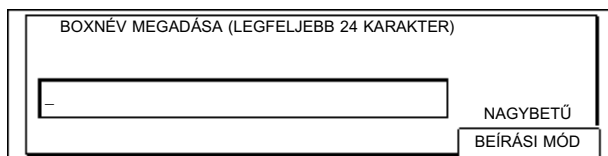



Az  billentyű megnyomásakor a képernyő visszatér a <FÁJLBEÁLLÍTÁS> menühöz.

 MEGJEGYZÉS

- A betűk beviteléről részletesen ld. az Általános kézikönyvet.
- A név legfeljebb 24 karakter hosszúságú lehet, lehet benne szám, szimbólum és szóköz.

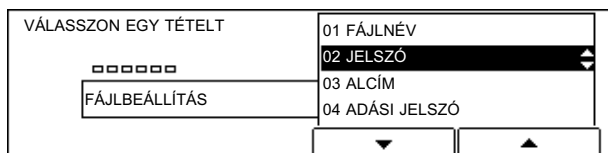
7 Válassza a <02 JELSZÓ> pontot → nyomja le: .



Ha lenyomja az  billentyűt, a jelszó beírási menü jelenik meg.

8 A számbillentyűkkel adja meg a jelszót → nyomja le:

A jelszó legfeljebb 7 számjegyből állhat.

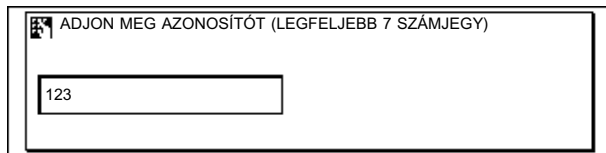



Az  billentyű megnyomásakor a képernyő visszatér a <FÁJLBEÁLLÍTÁS> menühez.

FONTOS

- A jelszó nullával nem kezdődhet.

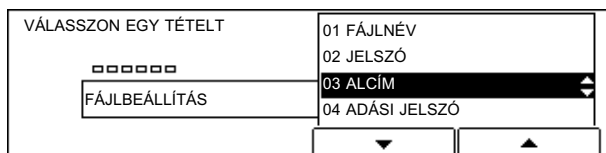
9 Válassza az <03 ALCÍM> pontot → nyomja le:



Ha lenyomja az  billentyűt, az alcím beírási menü jelenik meg.

10 A számbillentyűkkel adja meg az ITU-T alcímet → nyomja le:

Az alcím legfeljebb 20 számjegy hosszúságú lehet, lehet benne *, # és szóköz.

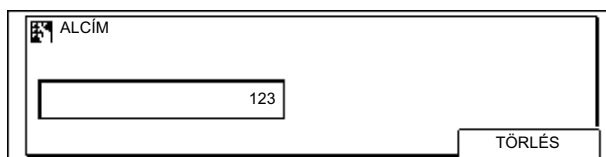



Az  billentyű megnyomásakor a képernyő visszatér a <FÁJLBEÁLLÍTÁS> menühez.

MEGJEGYZÉS

- Ez a beállítás szükséges.

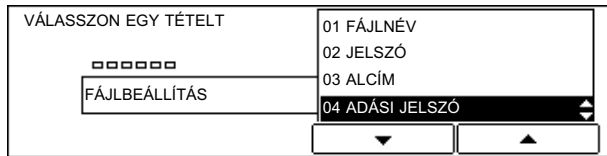
11 Válassza a <04 ADÁSI JELSZÓ> pontot → nyomja le: .



Ha lenyomja a  billentyűt, az adási jelszó beírási menü jelenik meg.

12 A számbillentyűkkel adja meg az adási jelszót → nyomja le: .

Az adási jelszó legfeljebb 20 számjegy hosszúságú lehet, lehet benne *, # és szóköz.

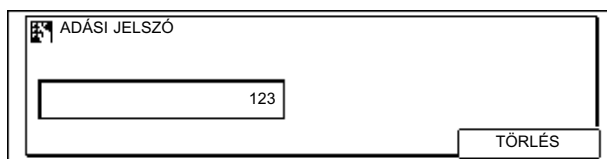

Az  billentyű megnyomásakor a képernyő visszatér a <FÁJLBEÁLLÍTÁS> menühöz.

13 Válassza a <05 TÖRLÉS ADÁS UTÁN> pontot → nyomja le: .

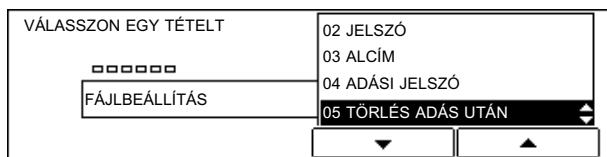

Az  billentyű megnyomásakor megjelenik a <TÖRLÉS ADÁS UTÁN> menü.

- 14** A [▼] (F3) vagy [▲] (F4) billentyű megnyomásával kapcsolja <01 KI> vagy <02 BE> → 

A [▼] (F3) vagy a [▲] (F4) gomb lenyomásával a következő vagy az előző pontot választhatja.

<01 KI>: Lekérés után nem törli a fiókból a dokumentumot

<02 BE>: Ha a másik fél lekérésére válaszul a küldés megtörtént, a készülék törli a dokumentumot a memóriaboxból.

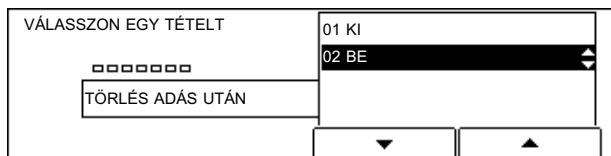

- 15** A  (Reset) megnyomásával visszatér a készenléti módhoz.

A lekérési fiók beállítások megváltoztatása

- 1** Nyissa meg a <FÁJLBEÁLLÍTÁSOK> menüt.

A fenti folyamatokról részletes leírást ld. a "Bizalmas postafiók létrehozása," c. részben, az 5-73. o.

- 2** A [▼] (F3) vagy a [▲] (F4) billentyű megnyomásával válassza a következő pontot: <04 LEKÉRÉSI BOX> → 

A [▼] (F3) vagy a [▲] (F4) gomb lenyomásával a következő vagy az előző pontot választhatja.

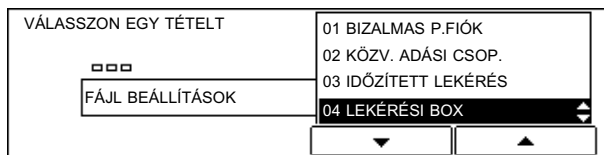

Az  billentyű megnyomásakor megjelenik a <LEKÉRÉSI BOX> menü.

- 3** A [▼] (F3) vagy a [▲] (F4) billentyű megnyomásával válassza a következő pontot: <02 ADATCSERE> → 

A [▼] (F3) vagy a [▲] (F4) gomb lenyomásával a következő vagy az előző pontot választhatja.

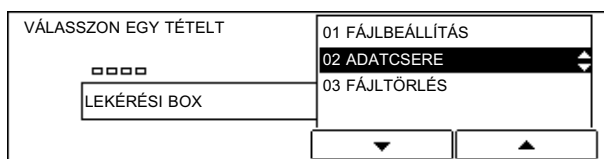

Ha lenyomja az  billentyűt, a fiók szám beírasi menü jelenik meg.

4 Adja meg a változtatni kívánt lekérési fiók csoport számát a [-] (F2) vagy [+] (F3) gomb megnyomásával → nyomja le: .

Az  gomb lenyomásakor megjelenik az <ADJON MEG AZONOSÍTÓT> üzenet.

Ha nincs megadva jelszó a lekérési fiókhoz, megjelenik az <ADATCSERE> menü.

MEGJEGYZÉS

- A szám számbillentyűkkel is megadható.

5 Ha megjelenik az <ADJA MEG AZ AZONOSÍTÓT> üzenet, akkor adja meg a jelszót a számbillentyűkkel → nyomja le: .

Az  billentyű megnyomásakor megjelenik az <ADATCSERE> menü.

6 Változtassa meg a beállításokat.

A beállításokról és arról, hogy hogyan változtathatja meg azokat, ld. az alábbiakban leírtakat: "Lekérési fiók létrehozása," 5-104. o.

7 A (Reset) megnyomásával visszatér a készenléti módhoz.

Lekérési fiók törlése

1 Nyissa meg a <FÁJLBEÁLLÍTÁSOK> menüt.

A fenti folyamatokról részletes leírást ld. a "Bizalmas postafiók létrehozása," c. részben, az 5-73. o.

2 A [▼] (F3) vagy a [▲] (F4) billentyű megnyomásával válassza a következő pontot: <04 LEKÉRÉSI BOX> → .

A [▼] (F3) vagy a [▲] (F4) gomb lenyomásával a következő vagy az előző pontot választhatja.

Az  billentyű megnyomásakor megjelenik a <LEKÉRÉSI BOX> menü.

- 3** A [▼] (F3) vagy [▲] (F4) billentyű megnyomásával válassza a következő pontot: <03 FÁJLTÖRLÉS> → .

A [▼] (F3) vagy a [▲] (F4) gomb lenyomásával a következő vagy az előző pontot választhatja.

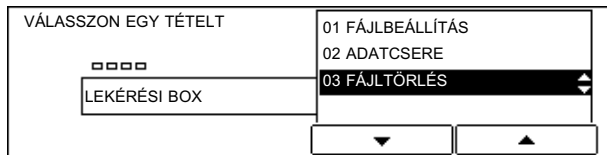

Ha lenyomja az  billentyűt, a lekérési fiók szám megadási menü jelenik meg.

- 4** Adja meg a törölni kívánt lekérési fiók számát a [-] (F2) vagy [+] (F3) gomb megnyomásával → nyomja le: .

Az  gomb lenyomásakor megjelenik az <ADJON MEG AZONOSÍTÓT> üzenet.

Ha nincs megadva jelszó a kiválasztott lekérési fiókhhoz, akkor a megadott fiókot törli.



MEGJEGYZÉS

- A szám számbillentyűkkel is megadható.

- 5** Ha megjelenik az <ADJA MEG AZ AZONOSÍTÓT> üzenet, akkor adja meg a jelszót a számbillentyűkkel → nyomja le: .

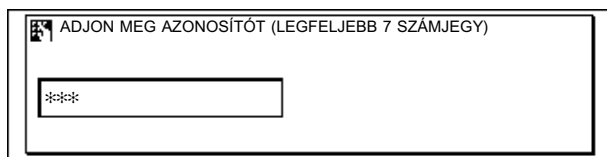

Az  billentyű megnyomásával törli a kiválasztott lekérési fiókot.

- 6** A  (Reset) megnyomásával visszatér a készenléti módhoz.

A dokumentum újratovábbítás beállítása

Az újratovábbításkor a gép fogadja a dokumentumot, majd automatikusan újratovábbítja egy másik fax készülékhez az ön otthonában vagy más munkahelyen.

Az újratovábbítás mód használatához először a fogadott dokumentumok újratovábbításához szükséges fax számot kell programoznia.

Megadható a nap és az óra, amelyben a készülék az újratovábbítás módra kapcsol. Ez a szolgáltatás különösen akkor kényelmes, ha tengerentúli országokból érkezik dokumentum, ahol néhány időzónával máshol jár az idő.



MEGJEGYZÉS

- Ha az újratovábbítás <KI> van kapcsolva, a készülék nem továbbítja a dokumentumokat.
- A készülék a normál vételi módban fogadott dokumentumokat tudja újratovábbítani. A postafiókba vagy lekéréssel fogadott dokumentumokat nem tudja újratovábbítani.
- Megadható, hogy a készülék csak kiválasztott feladótól továbbítson újra (FELADÓ MEGADÁSA).
- A címzett fax számát előbb az egygombos vagy kódolt gyorstárcsázáshoz programozni kell.
- A gyári alapbeállítás: 'KI'.



A dokumentum újratovábbítás beállításai:

Beállítási tétel	A beállítás tartalma	Érték
01 FÁJLNÉV	Az újratovábbítási fiók nevét adja meg.	Legfeljebb 24 betű és szám
02 ADJON CÍMEKET!	Adja meg a gyorstárcsázással, milyen fax készülék szám(ok)ra szeretné újratovábbítani a dokumentumokat.	
03 JELSZÓ	Hozzon létre egy jelszót, ezzel az újratovábbítási fiók beállításait védi. Ha megnyitja az újratovábbítási fiókot, hogy megtekintse, vagy változtasson, meg kell adja ezt a jelszót. Akkor is meg kell adja ezt a jelszót, ha az újratovábbítási fiókba fogadott dokumentumot nyomtatni akarja.	Legfeljebb 7 számjegy
04 FELADÓ MEGADÁSA	A beállítással megadható, hogy a készülék csak a beállított feladó faxkészüléktől továbbítson dokumentumot.	'KI', 'BE*'
05 IDŐPONT-MEGADÁS	Az újratovábbítási mód be- és kikapcsolásának idejét állíthatja be.	'KEZDÉS IDEJE', 'BEFEJEZÉS IDEJE' (5 időpont mindegyikhez)
06 VETT DOKUMENTUMOK NYOMTATÁSA	A beállítással a készülék az újratovábbított dokumentum egy példányát nyomtatja.	'KI*', 'BE'

5

A készülék beállítása és az adatok regisztrálása

MEGJEGYZÉS

- Ha hibázik a fájlnev, cím, jelszó, feladó készülék vagy a vett dokumentum nyomtatásának megadásakor, lépjen vissza a kívánt helyre → nyomja le:  → adja meg a megfelelő értéket. A egész tétel törléséhez nyomja le: .
- Ha rossz számot adott meg a továbbítás kezdő vagy befejezési idejének beírásakor, lépjen vissza a javítani kívánt helyre → adja meg a megfelelő számot. Az egész tétel törléséhez nyomja le a  billentyűt.
- Ha a <FELADÓ MEGADÁSA> pontot választja, a készülék ellenőrzi az egygombos vagy kódolt gyorstárcsázáshoz programozott faxszám utolsó 6 számjegyét. Ezért, ha a fax szám kevesebb számjegyből áll, mint 6, ez a funkció nem működik. A készülék az utolsó 6 számjegyében megegyező számokat ugyanannak a fax számnak tekinti.

Újratovábbítási fiók létrehozása

1 Nyissa meg a <FÁJLBEÁLLÍTÁSOK> menüt.

A fenti folyamatokról részletes leírást ld. a "Bizalmas postafiók létrehozása," c. részben, az 5-73. o.

2 A [▼] (F3) vagy a [▲] (F4) billentyű megnyomásával válassza a következő pontot: <05 ÚJRATOVÁBBÍTÁS> → .

A [▼] (F3) vagy a [▲] (F4) gomb lenyomásával a következő vagy az előző pontot választhatja.

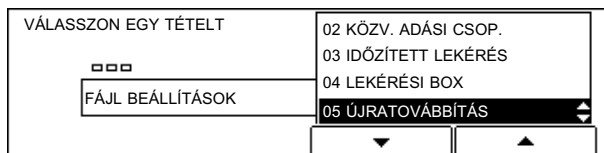

Az  billentyű megnyomásakor megjelenik az <ÚJRATOVÁBBÍTÁS> menü.

3 A [▼] (F3) vagy [▲] (F4) billentyű megnyomásával válassza a következő pontot: <01 FÁJLBEÁLLÍTÁS> → .

A [▼] (F3) vagy a [▲] (F4) gomb lenyomásával a következő vagy az előző pontot választhatja.

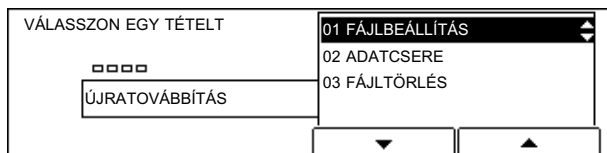

Az  billentyű megnyomásakor megjelenik a <FÁJLBEÁLLÍTÁS> menü.

MEGJEGYZÉS

- Ha a  (Stop) gomb megnyomásával leállítja az újratovábbítási fiók létrehozását, majd újra szeretné kezdeni, válassza az <02 ADATCSERE> pontot és folytassa a beállítást.

4 A [▼] (F3) vagy [▲] (F4) billentyű megnyomásával válassza a következő pontot:
<01 FÁJLNÉV> → 

A [▼] (F3) vagy a [▲] (F4) gomb lenyomásával a következő vagy az előző pontot választhatja.

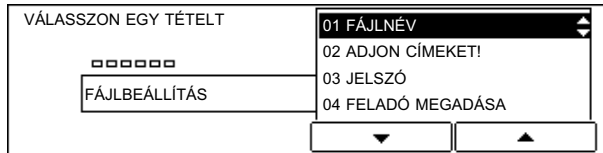

Ha lenyomja az  billentyűt, a létrehozandó újratovábbítási fiók nevének beírási menüje jelenik meg.

5 Adja meg az újratovábbítási fiók nevét → nyomja le: 

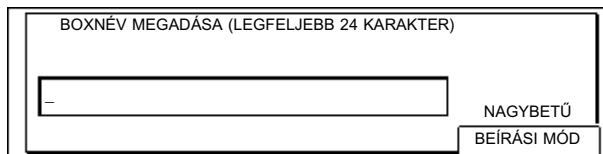



Az  billentyű megnyomásakor a képernyő visszatér a <FÁJLBEÁLLÍTÁS> menühöz.

 **MEGJEGYZÉS**

- A betűk beviteléről részletesen ld. az Általános kézikönyvet.
- A név legfeljebb 24 karakter hosszúságú lehet, lehet benne szám, szimbólum és szóköz.

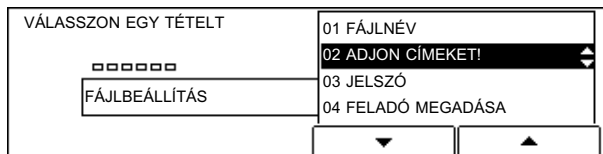
6 Válassza az <02 ADJON CÍMEKET!> pontot → nyomja le: 



Ha lenyomja az  billentyűt, a címzett beírási menü jelenik meg.

7 Adja meg a faxszámot gyorstárcsázással.

Legföljebb 200 rendeltetési helyet adhat meg.

Megjelennek az egygombos vagy kódolt gyorstárcsázáshoz megadott címek.

8 Ismételje a 7. lépést mindaddig, amíg az összes címzettnek szánt fax számot be nem programozta, az utolsó szám megadása után nyomja le: .

Az  billentyű megnyomásakor a képernyő visszatér a <FÁJLBEÁLLÍTÁS> menühez.

9 Válassza a <03 JELSZÓ> pontot → nyomja le: .

Ha lenyomja az  billentyűt, a jelszó beírási menü jelenik meg.

10 A számbillentyűkkel adja meg a jelszót → nyomja le: .

A jelszó legfeljebb 7 számjegyből állhat.

Az  billentyű megnyomásakor a képernyő visszatér a <FÁJLBEÁLLÍTÁS> menühez.

FONTOS

- A jelszó nullával nem kezdődhet.

11 Válassza a <04 FELADÓ MEGADÁSA> pontot → nyomja le: .

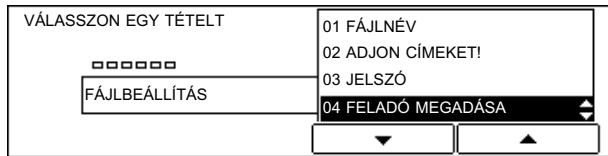

Ha lenyomja az  billentyűt, a feladó készülék név megadási menü jelenik meg.

12 A [▼] (F3) vagy [▲] (F4) billentyű megnyomásával kapcsolja <01 KI> vagy <02 BE> → .

A [▼] (F3) vagy a [▲] (F4) gomb lenyomásával a következő vagy az előző pontot választhatja.

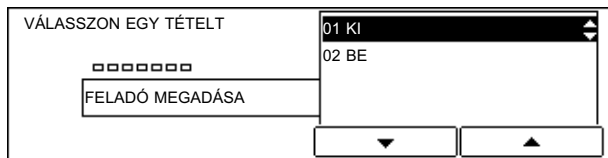

● Ha a következőt választja: <01 KI>

Folytassa a 13. lépéssel.

Az  billentyű megnyomásakor a képernyő visszatér a <FÁJLBEÁLLÍTÁS> menühez.

● Ha a következőt választja: <02 BE>

Adja meg a feladó faxszámát gyorsbillentyűvel → nyomja le: .

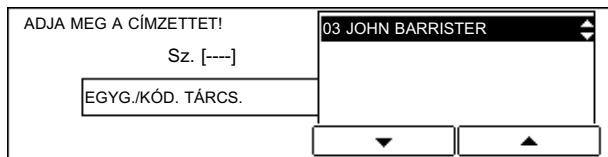

13 Válassza az <05 IDŐPONT-MEGADÁS> pontot → nyomja le: .

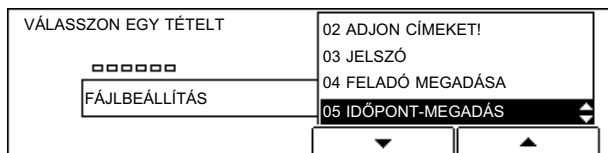

Az  billentyű megnyomásakor megjelenik az <IDŐPONT-MEGADÁS> menü.

- 14** A [▼] (F3) vagy a [▲] (F4) billentyű megnyomásával válassza a következő pontot: <01 KEZDÉS IDEJE> → .

A [▼] (F3) vagy a [▲] (F4) gomb lenyomásával a következő vagy az előző pontot választhatja.

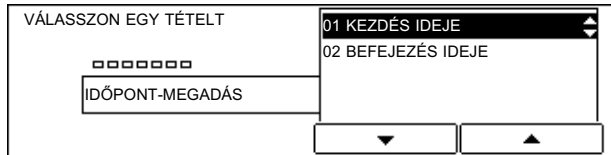



Az  billentyű megnyomásakor megjelenik az <KEZDÉS IDEJE> menü.

- 15** A [▼] (F3) vagy [▲] (F4) billentyűvel válassza a <01 MINDEN NAP> vagy a <02 JELÖLJE KI A NAPOT!> pontot → .

A [▼] (F3) vagy a [▲] (F4) gomb lenyomásával a következő vagy az előző pontot választhatja.

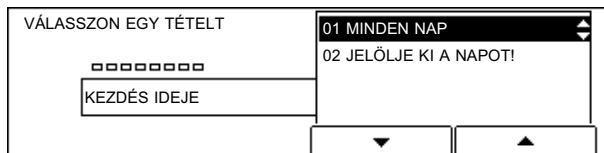
- Ha a következőt választja: <01 MINDEN NAP>



Válasszon ki egy számot <01> és <05> között → nyomja le: .

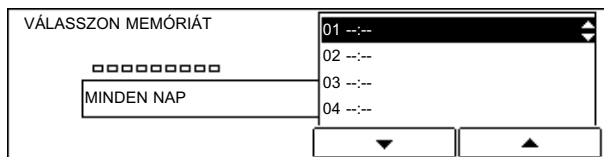

Ha lenyomja az  billentyűt, az újratovábbításra kapcsolás idejének megadásához szükséges menü jelenik meg.

Adja meg az időpontot → nyomja le: .

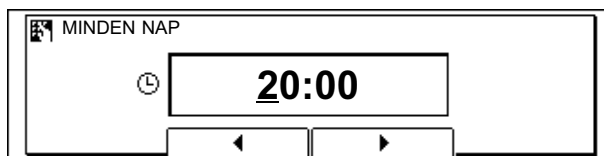

Ha lenyomja az  billentyűt, az időpont megadásához szükséges számok menüje jelenik meg.

MEGJEGYZÉS

- Legfeljebb 5 különböző kezdőidő adható meg.
- Az időpontot 24 órás alakban adja meg.

● Ha a következőt választja: <02 JELÖLJE KI A NAPOT!>

VÁLASSZON EGY TÉTELT

01 MINDEN NAP
02 JELÖLJE KI A NAPOT!
03 KE.
04 SZER.

KEZDÉS IDEJE

□ A [▼] (F3) vagy [▲] (F4) billentyűvel válassza ki a hét napját → nyomja le:

VÁLASSZON EGY TÉTELT

01.VA.
02 HÉ.
03 KE.
04 SZER.

JELÖLJE KI A NAPOT!

Ha lenyomja az billentyűt, az időpont megadásához szükséges számok menüje jelenik meg.

□ Válasszon ki egy számot <01> és <05> között → nyomja le:

VÁLASSZON MEMÓRIÁT

01 --:--
02 --:--
03 --:--
04 --:--

HÉ.

Ha lenyomja az billentyűt, az újratovábbításra kapcsolás idejének megadásához szükséges menü jelenik meg.

□ Adja meg az időpontot → nyomja le:

HÉ.

18:00

Ha lenyomja az billentyűt, az időpont megadásához szükséges számok menüje jelenik meg.

MEGJEGYZÉS

- Legfeljebb 5 különböző kezdőidő adható meg.
- Az időpontot 24 órás alakban adja meg.

16 A beállítás befejezéséhez addig nyomja az billentyűt, amíg az <IDŐPONT-MEGADÁS> menü meg nem jelenik.

- 17** A [▼] (F3) vagy a [▲] (F4) billentyű megnyomásával válassza a következő pontot: <02 BEFEJEZÉS IDEJE> → .

A [▼] (F3) vagy a [▲] (F4) gomb lenyomásával a következő vagy az előző pontot választhatja.



Az  billentyű megnyomásakor megjelenik a <BEFEJEZÉS IDEJE> menü.

- 18** Az újratovábbítás befejezési idejének beállítása a 15. lépésben található.

- 19** A beállítás befejezéséhez addig nyomja az  billentyűt, amíg a <FÁJLBEÁLLÍTÁS> menü meg nem jelenik.

- 20** A [▼] (F3) vagy [▲] (F4) billentyű megnyomásával válassza a következő pontot: <06 VETT DOK. NYOMTATÁSA> → .

A [▼] (F3) vagy a [▲] (F4) gomb lenyomásával a következő vagy az előző pontot választhatja.

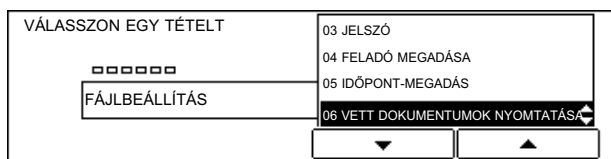

Az  billentyű megnyomásakor megjelenik a <VETT DOK. NYOMTATÁSA> menü.

- 21** A [▼] (F3) vagy [▲] (F4) billentyű megnyomásával kapcsolja <01 KI> vagy <02 BE> → .

A [▼] (F3) vagy a [▲] (F4) gomb lenyomásával a következő vagy az előző pontot választhatja.

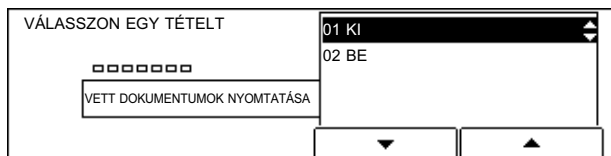

- Ha a következőt választja: <01 KI>

Az újratovábbítás beállítása kész.

Az  billentyű megnyomásakor a képernyő visszatér az <ÚJRATOVÁBBÍTÁS> menühöz.

● Ha a következőt választja: <02 BE>

- A [-] (F2) vagy [+] (F3) billentyűvel adja meg a példányszámot → nyomja le: 



Az  billentyű megnyomásakor a képernyő visszatér az <ÚJRATOVÁBBÍTÁS> menühez.



MEGJEGYZÉS

- A példányszám 01 és 99 között adható meg.
- A szám számbillentyűkkel is megadható.

22 A  (Reset) megnyomásával visszatér a készenléti módhoz.

Az újrátovábbítási fiók beállítások megváltoztatása

1 Nyissa meg a <FÁJLBEÁLLÍTÁSOK> menüt.

A fenti folyamatokról részletes leírást ld. a "Bizalmas postafiók létrehozása," 5-73. o.

2 A [▼] (F3) vagy a [▲] (F4) billentyű megnyomásával válassza a következő pontot: <05 ÚJRATOVÁBBÍTÁS> → 

A [▼] (F3) vagy a [▲] (F4) gomb lenyomásával a következő vagy az előző pontot választhatja.

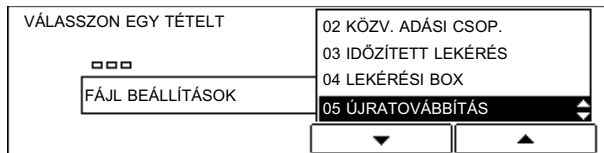

Az  billentyű megnyomásakor megjelenik az <ÚJRATOVÁBBÍTÁS> menü.

- 3** A [▼] (F3) vagy a [▲] (F4) billentyű megnyomásával válassza a következő pontot: <02 ADATCSERE> → 

A [▼] (F3) vagy a [▲] (F4) gomb lenyomásával a következő vagy az előző pontot választhatja.

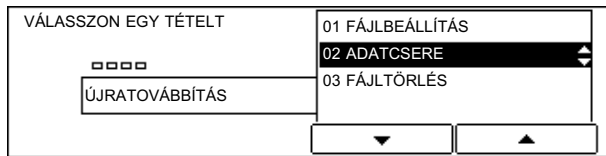

Az  gomb lenyomásakor megjelenik az <ADJON MEG AZONOSÍTÓT> üzenet.

Ha nincs megadva jelszó az újratovábbítási fiókhoz, megjelenik az <ADATCSERE> menü.

- 4** Ha megjelenik az <ADJA MEG AZ AZONOSÍTÓT> üzenet, akkor adja meg a jelszót a számbillentyűkkel → 

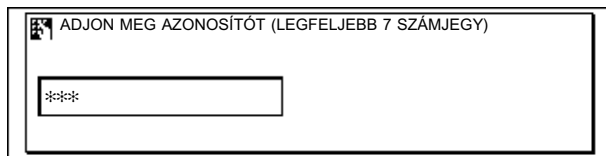

Az  billentyű megnyomásakor megjelenik az <ADATCSERE> menü.

- 5** Változtassa meg a beállításokat.

A beállításokról és arról, hogy hogyan változtathatja meg azokat, ld. az alábbiakban leírtakat: "Újratovábbítási fiók létrehozása," 5-112. o.

- 6** A  (Reset) megnyomásával visszatér a készenléti módhoz.

Újratovábbítási fiók törlése

- 1** Nyissa meg a <FÁJLBEÁLLÍTÁSOK> menüt.

A fenti folyamatokról részletes leírást ld. a "Bizalmas postafiók létrehozása," c. részben, az 5-73. o.

2 A [▼] (F3) vagy a [▲] (F4) billentyű megnyomásával válassza a következő pontot:

<05 ÚJRATOVÁBBÍTÁS> → 

A [▼] (F3) vagy a [▲] (F4) gomb lenyomásával a következő vagy az előző pontot választhatja.

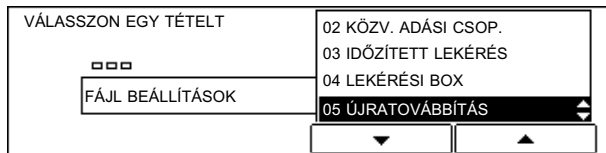



Az  billentyű megnyomásakor megjelenik az <ÚJRATOVÁBBÍTÁS> menü.

3 A [▼] (F3) vagy [▲] (F4) billentyű megnyomásával válassza a következő pontot:

<03 FÁJLTÖRLÉS> → 

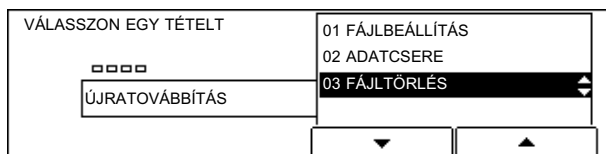
A [▼] (F3) vagy a [▲] (F4) gomb lenyomásával a következő vagy az előző pontot választhatja.



Az  gomb lenyomásakor megjelenik az <ADJON MEG AZONOSÍTÓT> üzenet.

Ha nincs megadva jelszó a kiválasztott újratovábbítási fiókhhoz, akkor a megadott fiókot törli.

4 Ha megjelenik az <ADJA MEG AZ AZONOSÍTÓT> üzenet, akkor adja meg a jelszót a számbillentyűkkel → nyomja le: 

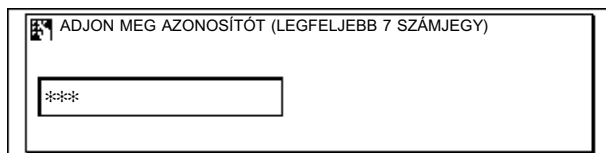

Az  billentyű megnyomásával törli a kiválasztott újratovábbítási fiókot.

5 A  (Reset) megnyomásával visszatér a készenléti módhoz.

Rendszer beállítások

Ebben a részben a fax funkciók rendszerbeállításait találja meg.

Ha rendszerjelszó van megadva, megjelenik a rendszerjelszó megadását kérő kijelző, ha a <RENDSZERBEÁLLÍTÁSOK> pontot választja a <FAX BEÁLLÍTÁSOK> menüben. Adja meg a rendszerjelszót, a rendszerbeállításokhoz így hozzáfér.

Memória lezárása - Dokumentumok fogadása a memóriába

A memória lezárás azt jelenti, hogy a készülék az összes dokumentumot a memóriába veszi és ott tárolja, nem nyomtatja automatikusan.

A szolgáltatással szabadsága idején vagy éjjel is fogadhat és tárolhat dokumentumot a későbbi nyomtatáshoz. (Ld. "Memóriába vett dokumentumok nyomtatása," 5-129. o.)

MEGJEGYZÉS

- Ha a <MEM.LEZÁRÁSOS VÉ.> <KI> van kapcsolva, akkor nem működik.
- A <MEM.LEZÁRÁSOS VÉ.> gyárilag 'KI' van kapcsolva.

5



A készülék beállítása és az adatok regisztrálása

1 Nyomja le a (Kiegészítő funkciók) gombot.

Megjelenik a <KIEGÉSZÍTŐ FUNKCIÓK> menü.

2 A (F3) vagy (F4) billentyű megnyomásával válassza a következő pontot:

<03 FAX BEÁLLÍTÁSOK> → 

A  (F3) vagy a  (F4) gomb lenyomásával a következő vagy az előző pontot választhatja.

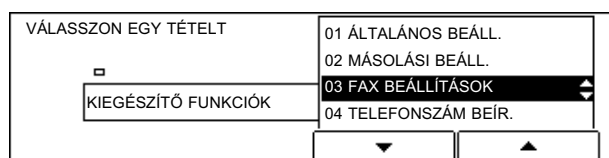



Az  billentyű megnyomásakor megjelenik a <FAX BEÁLLÍTÁSOK> menü.

3 A [▼] (F3) vagy [▲] (F4) billentyűvel válassza a <07 RENDSZERBEÁLLÍTÁSOK> pontot → .

A [▼] (F3) vagy a [▲] (F4) gomb lenyomásával a következő vagy az előző pontot választhatja.

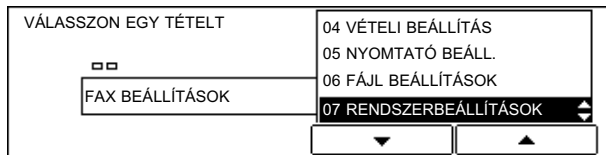
Ha rendszerazonosító és jelszó meg van adva, adja meg azokat, miután a <07 RENDSZERBEÁLLÍTÁSOK> pontot választotta.



Az  billentyű megnyomásakor megjelenik a <RENDSZERBEÁLLÍTÁSOK> menü.

4 A [▼] (F3) vagy [▲] (F4) billentyű megnyomásával válassza a következő pontot: <01 MEM.LEZÁRÁSOS VÉ.> → .

A [▼] (F3) vagy a [▲] (F4) gomb lenyomásával a következő vagy az előző pontot választhatja.

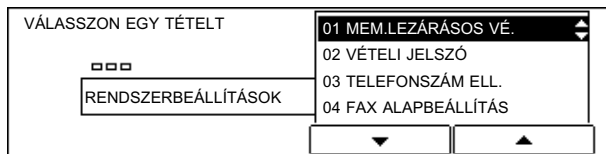

Az  billentyű megnyomásakor megjelenik a <MEM.LEZÁRÁSOS VÉ.> menü.

5 A [▼] (F3) vagy [▲] (F4) billentyű megnyomásával kapcsolja <01 KI> vagy <02 BE> → .

A [▼] (F3) vagy a [▲] (F4) gomb lenyomásával a következő vagy az előző pontot választhatja.

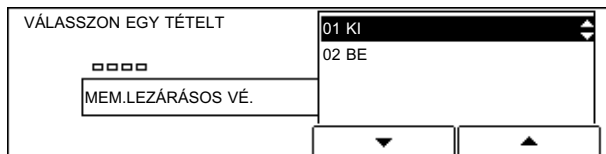



Ha megadta a <01 KI> értékét, a memória lezárás beállításával elkészült.

Ha a <02 BE> pontot választotta, folytassa a 6. lépéstől.

Ha a <02 BE> állást adja meg → nyomja le: , megjelenik a <MEM.LEZÁRÁSOS VÉ.> menü.

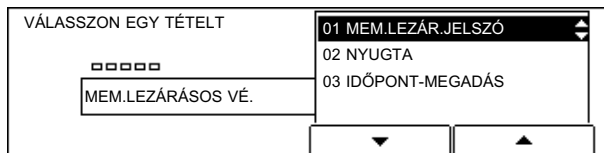
6 Válassza a <01 MEM.LEZÁR.JELSZÓ> pontot → nyomja le: 



Az  billentyű megnyomásakor megjelenik a <MEM.LEZÁR.JELSZÓ> menü.

7 A számbillentyűkkel adja meg a memória lezárási jelszót → nyomja le: 

A jelszó legfeljebb 7 számjegyből állhat.

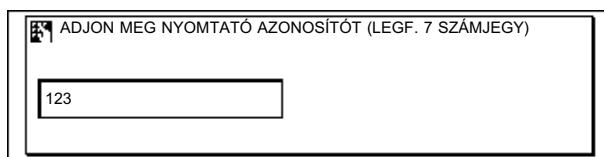

Az  billentyű megnyomásakor megjelenik a <MEM.LEZÁRÁSOS VÉ.> menü.

 **FONTOS**

- A jelszó nullával nem kezdődhet.
- Ne felejtse el a jelszót.

8 Válassza az <02 ADÁSI NYUGTA> pontot → nyomja le: 

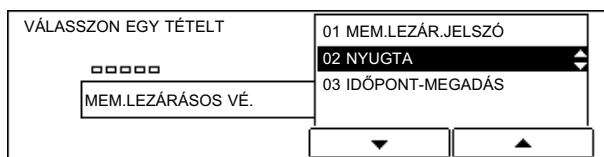

Az  billentyű megnyomásakor megjelenik a <NAPLÓ> menü.

9 A [▼] (F3) vagy [▲] (F4) billentyűvel válassza a <01 NYOMTAT> vagy a <02 NEM NYOMTAT> pontot → 

A [▼] (F3) vagy a [▲] (F4) gomb lenyomásával a következő vagy az előző pontot választhatja.

Megadhatja, hogy a készülék nyomtasson-e vételi nyugtát vagy forgalmi naplót.

<01 NYOMTAT>: Memória lezárás alatt a naplót nyomtatja.

<02 NEM NYOMTAT>: Memória lezárás alatt naplót nem nyomtat. Ez az alapbeállítás.

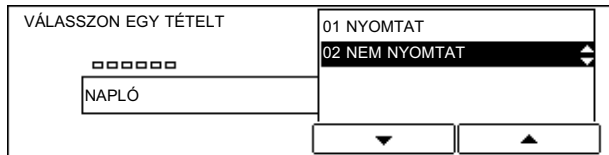

Az  billentyű megnyomásakor megjelenik a <MEM.LEZÁRÁSOS VÉ.> menü.

10 Válassza az <03 IDŐPONT-MEGADÁS> pontot → nyomja le: .

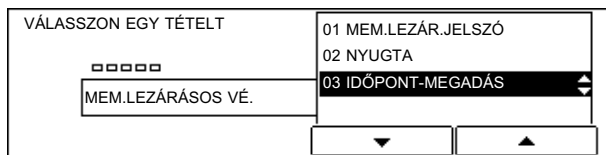

Az  billentyű megnyomásakor megjelenik az <IDŐPONT-MEGADÁS> menü.

11 A [▼] (F3) vagy [▲] (F4) billentyű megnyomásával kapcsolja <01 KI> vagy <02 BE> → .

A [▼] (F3) vagy a [▲] (F4) gomb lenyomásával a következő vagy az előző pontot választhatja.

Megadhatja, hogy a készülék mikor lépjen be és mikor hagyja el a memória lezárás módot. Beállítást megadhat minden napra vagy bizonyos napokra. Az időpont beállítás nem kötelező. Ha nem ad meg időpontot, a  gombbal is be és kikapcsolhatja a memória lezárás funkciót.

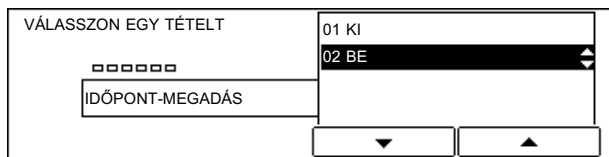

Ha megadta a <01 KI> értékét, a beállítással elkészült.

Ha a <02 BE> pontot választotta, folytassa a 12. lépéstől.

Ha a <02 BE> állást választja és lenyomja az  billentyűt, megjelenik az <IDŐPONT-MEGADÁS> menü.

12 Válassza a <01 KEZDÉS IDEJE> pontot → nyomja le: .

A [▼] (F3) vagy a [▲] (F4) gomb lenyomásával a következő vagy az előző pontot választhatja.

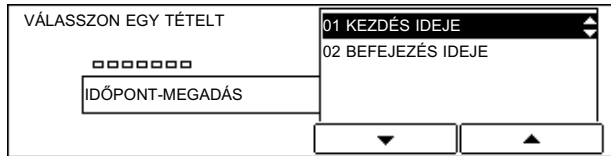



Az  billentyű megnyomásakor megjelenik a <KEZDÉS IDEJE> menü.

13 A [▼] (F3) vagy [▲] (F4) billentyűvel válassza a <01 MINDEN NAP> vagy a <02 JELÖLJE KI A NAPOT!> pontot → .

A [▼] (F3) vagy a [▲] (F4) gomb lenyomásával a következő vagy az előző pontot választhatja.

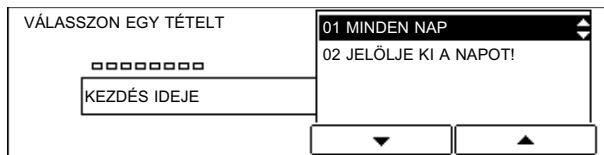
● Ha a következőt választja: <01 MINDEN NAP>



□ Válasszon ki egy számot <01> és <05> között → nyomja le: .

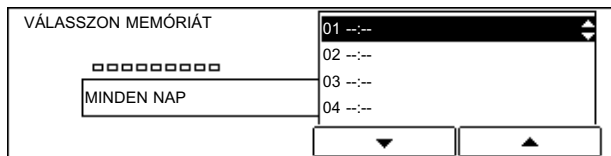

Ha lenyomja a  billentyűt, a memória lezárásra kapcsolat idejének megadásához szükséges menü jelenik meg.

□ Adja meg az időpontot → nyomja le: .



Ha lenyomja a  billentyűt, az időpont megadásához szükséges számok menüje jelenik meg.

 **MEGJEGYZÉS**

- Legfeljebb 5 különböző kezdőidő adható meg.
- Az időpontot 24 órás alakban adja meg.

● Ha a következőt választja: <02 JELÖLJE KI A NAPOT!>

□ A [▼] (F3) vagy [▲] (F4) billentyűvel válassza ki a hét napját →

Ha lenyomja az billentyűt, az időpont megadásához szükséges számok menüje jelenik meg.

□ Válasszon ki egy számot <01> és <05> között → nyomja le:

Ha lenyomja az billentyűt, a memória lezárásra kapcsolás idejének megadásához szükséges menü jelenik meg.

□ Adja meg az időpontot → nyomja le:

Ha lenyomja az billentyűt, az időpont megadásához szükséges számok menüje jelenik meg.

MEGJEGYZÉS

- Legfeljebb 5 különböző kezdőidő adható meg.
- Az időpontot 24 órás alakban adja meg.

14 A memória lezárás-kezdőidő beállítás befejezéséhez addig nyomja az billentyűt, amíg az <IDŐPONT-MEGADÁS> menü meg nem jelenik.

15 A [▼] (F3) vagy a [▲] (F4) billentyű megnyomásával válassza a következő pontot: <02 BEFEJEZÉS IDEJE> → 

A [▼] (F3) vagy a [▲] (F4) gomb lenyomásával a következő vagy az előző pontot választhatja.

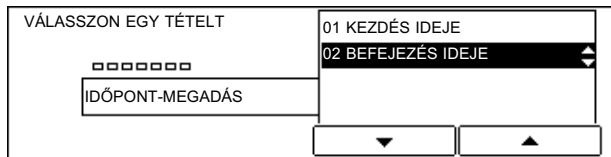

Az  billentyű megnyomásakor megjelenik a <BEFEJEZÉS IDEJE> menü.

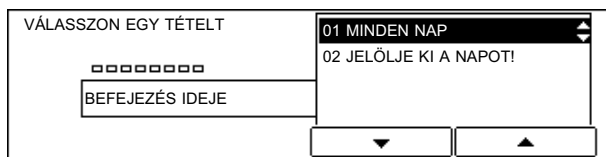

16 A memória lezárás befejezési idejének beállítása a 13. lépésben található.

 MEGJEGYZÉS

• Ha rossz számot adott meg az időpont beírásakor, lépjen vissza a javítani kívánt helyre → adja meg a megfelelő számot. A egész tétel törléséhez nyomja le a  billentyűt.

17 A  (Reset) megnyomásával visszatér a készenléti módhoz.

A memória lezárás ki és bekapcsolása a Memóriavétel gombbal

A memória lezárás funkció ki és be kapcsolható bármikor, ha beállított kezdési és vége időt, akkor is. A szolgáltatás használatához a <MEM.LEZÁRÁSOS VÉ.> pontot <BE> kell kapcsolni a <RENDSZERBEÁLLÍTÁSOK> menüben. (Ld. 5-122. o.)

Ha megadott memória lezárás jelszót, meg kell adnia pontosan a ki és bekapcsolásához a  billentyűvel.

1 Nyomja le a  gombot.

Kigyullad a fax jelzőfény, a készülék üzemkész állapotban van.

2 Nyissa meg mindhárom egygombos gyorstárcsázó panelt → nyomja le:

Ha a készülék kéri a memória lezárás jelszót, a számbillentyűkkel adja meg → nyomja le: 

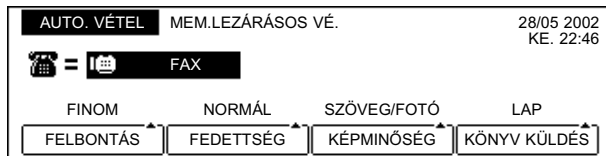

MEGJEGYZÉS

- Ha megadta a memória lezárás kezdési idejét, a funkció automatikusan bekapcsol a megadott időben.
- Ha megadta a memória lezárás vége idejét, a funkció automatikusan bekapcsol a megadott időben és a készülék a fogadott dokumentumokat nyomtatja.
- A készülék memóriájába (16MB) legfeljebb 100 oldal* (grafikát vagy különösen sűrű szöveget tartalmazó dokumentum esetén kevesebb) fér, a kiegészítő memóriával legfeljebb 1500 oldal. *A Canon FAX szabvány 1. sz. táblázata alapján

Memóriába vett dokumentumok nyomtatása

A Használatban/Memória lámpa világít, ha a készülék másol, vagy vett dokumentumok vannak a memóriában.

1 Nyomja le a gombot.

Kigyullad a fax jelzőfény, a készülék üzemkész állapotban van.

2 Nyissa meg mindhárom egygombos gyorstárcsázó panelt → nyomja le:

Ha a készülék kéri a memória lezárás jelszót, a számbillentyűkkel adja meg → nyomja le: 

A memória lezárás funkciót kikapcsolta, a készülék a fogadott dokumentumokat nyomtatja.

Nyomatás után a dokumentumot automatikusan törli a memóriából.

MEGJEGYZÉS

- A memóriában nincs dokumentum, ha a Használatban/Memória lámpa nem világít. Ha lenyomja a  billentyűt, a memória lezárás funkciót kikapcsolja, de nem nyomtatja a dokumentumokat.

A vételi jelszó beállítása

Kövesse az alábbi műveleteket a vételi jelszó beállításához.

Ha a másik faxkészülék a dokumentumot ITU-T alcím nélkül küldi, jelszavát ellenőrzi a készülék. Ha a jelszó nem egyezik az itt beállítottal, vagy nincs jelszó megadva a küldött dokumentumhoz, a készülék nem fogadja a dokumentumot.

Postafiókba történő fogadásakor jelszavuknak elsőbbsége van, még ha itt meg is ad vételi jelszót.

1 Nyissa meg a <RENDSZERBEÁLLÍTÁSOK> menüt.

A fenti folyamatokról részletes leírást ld. a "Memória lezárása - Dokumentumok fogadása a memóriába," c. részben, az 5-122. o.

2 A [▼] (F3) vagy a [▲] (F4) billentyű megnyomásával válassza a következő pontot: <02 VÉTELI JELSZÓ> →

A [▼] (F3) vagy a [▲] (F4) gomb lenyomásával a következő vagy az előző pontot választhatja.

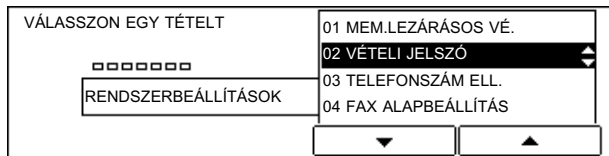

Az  billentyű megnyomásakor megjelenik a <VÉTELI JELSZÓ> menü.

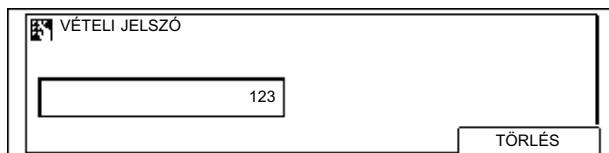

3 A számbillentyűkkel adja meg a jelszót: →

A vételi jelszó legfeljebb 20 számjegy hosszúságú lehet, lehet benne *, # és szóköz.



Az  billentyű megnyomásakor a képernyő visszatér a <RENDSZERBEÁLLÍTÁS> menühöz.

MEGJEGYZÉS

- Ha rossz számot adott meg, lépjen vissza a javítani kívánt helyre → nyomja le:  → adja meg a megfelelő számot.
- A egész tétel törléséhez nyomja le a  billentyűt.

4 A (Reset) megnyomásával visszatér a készenléti módhoz.

Küldéskor a készülék ellenőrizz-e a másik fél faxszámát?

Az alábbi műveletekkel beállíthatja, hogy a készülék a fogadó faxszámát ellenőrizze-e a dokumentum küldése előtt.

A szolgáltatással a készülék leellenőrzi a fogadó faxszámának utolsó 6 számjegyét, hogy megegyezik-e az ön által tárcsázott szám utolsó 6 számjegyével.

Megadhatja, hogy a készülék küldjön-e, ha a számok nem egyeznek.



MEGJEGYZÉS

- A gyári alapbeállítás: 01 KI.

1 Nyissa meg a <RENDSZERBEÁLLÍTÁSOK> menüt.

A fenti folyamatokról részletes leírást ld. a "Memória lezárása - Dokumentumok fogadása a memóriába," c. részben, az 5-122. o.

2 A [▼] (F3) vagy a [▲] (F4) billentyű megnyomásával válassza a következő pontot: <03 TELEFONSZÁM ELL.> →

A [▼] (F3) vagy a [▲] (F4) gomb lenyomásával a következő vagy az előző pontot választhatja.

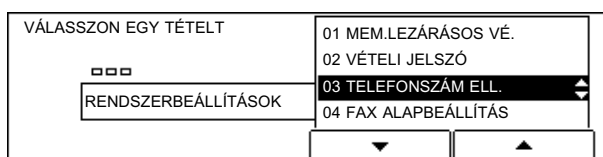

Az  billentyű megnyomásakor megjelenik a <TELEFONSZÁM ELL.> menü.

3 A [▼] (F3) vagy [▲] (F4) billentyű megnyomásával kapcsolja <01 KI> vagy <02 BE> →

A [▼] (F3) vagy a [▲] (F4) gomb lenyomásával a következő vagy az előző pontot választhatja.

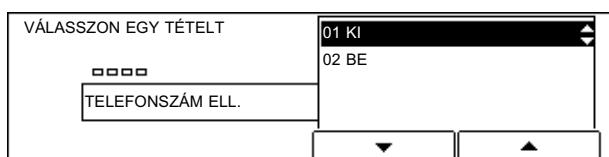

Az  billentyű megnyomásakor a képernyő visszatér a <RENDSZERBEÁLLÍTÁS> menühez.

5

A készülék beállítása és az adatok regisztrálása

4 A (Reset) megnyomásával visszatér a készenléti módhoz.

A szabvány mód megváltoztatása

A szabvány mód a funkcióknak az a kombinációja, amit a készülék a  (Reset) gomb megnyomásakor mutat.

A következő műveletekkel állítsa be a szabvány módot igényei szerint.



MEGJEGYZÉS

- A szabvány mód akkor áll vissza, ha:
 - a  megnyomásával átvált a fax módhoz
 - a készülék befejezi a dokumentum beolvasását.
 - a fax módban az automatikus törlés funkció működik
 - a programozást és beállítást befejezte
- A következő 6 tétel állítható be a szabvány módban:
 - FELBONTÁS
 - BEOLV.VILÁG.
 - KÉPMINŐSÉG
 - KÖNYV BEOLV.MÉRET
 - ADÁSI MÓD
 - ADÁSI PECSÉT

1 Nyissa meg a <RENDSZERBEÁLLÍTÁSOK> menüt.

A fenti folyamatokról részletes leírást ld. a "Memória lezárása - Dokumentumok fogadása a memóriába," c. részben, az 5-122. o.

2 A [▼] (F3) vagy [▲] (F4) billentyű megnyomásával válassza a következő pontot: <04 FAX ALAPBEÁLLÍTÁS> → .

A [▼] (F3) vagy a [▲] (F4) gomb lenyomásával a következő vagy az előző pontot választhatja.

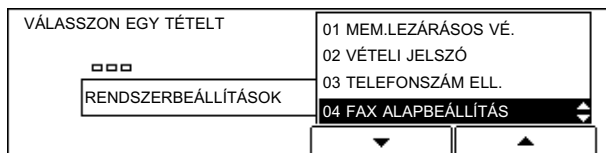

Az  billentyű megnyomásakor megjelenik a <FAX ALAPBEÁLLÍTÁS> menü.

3 A [▼] (F3) vagy a [▲] (F4) billentyű megnyomásával válassza a következő pontot: <01 FELBONTÁS> → 

A [▼] (F3) vagy a [▲] (F4) gomb lenyomásával a következő vagy az előző pontot választhatja.

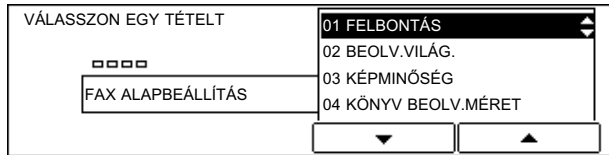

Az  billentyű megnyomásakor megjelenik a <FELBONTÁS> menü.

4 A [▼] (F3) vagy [▲] (F4) billentyűvel válassza a <01 KI> állást, vagy a beállítandó felbontási szintet → 

A [▼] (F3) vagy a [▲] (F4) gomb lenyomásával a következő vagy az előző pontot választhatja.

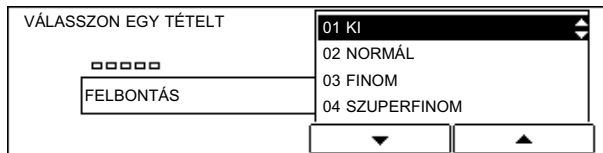

Az  billentyű megnyomásakor a képernyő visszatér a <FAX ALAPBEÁLLÍTÁS> menühöz.

5 Válassza a <02 BEOLV.VILÁG.> pontot → nyomja le: 

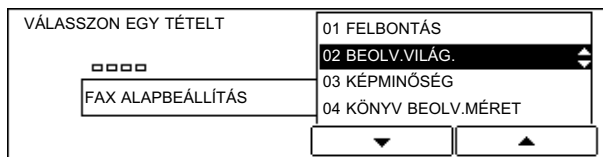

Az  billentyű megnyomásakor megjelenik a <BEOLV.VILÁG.> menü.

5

A készülék beállítása és az adatok regisztrálása

6 A [▼] (F3) vagy [▲] (F4) billentyűvel válassza a <01 KI> állást, vagy a beállítandó fedettségi szintet → .

A [▼] (F3) vagy a [▲] (F4) gomb lenyomásával a következő vagy az előző pontot választhatja.

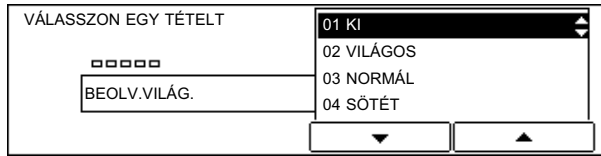

Az  billentyű megnyomásakor a képernyő visszatér a <FAX ALAPBEÁLLÍTÁS> menühez.

7 Válassza a <03 KÉPMINŐSÉG> pontot → nyomja le: .

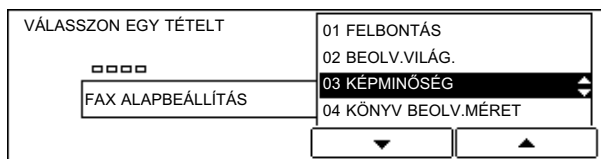

Az  billentyű megnyomásakor megjelenik a <KÉPMINŐSÉG> menü.

8 A [▼] (F3) vagy [▲] (F4) billentyűvel válassza a <01 KI> állást, vagy a beállítandó képmínőséget → .

A [▼] (F3) vagy a [▲] (F4) gomb lenyomásával a következő vagy az előző pontot választhatja.

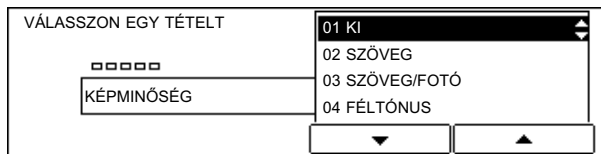

Az  billentyű megnyomásakor a képernyő visszatér a <FAX ALAPBEÁLLÍTÁS> menühez.

9 Válassza a <04 KÖNYV BEOLV.MÉRET> pontot → nyomja le: .

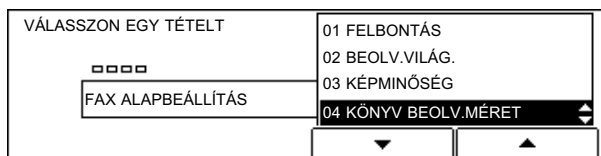

Az  billentyű megnyomásakor megjelenik a <KÖNYV BEOLV.MÉRET> menü.

- 10** A [▼] (F3) vagy [▲] (F4) billentyűvel a könyv adáshoz a beolvasás méretét válassza ki → .

A [▼] (F3) vagy a [▲] (F4) gomb lenyomásával a következő vagy az előző pontot választhatja.

VÁLASSZON EGY TÉTELT	
□□□□	01 LAP
KÖNYV BEOLV.MÉRET	02 A3□
	03 B4□
	04 A4□
	▼ ▲

Az  billentyű megnyomásakor a képernyő visszatér a <FAX ALAPBEÁLLÍTÁS> menühez.

- 11** Válassza a <05 ADÁSI MÓD> pontot → nyomja le: .

VÁLASSZON EGY TÉTELT	
□□□□	02 BEOLV.VILÁG.
FAX ALAPBEÁLLÍTÁS	03 KÉPMINŐSÉG
	04 KÖNYV BEOLV.MÉRET
	05 ADÁSI MÓD
	▼ ▲

Az  billentyű megnyomásakor megjelenik az <ADÁSI MÓD> menü.

- 12** A [▼] (F3) vagy [▲] (F4) billentyűvel válassza a <01 MEMÓRIA ADÁS> vagy a <02 KÖZVETLEN ADÁS> pontot → .

A [▼] (F3) vagy a [▲] (F4) gomb lenyomásával a következő vagy az előző pontot választhatja.

VÁLASSZON EGY TÉTELT	
□□□□	01 MEMÓRIA ADÁS
ADÁSI MÓD	02 KÖZVETLEN ADÁS
	▼ ▲

Az  billentyű megnyomásakor a képernyő visszatér a <FAX ALAPBEÁLLÍTÁS> menühez.

- 13** Válassza az <06 ADÁSI PECSÉT> pontot → nyomja le: .

VÁLASSZON EGY TÉTELT	
□□□□	03 KÉPMINŐSÉG
FAX ALAPBEÁLLÍTÁS	04 KÖNYV BEOLV.MÉRET
	05 ADÁSI MÓD
	06 ADÁSI PECSÉT
	▼ ▲

Az  billentyű megnyomásakor megjelenik az <ADÁSI PECSÉT> menü.

- 14** A [▼] (F3) vagy [▲] (F4) billentyűvel válassza az <01 ADÁSI PECSÉT KI> vagy a <02 ADÁSI PECSÉT BE> pontot → .

A [▼] (F3) vagy a [▲] (F4) gomb lenyomásával a következő vagy az előző pontot választhatja.

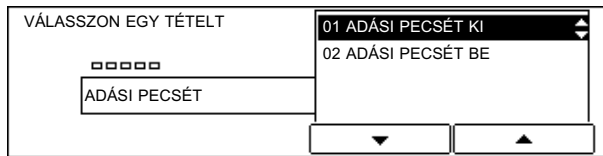

Az  billentyű megnyomásakor a képernyő visszatér a <RENDSZERBEÁLLÍTÁS> menühez.

- 15** A  (Reset) megnyomásával visszatér a készenléti módhoz.

Hozzáférési kód programozása

Az alábbi műveletekkel állítson be egy 2 és 5 számjegyű, a fax számot helyettesítő hozzáférési kódot.

A hozzáférési kódot a # billentyűhöz vagy bármely egygombos gyorstárcsázó gombhoz hozzárendelheti.



MEGJEGYZÉS

- A gyári alapbeállítás a 'NEM ALKALMAZ'.

- 1** Nyissa meg a <RENDSZERBEÁLLÍTÁSOK> menüt.

A fenti folyamatokról részletes leírást ld. a "Memória lezárása - Dokumentumok fogadása a memóriába," c. részben, az 5-122. o.

- 2** A [▼] (F3) vagy a [▲] (F4) billentyű megnyomásával válassza a következő pontot: <05 HOZZÁFÉRÉSI KÓD> → .

A [▼] (F3) vagy a [▲] (F4) gomb lenyomásával a következő vagy az előző pontot választhatja.

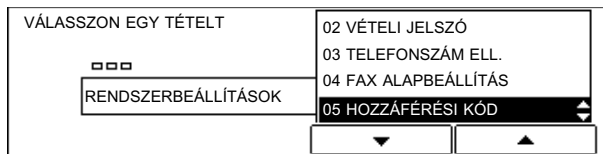

Az  billentyű megnyomásakor megjelenik a <HOZZÁFÉRÉSI KÓD> menü.

3 A [▼] (F3) vagy [▲] (F4) billentyű megnyomásával válassza ki: <01 ALKALMAZ> vagy <02 NEM ALKALMAZ> → 

A [▼] (F3) vagy a [▲] (F4) gomb lenyomásával a következő vagy az előző pontot választhatja.

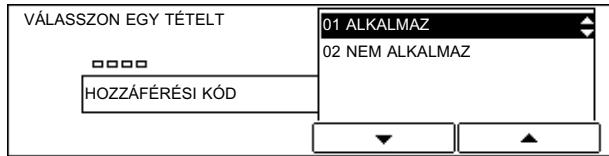



Ha az <01 ALKALMAZ> pontot választotta, folytassa a 4. lépéstől.

Ha a <02 NEM ALKALMAZ> értékét adta meg, a beállítással elkészült.

4 A [▼] (F3) vagy a [▲] (F4) billentyű megnyomásával válassza a következő pontot: <01 HOZZÁF. KÓD GOMB> → 

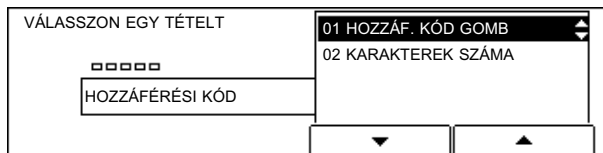
A [▼] (F3) vagy a [▲] (F4) gomb lenyomásával a következő vagy az előző pontot választhatja.



Az  billentyű megnyomásakor megjelenik a <HOZZÁF. KÓD GOMB> menü.

5 A [▼] (F3) vagy [▲] (F4) billentyűvel válassza a <01 # GOMBBAL> vagy a <02 MÁS> pontot → 

A [▼] (F3) vagy a [▲] (F4) gomb lenyomásával a következő vagy az előző pontot választhatja.

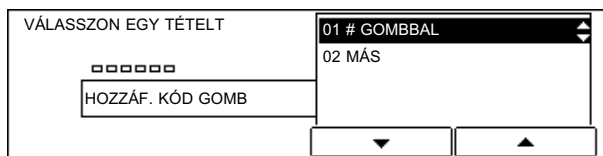

Az  billentyű megnyomásakor a képernyő visszatér a <HOZZÁFÉRÉSI KÓD> menühöz.

 **MEGJEGYZÉS**

- Ha a <02 MÁS> beállítást választotta, a hozzáférési kódot hozzárendelheti bármely egygombos gyorstárcsázó gombhoz.

6 Válassza a <02 KARAKTEREK SZÁMA> pontot → nyomja le: .

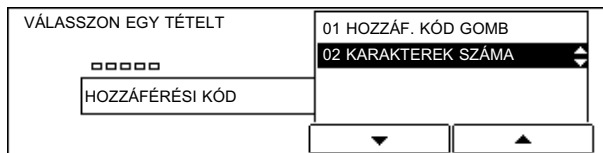

Az  billentyű megnyomásakor megjelenik a <KARAKTEREK SZÁMA> menü.

7 Adja meg a hozzáférési kód karaktereinek számát a számbillentyűkkel vagy a [-] (F2) vagy [+] (F3) gomb megnyomásával → .

A karakterek számát 2 és 5 közötti értékre állíthatja be.

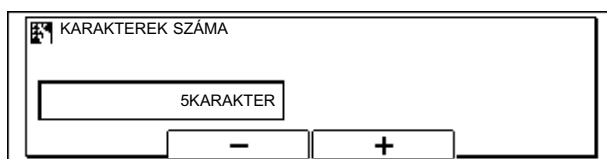

Az  billentyű megnyomásakor a képernyő visszatér a <RENDSZERBEÁLLÍTÁS> menühöz.

 **FONTOS**

- Ha már programozott hozzáférési kódot egygombos gyorstárcsázáshoz, nem változtathatja meg a karakterek számát. Először törölje a hozzáférési kódokat, majd változtassa meg a karakterek számát.

8 A  (Reset) megnyomásával visszatér a készenléti módhoz.



A Fax beállítások listájának nyomtatása

Az alábbi műveletekkel a programozott és a <FAX BEÁLLÍTÁSOK> menüben lévő beállításokat nyomtathatja.

A következő listákat nyomtathatja:

- FELH.ADATOK LIST: a készülék minden beállítását nyomtatja.
- EGYGOMB.HÍV.LISTA: Az összes programozott egygombos gyorstárcsázó gombot nyomtatja számmal együtt.
- EGYGOMB.(RÉSZL.): Az összes programozott egygombos gyorstárcsázó gomb részletes adatát nyomtatja számmal együtt.
- KÓDOLT HÍV.LISTA: Az összes programozott kódolt gyorstárcsázó gomb kódot nyomtatja számmal együtt.
- KÓDOLT (RÉSZL.): Az összes programozott kódolt gyorstárcsázó gomb kód részletes listáját nyomtatja számmal együtt.
- CSOP. HÍV. LISTA: Az egygombos gyorstárcsázó gombokhoz és kódolt gyorstárcsázó kódhoz programozott csoport listáját kinyomtatja.
- KÓDLISTA: Az összes hozzáférési kódot nyomtatja.
- RÉSZLEG INF.LISTA: Nyomtatja az egyes részlegek által nyomtatott küldött vagy fogadott oldalak listáját.

A listák nyomtatását ki is kapcsolhatja.

Ez a szakasz azt írja le, hogyan nyomtathatja ezeket a listákat a  (Kiegészítő funkciók) lenyomásával és a <LISTÁK NYOMTATÁSA> menübe lépéssel, de nyomtathatja az egygombos gyorstárcsázó panelek alatt található  gombbal is. RÉSZLEG INF.LISTA azonban nem nyomtatható a  megnyomásával.



MEGJEGYZÉS

- *Naplómintákat ld. a "Napló minták," c. részben, az 7-2. o.*

1

Nyomja le a  (Kiegészítő funkciók) gombot.

Megjelenik a <KIEGÉSZÍTŐ FUNKCIÓK> menü.

2 A [▼] (F3) vagy a [▲] (F4) billentyű megnyomásával válassza a következő pontot: <08 LISTÁK NYOMTATÁSA> → 

A [▼] (F3) vagy a [▲] (F4) gomb lenyomásával a következő vagy az előző pontot választhatja.



Az  billentyű megnyomásakor megjelenik a <LISTÁK NYOMTATÁSA> menü.

3 A [▼] (F3) vagy a [▲] (F4) billentyűkkel válassza ki azt a listát, amelyiket nyomtatja → 

A [▼] (F3) vagy a [▲] (F4) gomb lenyomásával a következő vagy az előző pontot választhatja.

● **Használók adatainak nyomtatása**

□ Válassza a következőt: <01 FELHASZN. ADATOK> → nyomja le: 

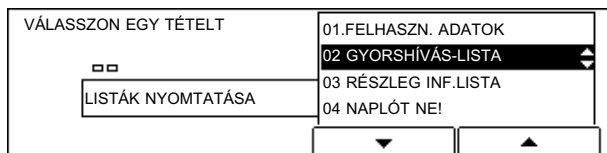



Ha lenyomja az  gombot, a felhasználói adatokat a készülék kinyomtatja és a képernyő visszatér a készenléti módba.

● **Az egygombos és kódolt gyorstárcsázás listák nyomtatása**

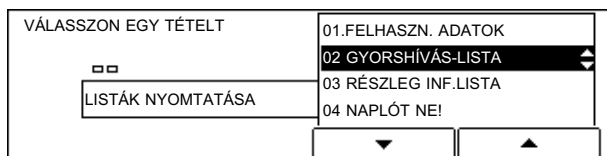
□ Válassza a következőt: <02 GYORSHÍVÁS-LISTA> → nyomja le: 



Az  billentyű megnyomásakor megjelenik a <GYORSHÍVÁS-LISTA> menü.

□ Válassza ki a nyomtatni kívánt listát → nyomja le: 

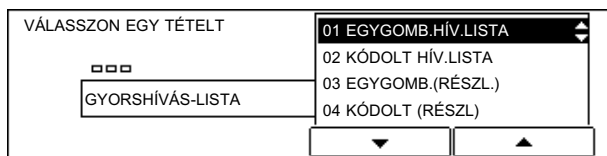

Ha lenyomja a  billentyűt, a nyomtatás kiegészítő beállításai jelennek meg.

- Válassza a <01 NEM SZORTÍROZ> vagy <02 SZORTÍROZ> állást → nyomja le: 

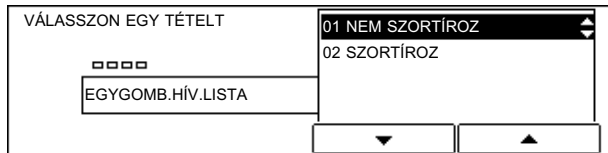



Ha lenyomja az  gombot, a kiválasztott listákat a készülék kinyomtatja és a képernyő visszatér a készenléti módba.

 **MEGJEGYZÉS**

- Ha a <02 GYORSHÍVÁS-LISTA> beállítást választja, a címeket először számsorrendben, majd ábécé sorrendben nyomtatja.

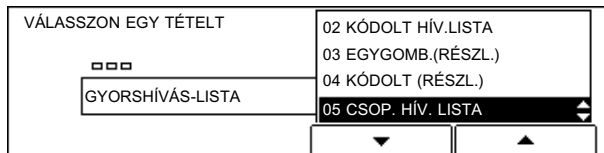

● A csoporthívás lista nyomtatása

- Válassza a <02 GYORSHÍVÁS LISTA> pontot → nyomja le: 
- Válassza a <05 CSOP. HÍV. LISTA> pontot → nyomja le: 



Ha lenyomja az  gombot, a kiválasztott listákat a készülék kinyomtatja és a képernyő visszatér a készenléti módba.

● A hozzáférési kód lista nyomtatása

- Válassza a következőt: <02 GYORSHÍVÁS-LISTA> → nyomja le: 
- Válassza a <06 KÓDLISTA> pontot → nyomja le: 

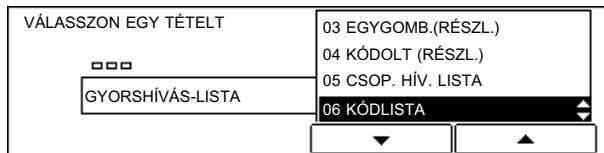

Ha lenyomja az  gombot, a hozzáférési kód listát a készülék kinyomtatja és a képernyő visszatér a készenléti módba.

● **A részlegadatok listájának nyomtatása**

- Válassza a <03 RÉSZLEG INF.LISTA> menüpontot → nyomja le: .

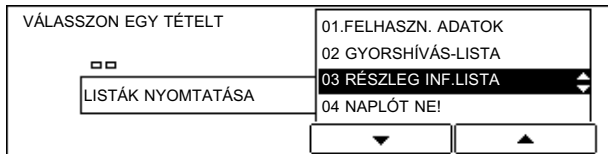

Ha lenyomja az  gombot, a részleg információkat a készülék kinyomtatja és a képernyő visszatér a készenléti módba.

● **A listák nyomtatásának törlése**

- Válassza a következőt: <04 NAPLÓT NE!> → nyomja le: .

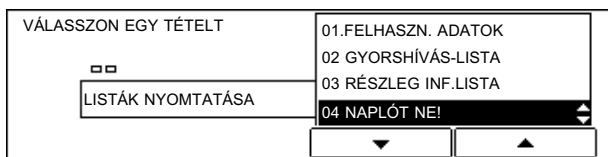

- Ha több listát nyomtat, válasszon a képernyőn látható várakozási listáról → nyomja le: [TÖRLÉS] (F4).

- Válassza az [IGEN] (F3) billentyűt.

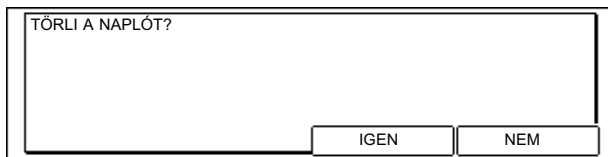

Ha lenyomja az  gombot, a napló nyomtatást törli és a képernyő visszatér a készenléti módba.

4 A  (Reset) megnyomásával visszatér a készenléti módhoz.

Hibaelhárítás

6

FEJEZET

Ez a fejezet írja le, hogy hiba esetén mit kell tennie.

Hibaelhárítás	6-2
Probléma a dokumentumok küldésével faxon	6-2
Probléma a dokumentumok fogadásával faxon	6-5
Egyéb problémák	6-7
Hibakódok	6-8
Kérdések és válaszok	6-11

Hibaelhárítás

Probléma a dokumentumok küldésével faxon

Tárcsázás után az adás nem sikeres

1. ok : A gép a megfelelő vonaltípusra van állítva (impulzus vagy hangkódos tárcsázás)?

Megoldás : Ellenőrizze a telefonvonal típusát és állítsa be a neki megfelelő tárcsázási módit.

2. ok : Másolási módban van a gép?

Megoldás : Nyomja meg a  a FAX lámpa kigyújtására.

3. ok : A dokumentum elhelyezése megfelelő?

Megoldás : Tegye be ismét a dokumentumot és próbálja meg újra a küldést.

4. ok : A megfelelő számot tárcsázta?

Megoldás : Próbáljon tárcsázni ismét. Ha a szám tárolva van az egygombos tárcsázás vagy a kódolt tárcsázásnál, ellenőrizze, hogy a tárolt szám megfelelő-e.

5. ok : Van papír az ellenállomás gépében?

Megoldás : Kérdezze meg partnerét, van-e papír a gépében.

6. ok : Nem foglalt a partner vonala (adás, vétel, beszéd)?

Megoldás : Ellenőrizze, hogy nem foglalt-e a vonal.

A memória azonnal megtelik adáskor.

1. ok : A beállított adási felbontás <SZUPERFINOM>, <ULTRAFINOM>? A képminőség <FOTÓ> vagy <SZÖVEG/FOTÓ>?

1. teendő : Ha a dokumentumnak nincs finom szöveget vagy fényképet tartalmazó része, állítsa a felbontást <NORMÁL>-ra, a képminőséget pedig <SZÖVEG>-re.

2. teendő : Ha a dokumentumnak van finom szöveg vagy fényképet tartalmazó része, inkább küldje közvetlen adással, mint memóriából.

2. ok : A memóriát elfoglalja egy dokumentum?

Megoldás : A memóriába vett dokumentumot nyomtassa ki vagy várja meg a memóriában adásra váró dokumentumok elküldését, majd próbálja ismét.

A dokumentumon csíkok jelennek meg, amikor a partner gépe kinyomtatja őket.

Ok : Tiszta a saját gépének másolóüvege?

Megoldás : Másoljon le egy dokumentumot és vizsgálja meg foltos lesz-e a másolat. Ha foltos a másolat, tisztítsa meg a másolóüveget.

Dokumentumait a partner gépe kis méretben nyomtatja ki.

1. ok : A dokumentum oldalvezetők helyzete be van állítva a dokumentum méretéhez?

Megoldás : Állítsa be dokumentum oldalvezetők helyzetét a küldendő dokumentumhoz.

2. ok : A partner papírja kisebb, mint a küldött dokumentum.

Megoldás : Ha a partner papírja kisebb, mint a küldött dokumentum, a küldő gép automatikusan lekicsinyíti a méretet.

A vett dokumentumról lemarad a küldött dokumentum egy része.

Ok : Megfelelő a dokumentum tájolása?

Megoldás : Ismételje meg az adást helyes tájolással.

A küldött dokumentum halvány.

1. ok : A fedettség <VILÁGOS>-ra van állítva?

Megoldás : Állítsa <SÖTÉT>-re a <FEDETTség>-et.

2. ok : A képminőség <FOTÓ> vagy <SZÖVEG/FOTÓ>?

Megoldás : Válassza a <SZÖVEG> beállítást a <KÉPMINŐSÉG> számára.

3. ok : Tiszta a gép másolóüvege?

Megoldás : Másoljon le egy dokumentumot és vizsgálja meg foltos lesz-e a másolat. Ha foltos a másolat, tisztítsa meg a másolóüveget.

Lekérés nem működik.

Ok : Be van állítva a LEKÉRÉSI BOX?

Megoldás : Lekérési módban történő adáshoz be kell állítani a LEKÉRÉSI BOXot. Miután beállította a LEKÉRÉSI BOXot ismétlje meg az adást.

Bizalmas adás nem működik.

1. ok : A partner létrehozott bizalmas postafiókot a memóriában?

Megoldás : Lépjen érintkezésbe a partnerével, majd a bizalmas postafiók létrehozása után küldje el ismét a dokumentumot.

2. ok : Képes a partner gépe az ITU-T ALCÍM/ JELSZÓ használatára?

Megoldás : Lépjen érintkezésbe a partnerével és ellenőrizze.

3. ok : Helyesen adta meg a partnere alcímét és jelszavát?

Megoldás : Ellenőrizze a partner alcímét és jelszavát, adja meg ugyanazt a számot.

4. ok : Az egygombos tárcsázás programozásánál eltévesztette az alcím vagy a jelszó megadását?

Megoldás : Ellenőrizze az egygombos tárcsázás, illetve a kódolt tárcsázás beállítását.

5. ok : Van szabad memóriája az ellenállomás gépének?

Megoldás : Lépjen érintkezésbe a partnerével és ellenőrizze.

Másik faxról dokumentumát nem tudja közvetíteni.

1. ok : A partner létrehozott postafiókot a memóriában a közvetítésre?

Megoldás : Lépjen érintkezésbe a partnerével annak megerősítésére, hogy a fiók létezik és a közvetítési rendeltetési hely be van állítva.

2. ok : Képes a partner gépe az ITU-T ALCÍM/ JELSZÓ használatára?

Megoldás : Lépjen érintkezésbe a partnerével és ellenőrizze.

3. ok : Helyesen adta meg a partnere alcímét és jelszavát?

Megoldás : Ellenőrizze a partner alcímét és jelszavát, adja meg ugyanazt a számot.

4. ok : Az egygombos tárcsázás programozásánál eltévesztette az alcím vagy a jelszó megadását?

Megoldás : Ellenőrizze az egygombos tárcsázás, illetve a kódolt tárcsázás beállítását.

5. ok : Van szabad memóriája az ellenállomás gépének?

Megoldás : Lépjen érintkezésbe a partnerével és ellenőrizze.

Nem tud dokumentumot küldeni alcímmel/jelszóval.

1. ok : Képes a partner gépe az ITU-T ALCÍM/ JELSZÓ használatára?

Megoldás : Lépjen érintkezésbe a partnerével és ellenőrizze.

2. ok : Helyesen adta meg a partnere alcímét és jelszavát?

Megoldás : Ellenőrizze a partner alcímét és jelszavát, adja meg ugyanazt a számot.

3. ok : Az egygombos tárcsázás programozásánál eltévesztette az alcím vagy a jelszó megadását?

Megoldás : Ellenőrizze az egygombos tárcsázás, illetve a kódolt tárcsázás beállítását.

4. ok : Van szabad memóriája az ellenállomás gépének?

Megoldás : Lépjen érintkezésbe a partnerével és ellenőrizze.

6

Probléma a dokumentumok fogadásával faxon

Hibaelhárítás

A vett dokumentumok egy része lemarad.

1. ok : A kézi lapadagoló papírvezetője be van állítva a behelyezett papír méretéhez?

Megoldás : Állítsa a kézi lapadagoló papírvezetőjét a behelyezett papír méretéhez.

2. ok : Meghatározta a kézi adagoló papírméretét?

Megoldás : Adja meg a kézi adagoló papírméretét.

3. ok : A <NYOMTATÁS FORGATÁSSAL> <KI> van kapcsolva?

Megoldás : Kapcsolja a <NYOMTATÁS FORGATÁSSAL> funkciót <BE>.

A vett dokumentum rossz minőségű.

1. ok : Kevés a festék?

Megoldás : Vegye ki a festékkazettát, döntse jobbra és balra 5-6 alkalommal a maradék festék elosztatására. Ha az előző tanács nem hoz eredményt, tegyen be új kazettát.

2. ok : Tiszta a távoli készülék másolóüvege?

Megoldás : Készítsen másolatot saját gépével. Ha a másolat megfelelő, a baj partnere gépével van. Lépjen érintkezésbe a feladóval és kérje meg, hogy tisztítsa meg készülékét.

A gép a memóriára kapcsol, noha van benne papír.

Ok : A <FIÓKKAPCSOLÁS> helyesen van beállítva?

Megoldás : A fax vételi lehetőségeknél válassza a <FIÓKKAPCSOLÁS>-t.

Nem tud a bizalmas fiókba bizalmas dokumentumot fogadni.

1. ok : Be van állítva a bizalmas fiók?

Megoldás : Ellenőrizze a bizalmas fiók beállításait.

2. ok : Partnere helyesen alkalmazta az ön bizalmas fiókjának alcímét és jelszavát?

Megoldás : Lépjen érintkezésbe a partnerével és ellenőrizze.

Lekérés nem működik.

1. ok : Jól határozta meg partnere alcímét, jelszavát?

Megoldás : Ellenőrizze a partner alcímét és jelszavát, adja meg ugyanazt a számot.

2. ok : Partnere készüléke automatikus vételre van kapcsolva?

Megoldás : Lépjen érintkezésbe a partnerével és ellenőrizze.

3. ok : A partner elhelyezte a dokumentumot a gépben?

Megoldás : Lépjen érintkezésbe a partnerével és ellenőrizze.

Egyéb problémák

Az adás és a vétel túl lassú.

1. ok : A felbontás <FINOM>, <SZUPERFINOM> vagy <ULTRAFINOM> állásban van?

Megoldás : A felbontás <NORMÁL> beállítása csökkenti az adási időt. Habár az apró szöveg olvashatósága romlik.

2. ok : A képminőség <FOTÓ> vagy <SZÖVEG/FOTÓ>?

Megoldás : Nyomja meg a [KÉPMINŐSÉG] (F3) billentyűt és válassza a szöveget.

3. ok : Be van kapcsolva a hibajavító mód (ECM)?

Megoldás : Mivel az ECM adás közben kijavítja az átvitelkor keletkezett hibákat, a gyenge minőségű összeköttetés megnövelheti az átviteli időt. Kapcsolja az ECM-ot <KI>.

Nem érkezik meg az információs szolgáltatásoktól a dokumentum.

1. ok : A gép a hangkódos tárcsázásra van beállítva?

Megoldás : Nyomja meg a  billentyűt a <HANGKÓD> kiválasztásához.

2. ok : Volt a vételre vonatkozó utasítás a partnertől?

Megoldás : Közvetlen a vétel előtt nyomja meg a  (Start) billentyűt.

A memória box átvitel nem működik.

Ok : Helyesen adta meg a partnere alcímét és jelszavát?

Megoldás : Adjon meg minden memóriaboxhoz más-más alcímet.

Hibakódok

Ha hiba lép fel adás vagy vétel közben, a hibának megfelelő kód jelenik meg a naplóban.

-
- | | |
|--------------|---|
| #0001 | Ok: A dokumentum elakadhatott.
Megoldás: Távolítsa el az elakadt dokumentumot. |
|--------------|---|
-
- | | |
|--------------|---|
| #0003 | Ok: 1 méternél hosszabb dokumentumot próbált az adagolóból elküldeni.
Megoldás: Ossa kisebb részekre a dokumentumot és küldje a másolóüvegről.
Ok: A dokumentum küldése sokáig tart a túl sok adat miatt.
Megoldás: Csökkentse a felbontást adás előtt.
Ok: A dokumentum vétele elhúzódik.
Megoldás: Kérje a partnerét, hogy csökkentse a felbontást, illetve bontsa kisebb részekre a dokumentumot. |
|--------------|---|
-
- | | |
|--------------|---|
| #0005 | Ok: Nem érkezik válasz az ellenállomástól.
Megoldás: Próbálja a küldést a legelejétől.
Ok: A fogadó fél nem G3-as faxot használ.
Megoldás: Lépjen érintkezésbe a partnerével és ellenőrizze. |
|--------------|---|
-
- | | |
|--------------|--|
| #0008 | Ok: A lékérési jelszó nem egyezik.
Megoldás: Ellenőrizze partnerével. |
|--------------|--|
-
- | | |
|--------------|---|
| #0009 | Ok: Kifogyott a papír vagy a papírfiók nincs a helyén.
Megoldás: Töltsön be papírt vagy tolja be a fiókot. |
|--------------|---|
-
- | | |
|--------------|--|
| #0011 | Ok: A küldendő dokumentum nem került a helyére.
Megoldás: Próbálja a legelejétől.
Ok: A lekérés nem sikerült, mert a partner nem helyezte be a dokumentumot.
Megoldás: Lépjen érintkezésbe a partnerével, kérje meg, hogy helyezze a gépébe a dokumentumot. |
|--------------|--|

#0012	Ok: Nem tud adni, mert az ellenállomásból kifogyott a papír. Megoldás: Kérje meg partnerét, hogy helyezzen be papírt.
#0018	Ok: Újratárcsázáskor nincs válasz. Nem folyik le az adás, mert a másik készülék nem viszonzta az ön gépének jelét a vonal foglaltsága miatt. Megoldás: Kezdje elölről a vonal felszabadulása után.
#0021	Ok: A vételi lekérés sikertelen, mert a távoli készülék nem válaszol. Megoldás: Értekezzen a partnerével és próbálja újra.
#0022	Ok: Több partnertől való vételi lekérés be volt állítva, de a beállításkori egygombos gyorsátárcsázási és kódolt tárcsázási adatot törölték. Megoldás: Ellenőrizze az adatot partnereivel, akik nem tudják a vételi lekérést használni, szükség esetén programozza újra.
#0025	Ok: Az alcím megadását igénylő adás alcímének megadása az egygombos tárcsázás tárolásakor elmaradt. Megoldás: Adja meg az alcímet.
#0033	Ok: Bizalmas dokumentum adása nem sikerült, mert a partner gépe nem alkalmas az alcím használatára. Megoldás: Ellenőrizze partnerével.
#0034	Ok: A bizalmas adás sikertelen, mert a távoli készülék nem vesz. Megoldás: Értekezzen a partnerével és próbálja újra.
#0035	Ok: A dokumentum közvetítése nem sikerült, mert a partner gépe nem alkalmas az alcím használatára. Megoldás: Ellenőrizze partnerével.
#0036	Ok: A közvetített adás nem használható, mert a másik állomás nem vesz. Megoldás: Értekezzen a partnerével és próbálja újra.
#0037	Ok: A készülék memóriája megtelt. Megoldás: Nyomtassa ki a papír-helyettesítés vagy bizalmas adás folytán a memóriában lévő adatot.

#0059	Ok: Az átvitel megszakadt, mert a tárcsázott szám eltér a partner gépében tárolttól. Megoldás: Ellenőriztesse, helyes-e a tárolt szám. A <RENDSZERADATOK>-nál kikapcsolhatja a partner számának ellenőrzését is.
#0080	Ok: Az adás nem sikerült, mert a partner gépe nem alkalmas az alcím használatára. Megoldás: Ellenőrizze partnerével.
#0081	Ok: Az adás nem sikerült, mert a partner gépe nem alkalmas a jelszó használatára. Megoldás: Ellenőrizze partnerével.
#0082	Ok: A vételi lekérés nem sikerült, mert a partner gépe nem alkalmas az alcím használatára. Megoldás: Ellenőrizze partnerével.
#0083	Ok: Vételi lekéréskor nem történt meg az átvitel, mert az alcím vagy a jelszó nem egyezett a másik félnél tárolttal. Megoldás: Ellenőrizze partnerével.
#0084	Ok: A vételi lekérés nem sikerült, mert a partner gépe nem alkalmas a jelszó használatára. Megoldás: Ellenőrizze partnerével.
#0102	Ok: Az adás nem történt meg, mert az alcím vagy a jelszó nem egyezett a másik félnél tárolttal. Megoldás: Ellenőrizze partnerével.
#0995	Ok: Az összeköttetés lefoglalása törölve. Megoldás: Szükség esetén próbálja a küldést a letelejéjétől.

Kérdések és válaszok

Ez a rész kérdések és válaszok formájában mutatja be a gép funkcióit és segít a hibák elhárításában.

K. Hibás küldés esetén automatikusan újraküldhetem a dokumentumot?

V. Kapcsolja be az <AUTO. ÚJRAHÍVÁS>-t az <ADÁSI BEÁLLÍTÁS> menüben. A próbálkozások számát és időközét is beállíthatja.

K. Mi történik, ha dokumentum érkezik energiatakarékos állapotban?

V. A készülék veszi a dokumentumot és kinyomtatja.

K. Mi történik akkor, ha a készülék éppen másolás közben fogad egy dokumentumot?

V. Semmit különösezt nem kell tennie. Folytassa a másolást.

A készülék veszi a küldeményt és tárolja a memóriában. A másolás befejeztekor a kinyomtatás magától megkezdődik.

A nyomtatás elsőbbségét is meg lehet változtatni. (Ld. Általános kézikönyv.)

K. Beállíthatom úgy a gépet, hogy a felbontás bekapcsolás és adás után <FINOM> beállításban legyen, mert általában így akarok adni?

V. Megadhatja a kívánt felbontást, képminőséget és a fedettséget a <FAX ALAPBEÁLLÍTÁS> menüben.

K. Mi történik a vett faxszal, ha annak nyomtatása közben elakad a papír?

V. A ki nem nyomtatott dokumentum a memóriában marad. Az elakadás megszüntetése után a nyomtatás az elakadt laptól folytatódik.

-
- K.** Áramkimaradáskor mi történik a memóriában tárolt adattal?
- V.** A memória kb. 1 óráig (az idő függ a memória méretétől) megőrzi tartalmát. A címjegyzék is megőrződik.
A vétel közben bekövetkezett áramszünet esetén a dokumentum nem kerül a memóriába.
-
- K.** Kikapcsolhatom a gépet időzített adásra várva?
- V.** Ha szükséges, energiatakarékos állapotba kapcsolhat a  (ENERGIATAKARÉKOS) billentyűvel. A főkapcsolót hagyja <BE>-kapcsolva.
A megfelelő időben a memóriában tárolt dokumentum adása megkezdődik.

Melléklet

7

FEJEZET

Ez a fejezet mutatja be a listákat és naplókat, mint pl. a címlista beállítások listája és adási/vételi nyugták.

Napló minták	7-2
Egygombos gyorstárcsázási lista	7-2
2. egygombos gyorstárcsázási lista	7-2
Kódolt gyorstárcsázási lista	7-4
2. kódolt gyorstárcsázási lista	7-4
Csoportos hívási lista	7-5
KÓDLISTA	7-5
Felhasználói adatok listája	7-6
FORGALMI NAPLÓ	7-7
Adási/Vételi napló	7-8
Adási hibanapló	7-8
Bizalmas vételi nyugta	7-9
Többcímes adási és vételi nyugta	7-9
Nyugta közvetítésről	7-10
Bizalmas postafiók lista	7-10
Memória dokumentum lista	7-10
MEMÓRIA TÖRLÉSI NYUGTA	7-11
Műszaki adatok	7-12
Tárgymutató	7-13

Napló minták

Ellenőrizheti a tárcsázandó számokat, a gép beállításait, adási és vételi eredményeket e jelentések nyomtatásával.

Egygombos gyorstárcsázási lista

Az összes egygombos gyorstárcsázási billentyűn tárolt címeket adja.

A nyomtatás módjáról lásd: "A Fax beállítások listájának nyomtatása," 5-139. o.

29/05 2001 20:30 FAX 3115384003		WORLD ESTATE, INC.		001
***** *** EGYGOMB.HÍV.LISTA *** *****				
sz:	FOGADÓ CÍM	CÍMZETT NEVE	ADÁS TÍPUSA	☺
[01]	16172223322	HUNT INVESTMENTS	NORMÁL ADÁS	
[02]	761 1298	JOHN BARRISTER	NORMÁL ADÁS	
[03]	1 312 538 4005	LAKESIDE INC.	NORMÁL ADÁS	
[04]	555 1234	BILL	NORMÁL ADÁS	
[05]	1 516 911 4411	NATALIE SMITH	NORMÁL ADÁS	
[06]	1 404 333 3499	PEACHTREE, INC.	NORMÁL ADÁS	
[07]	1 914 438 3619	SEYMOUR GREEN	NORMÁL ADÁS	
[08]	722 2655	ROBERT STUART	NORMÁL ADÁS	
[09]	CSOPORTHÍVÁS	GROUP-1		
[10]	CSOPORTHÍVÁS	GROUP-2		
[11]	CSOPORTHÍVÁS	GROUP-3		

7

Melléklet

2. egygombos gyorstárcsázási lista

Az összes egygombos gyorstárcsázási billentyűn tárolt címek részletes adatait adja.

A nyomtatás módjáról lásd: "A Fax beállítások listájának nyomtatása," 5-139. o.

```

*****
***** EGYGOMB.(RÉSZL.) *****
*****
[ 04] FOGADÓ CÍM          555 1234
      CÍMZETT NEVE       BILL
      NEMZETKÖZI        HELYI
      ADÁSI KEZDŐSEBESSÉG 33600 b/s
      ADÁS TÍPUSA       NORMÁL ADÁS
                        BE
[ 09] FOGADÓ CÍM          CSOPORTHÍVÁS
      CÍMZETT NEVE       GROUP-1
[ 10] FOGADÓ CÍM          CSOPORTHÍVÁS
      CÍMZETT NEVE       GROUP-2
[ 11] FOGADÓ CÍM          CSOPORTHÍVÁS
      CÍMZETT NEVE       GROUP-3
[ 01] FOGADÓ CÍM          16172223322
      CÍMZETT NEVE       HUNT INVESTMENTS
      NEMZETKÖZI        HELYI
      ADÁSI KEZDŐSEBESSÉG 33600 b/s
      ADÁS TÍPUSA       NORMÁL ADÁS
                        BE
[ 02] FOGADÓ CÍM          761 1298
      CÍMZETT NEVE       JOHN BARRISTER
      NEMZETKÖZI        HELYI
      ADÁSI KEZDŐSEBESSÉG 33600 b/s
      ADÁS TÍPUSA       NORMÁL ADÁS
                        BE
      HOZZÁFÉRÉSI KÓD    11
[ 03] FOGADÓ CÍM          1 312 538 4005
      CÍMZETT NEVE       LAKESIDE INC.
      NEMZETKÖZI        HELYI
      ADÁSI KEZDŐSEBESSÉG 33600 b/s
      ADÁS TÍPUSA       NORMÁL ADÁS
                        BE
[ 05] FOGADÓ CÍM          1 516 911 4411
      CÍMZETT NEVE       NATALIE SMITH
      NEMZETKÖZI        HELYI
      ADÁSI KEZDŐSEBESSÉG 33600 b/s
      ADÁS TÍPUSA       NORMÁL ADÁS
                        BE
      HOZZÁFÉRÉSI KÓD    22
[ 06] FOGADÓ CÍM          1 404 333 3499
      CÍMZETT NEVE       PEACHTREE, INC.
      NEMZETKÖZI        HELYI
      ADÁSI KEZDŐSEBESSÉG 33600 b/s
      ADÁS TÍPUSA       NORMÁL ADÁS
                        BE
[ 08] FOGADÓ CÍM          722 2655
      CÍMZETT NEVE       ROBERT STUART
      NEMZETKÖZI        HELYI
      ADÁSI KEZDŐSEBESSÉG 33600 b/s
      ADÁS TÍPUSA       NORMÁL ADÁS
                        BE
      HOZZÁFÉRÉSI KÓD    33

```

Kódolt gyorstárcsázási lista

Az összes kódolt gyorstárcsázási címet adja.

A nyomtatás módjáról lásd: "A Fax beállítások listájának nyomtatása," 5-139. o.

29/05 2001 20:31 FAX 3115384003		WORLD ESTATE, INC.		001
***** *** KÓDOLT HÍV.LISTA *** *****				
sz:	FOGADÓ CÍM	CÍMZETT NEVE	ADÁS TÍPUSA	☎
[:*000]	732 2233	ADAM BOOK, CPA	NORMÁL ADÁS	
[:*001]	1 213 978 3314	BELZER, INC.	NORMÁL ADÁS	

2. kódolt gyorstárcsázási lista

Az összes kódolt gyorstárcsázási cím részletes adatait adja.

A nyomtatás módjáról lásd: "A Fax beállítások listájának nyomtatása," 5-139. o.

29/05 2001 20:31 FAX 3115384003		WORLD ESTATE, INC.		001
***** *** KÓDOLT (RÉSZL.) *** *****				
[:*000]	FOGADÓ CÍM	732 2233		
	CÍMZETT NEVE	ADAM BOOK, CPA		
	NEMZETKÖZI	HELYI		
	ADÁSI KEZDŐSEBESSÉG	33600 b/s		
	ADÁS TÍPUSA	NORMÁL ADÁS		
		BE		
[:*001]	FOGADÓ CÍM	1 213 978 3314		
	CÍMZETT NEVE	BELZER, INC.		
	NEMZETKÖZI	HELYI		
	ADÁSI KEZDŐSEBESSÉG	33600 b/s		
	ADÁS TÍPUSA	NORMÁL ADÁS		
		BE		

7

Melléklet

Csoportos hívási lista

Az összes tárolt csoportos tárcsázási címet adja.

A nyomtatás módjáról lásd: "A Fax beállítások listájának nyomtatása," 5-139. o.

29/05 2001 20:32 FAX 3115384003		WORLD ESTATE, INC.		001
***** *** CSOP. HÍV. LISTA *** *****				
[09] GROUP-1	[02] 761 1298		JOHN BARRISTER	
	[04] 555 1234		BILL	
	[06] 1 404 333 3499		PEACHTREE, INC.	
[10] GROUP-2	[01] 16172223322		HUNT INVESTMENTS	
	[04] 555 1234		BILL	
	[05] 1 516 911 4411		NATALIE SMITH	
[11] GROUP-3	[01] 16172223322		HUNT INVESTMENTS	
	[02] 761 1298		JOHN BARRISTER	
	[03] 1 312 538 4005		LAKESIDE INC.	

KÓDLISTA

Az összes hozzáférési kódhoz tárolt címet adja.

A nyomtatás módjáról lásd: "A Fax beállítások listájának nyomtatása," 5-139. o.

29/05 2001 20:32 FAX 3115384003		WORLD ESTATE, INC.		001
***** *** KÓDLISTA *** *****				
sz:	FOGADÓ CÍM	CÍMZETT NEVE	ADÁS TÍPUSA	☺
#11	761 1298	JOHN BARRISTER	NORMÁL ADÁS	
#22	1 516 911 4411	NATALIE SMITH	NORMÁL ADÁS	
#33	722 2655	ROBERT STUART	NORMÁL ADÁS	

7

Melléklet

Felhasználói adatok listája

A KIEGÉSZÍTŐ FUNKCIÓK összes beállítását listázza.

A nyomtatás módjáról lásd: "A Fax beállítások listájának nyomtatása," 5-139. o.

29/05 2001 20:28 FAX 3115384003		WORLD ESTATE, INC.		001
***** ***** Felhasználói adatok listája ***** *****				
1.ÁLTALÁNOS BEÁLL.				
ALAPBEÁLLÍTÁSOK		MÁSOLÁS		
KAP.IDŐ.LETELTEKOR		ALAPÉRTTELMEZ. MÓD		
HANGERŐÁLLÍTÁS				
BILLENTYŰNYOMÁS		KI		
RIASZTÁS		BE		
HANGEREJE		1		
AD.BEFEJEZVE HANG		CSAK HIBÁNÁL		
HANGEREJE		1		
VÉ.BEFEJEZVE HANG		CSAK HIBÁNÁL		
HANGEREJE		1		
"NYOMT.KÉSZ" HANG		CSAK HIBÁNÁL		
HANGEREJE		1		
"BEOLV.KÉSZ" HANG		BE		
HANGEREJE		1		
EN.TAK.FOGYASZTÁS		KICSI		
FIÓKKAPCSOLÁS				
MÁSOLÁS				
TELJES FAX MEMÓRIA		2048 MB		
MAIN	----	EC-31-01		
MAIN2	----	WLD-01-01		
ECONT	----	0059		
PDL	----	V1.72		
NIC	----	1.00		
FIN	----	0203		

FORGALMI NAPLÓ

Ez a fejezet az adási és vételi műveleteket mutatja be.

A nyomtatás módjáról lásd: "Forgalmi napló nyomtatása," 4-13. o.

30/05 2002 21:27 FAX						001	
***** *** FORGALMI NAPLÓ *** *****							
KEZDŐIDŐ	PARTNER TEL./NÉV	sz:	MÓD	LAP	EREDMÉNY		
*30/05 18:59	0311111111	0092	TOVÁBBÍT ECM	1	OK	00'16	
*30/05 19:00	0311111111	0093	TOVÁBBÍT ECM	1	OK	00'12	
*30/05 19:03	HUNT INVESTMENTS 16172223322	0084	TOVÁBBÍT	0	NJ	00'36	
					0	#0018	
*30/05 19:05	HUNT INVESTMENTS 16172223322	0087	TOVÁBBÍT	0	NJ	00'37	
					0	#0018	
*30/05 19:38	0311111111	0094	TOVÁBBÍT ECM	1	OK	00'17	
*30/05 19:39	0311111111	0095	TOVÁBBÍT ECM	1	OK	00'12	
*30/05 19:42	0311111111	0096	TOVÁBBÍT ECM	1	OK	00'15	
*30/05 19:43	0311111111	0097	TOVÁBBÍT ECM	1	OK	00'11	
*30/05 20:12	HUNT INVESTMENTS 16172223322	0098	TOVÁBBÍT	0	NJ	00'00	
					0	#0018	
*30/05 20:16	0333333333	0099	TOVÁBBÍT	0	NJ	00'00	
					0	#0018	
*30/05 20:18	JOHN BARRISTER 761 1298	0100	TOVÁBBÍT	0	NJ	00'00	
					0	STOP	
*30/05 20:19	LAKESIDE INC. 1 312 538 4005	0101	TOVÁBBÍT	0	NJ	00'04	
					0	STOP	
*30/05 20:26	0311111111 (A KÜLDŐ NEVE) SYSTEM	5005	TOVÁBBÍT ECM	1	OK	00'11	
*30/05 20:29	0333333333	5006	AUTO. VÉTEL ECM	1	OK	00'13	
*30/05 20:30	0333333333	5007	AUTO. VÉTEL ECM	1	OK	00'14	
*30/05 20:31	0333333333	5008	AUTO. VÉTEL ECM	1	OK	00'14	
*30/05 20:37	0333333333	5009	AUTO. VÉTEL ECM	2	OK	00'20	
*30/05 20:37	0333333333	5010	AUTO. VÉTEL ECM	4	OK	00'30	
*30/05 20:39	0333333333	5011	AUTO. VÉTEL ECM	2	OK	00'20	
*30/05 20:49		0102	TOVÁBBÍT	0	NJ	00'00	
					0	#0995	
30/05 20:49		0101	TOVÁBBÍT	0	NJ	00'00	
					0	#0995	
30/05 21:00	0333333333	5012	AUTO. VÉTEL ECM	1	OK	00'14	
30/05 21:01		5005	ADÁSI LEKÉRÉS	0	NJ	00'00	
					0	#0995	
30/05 21:01	0333333333	0103	TOVÁBBÍT	0	NJ	00'10	
					0	STOP	
30/05 21:01		5003	ADÁSI LEKÉRÉS	0	NJ	00'00	
					0	#0995	
30/05 21:01		0103	TOVÁBBÍT	0	NJ	00'00	
					0	#0995	
30/05 21:01		0100	TOVÁBBÍT	0	NJ	00'00	
					0	#0995	
30/05 21:01		0099	TOVÁBBÍT	0	NJ	00'00	
					0	#0995	
30/05 21:01		0098	TOVÁBBÍT	0	NJ	00'00	
					0	#0995	
30/05 21:01		5004	ADÁSI LEKÉRÉS	0	NJ	00'00	
30/05 21:15	0333333333	5019	AUTO. VÉTEL ECM	3	OK	00'18	

7

Melléklet

MEGJEGYZÉS

- Ha a <EN.TAK.FOGYASZTÁS> <01 KICSI>-re van állítva, az ENERGIATAKARÉKOS módban vett dokumentumok nyomtatása az ENERGIATAKARÉKOS mód kikapcsolása után történik meg. Ebben az esetben a mód mint MEMÓRIAVÉTEL jelenhet meg a forgalmi naplóban.

Adási/Vételi napló

Ez a napló minden dokumentum adásánál és vételénél keletkezik.

A nyomtatás módjáról lásd: "Napló nyomtatásának beállítása," 5-40. o.

30/05 2002 21:31 FAX	001
***** *** ADÁSI NYUGTA *** *****	
SIKERES ADÁS	
AD./VÉT. SZÁMA	0105
FOGADÓ CÍM	0311111111
CÍMZETT NEVE	
KEZDŐIDŐ	30/05 21:31
TARTAM	00'14
ELKÜLDÖTT OLDALAK	1
EREDMÉNY	OK

30/05 2002 21:36 FAX	001
***** *** VÉTELI NYUGTA *** *****	
SIKERES VÉTEL	
AD./VÉT. SZÁMA	5020
FOGADÓ CÍM	0333333333
CÍMZETT NEVE	
KEZDŐIDŐ	30/05 21:36
TARTAM	00'14
LAP	1
EREDMÉNY	OK

7

Melléklet

Adási hibnapló

Ez a napló minden dokumentum adásánál és vételénél keletkezik.

A nyomtatás módjáról lásd: "Napló nyomtatásának beállítása," 5-40. o.

30/05 2002 21:34 FAX	001
***** *** ADÁSI HIBNAPLÓ *** *****	
BEFEJEZETLEN ADÁS!	
AD./VÉT. SZÁMA	0106
FOGADÓ CÍM	0311111111
CÍMZETT NEVE	
KEZDŐIDŐ	30/05 21:33
TARTAM	00'00
ELKÜLDÖTT OLDALAK	0
EREDMÉNY	NJ STOP

Bizalmas vételi nyugta

Ez a nyugta minden bizalmas dokumentum vételénél keletkezik.

A nyomtatás módjáról lásd: "Napló nyomtatásának beállítása," 5-40. o.

02/06 2002 04:28 FAX 0334582503		001	
***** *** BIZ.VÉTELI NYUGTA *** *****			
BIZALMAS POSTAFIÓK	#02		
BIZALMAS P.FIÓK NÉV	CONFI. BOX		
AD./VÉT. SZÁMA	5048		
FOGADÓ CÍM	03 3458 2504		
ALCÍM		5151	
CÍMZETT NEVE			
KEZDŐIDŐ	02/06 04:28		
TARTAM	00'19		
LAP	1		
EREDMÉNY	OK		

Többcímes adási és vételi nyugta

Ez a napló minden dokumentum körözvényadásánál keletkezik.

A napló nyomtatásáról lásd: "Körözvényadás több helyre," 3-2. o.

31/05 2002 17:44 FAX 0311111111		001	
***** *** TOBBCÍMES ADÁSI ÉS VÉTELI NYUGTA *** *****			
AD./VÉT. SZÁMA	0154		
LAP	1		
MEGSZAKADT AD./VÉ.	[01] 16172223322		HUNT INVESTMENTS
	[03] 1 312 538 4005		LAKESIDE INC.
	[04] 555 1234		BILL
SIKERES ÁTVITEL	[03] 1 312 538 4005		LAKESIDE INC.
	[04] 555 1234		BILL
HIBAINFORMÁCIÓ	[02] 761 1298		JOHN BARRISTER

7

Melléklet

Nyugta közvetítésről

Ezt a nyugtát a forrás gép adja, valahányszor KÖZVETÍTETT KÖRÖZVÉNYADÁS megy végbe.

A nyomtatás módjáról lásd: "Közvetítő postafiók létrehozása," 5-81. o.

07/05 2002 11:14 FAX 0312345678		iR2010		001	
***** ***: TÖBBCÍMES ADÁSI ÉS VÉTELI NYUGTA *** *****					
AD./VÉT. SZÁMA	5030				
LAP	1				
MEGSZAKADT AD./VÉ.	----				
SIKERES ÁTVITEL	[01] 11112222			Ben	
	[06] 1 213 978 3314			ROBERTS	
	[07] 761 1298			THOMAS	
HIBAINFORMÁCIÓ	----				

Bizalmas postafiók lista

Ez a fejezet az bizalmas fiókok használatával végrehajtott adási és vételi műveleteket mutatja be.

A nyomtatás módjáról lásd: "A bizalmas vételek listájának nyomtatása," 4-11. o.

02/06 2002 04:28 FAX 0334582503				001	
***** ***: BIZALMAS POSTAFIÓK NAPLÓ *** *****					
BIZALMAS POSTAFIÓK	BIZALMAS P.FIÓK NÉV	LAP			
02	CONFI. BOX	1			

7

Melléklet

Memória dokumentum lista

Felsorolja a munkákat adási/vételi szám szerint.

A nyomtatás módjáról lásd: "Memóriában lévő dokumentumok listájának nyomtatása," 4-4. o.

30/05 2002 22:08 FAX				001		
***** ***: MEMÓRIA DOKUMENTUM LISTA *** *****						
AD./VÉT. SZÁMA	MÓD	PARTNER TEL./NÉV	LAP	IDŐPONT	KEZDŐIDŐ	A KÜLDŐ NEVE
0104	TOVÁBBÍT	0333333333	1	30/05 21:30	----	
0106	TOVÁBBÍT	0311111111	1	30/05 21:33	----	
0107	TOVÁBBÍT	[01] HUNT INVESTMENTS	1	30/05 22:02		
0108	TOVÁBBÍT	[02] JOHN BARRISTER	1	30/05 22:03		
0109	TOVÁBBÍT	[03] LAKESIDE INC.	1	30/05 22:03		

MEMÓRIA TÖRLÉSI NYUGTA

Ez a lista sorolja fel a memóriában lévő dokumentumokat közvetlenül a törlésük előtt.

08/06 2002 09:37 FAX 0334582503		WORLD ESTATE INC.				001	
***** *** MEMÓRIA TÖRLÉSI NYUGTA *** *****							
MEMÓRIA FÁJLOK TÖRÖLVE							
AD./VÉT. SZÁMA	MÓD	PARTNER TEL./NÉV	LAP	IDŐPONT	KEZDŐIDŐ	A KÜLDŐ NEVE	
0209	IDŐZÍTETT ADÁS	[01] HUNT INVESTMENTS	1	08/06 07:29	07:35	SESTEM GROUP	
0210	IDŐZÍTETT ADÁS	[01] HUNT INVESTMENTS	1	08/06 07:30	07:40		
0211	IDŐZÍTETT ADÁS	[03] LAKESIDE INC.	1	08/06 07:31	07:47		
0212	DEL SQ BDCST	[01] HUNT INVESTMENTS	1	08/06 07:32	07:47		
		[02] JOHN BARRISTER			07:47		
		[03] LAKESIDE INC.			07:47		
		0333333333			07:47		

7

Melléklet

Műszaki adatok

A következőkben a fax funkciók alapvető jellemzőit találja. Termékfejlesztés vagy későbbi termék kibocsátás miatt a műszaki adatok megváltoztatásának jogát fenntartjuk.

Név	Canon Super G3 faxkártya
Legnagyobb használható dokumentum	A3 <input type="checkbox"/>
Beolvasási szélesség	A3 <input type="checkbox"/> , A4 <input type="checkbox"/> : kb. 289 mm B4 <input type="checkbox"/> : kb. 250 mm A4 <input type="checkbox"/> : kb. 204 mm
Rögzítési papírméret	A3 <input type="checkbox"/> , A4 <input type="checkbox"/> : kb. 288 mm B4 <input type="checkbox"/> : kb. 248 mm A4 <input type="checkbox"/> : kb. 202 mm
Átviteli idő	kb. 3 s/oldal* (V. 34 33,6 kb/s + ECM - MMR) (A Canon FAX szabvány 1. sz. ábrája alapján, normál módban)
Fax beolvasási vonal-sűrűség (beolvasás és adás)	NORMÁL: 200 × 100 dpi FINOM: 200 × 200 dpi SZUPERFINOM: 200 × 400 dpi ULTRA FINOM: 400 ×? 400 dpi
Telefonvonal típus	Kapcsolt előfizetői telefon-hálózat
Automatikus tárcsázás	200 szám

* A kb. 3 másodperces oldalankénti átviteli idő a Canon 1. sz. FAX szabvány ábrával (ECM-MMR, normál mód) 33,6 kb/s adatátviteli sebességgel értendő. A kapcsolt előfizetői telefon-hálózat jelenleg 28,8 kb/s sebességet enged meg a vonal állapotának függvényében.

Tárgymutató

Numerics

- 2. egygombos gyorstárcsázási lista 7-2
- 2. tárcsahang gomb 1-6
- 2-ről 1-re 5-62

A

- A dokumentum újratovábbítás 3-22
- A küldő neve 5-11
- Adás forgatással 5-57
- Adási hibnapló 7-8
- Adási lekérés 3-20
- Adási/Vételi napló 7-8
- Automatikus újraráhívás 2-17
- Azonosító gomb 1-5

B

- Bizalmas postafiók 3-18
- Bizalmas postafiók lista 7-10
- Bizalmas vételi nyugta 7-9

C

- COPY gomb 1-4

CS

- Csoportos társcsázás 2-15, 2-21
- Csoportos társcsázási lista 7-5

E

- ECM (Error Correction Mode - hibajavító mód) 2-18, 5-48
- Egygombos gyorstárscsázás 2-15, 2-19
- Egygombos gyorstárscsázás gombok 1-5
- Egygombos gyorstárscsázás panelek 1-5
- Egygombos gyorstárscsázási lista 7-2
- Egygombos program gomb 5-21
- Energiatakarékos működésmód gomb 1-4

F

- FAX gomb 1-4
- Fedettség 2-6
- Felbontás 2-5
- Felhasználói adatok listája 7-6
- FORGALMI NAPLÓ 7-7
- Funkció gombok (F1 - F4) 1-5

GY

- Gyűjtés gomb 1-5

H

- Hálózati táplálás jelzőlámpája 1-5
- Hang/+ gomb 1-6
- Hangerő kapcsoló 1-6
- Használatban/Memória lámpa 1-5
- Hiba lámpa 1-5
- Hozzáférési kód 2-15, 5-136
- Hozzáférési kód lista 7-5
- Hozzáférési kód társcsázás 2-15, 2-23
- Hurokzárás gomb 1-5

7

Tárgymutató

I

Időzített adás.....	3-5
Időzített adás gomb	1-6
ITU-T alcímek.....	3-23

K

Képmínőség	2-6
Kézi adagoló beállítás gomb.....	1-6
Kézi újrahívás.....	2-18
Kiegészítő funkciók gomb	1-5
Kijelző kontraszt gomb	1-4
Kódolt gyorstárcsázás	2-15, 2-20
Kódolt gyorstárcsázási lista.....	7-4
Kódolt gyorstárcsázási lista (részletes).....	7-4
Kódolt tárcsázás gomb	1-4
Könyv küldés	2-8
Körözvényadás.....	3-2
Közvetlen adás.....	2-8, 2-11
Közvetlen adás jelzőfény	1-5
Közvetlen körözvény	3-19
Kurzorgombok	1-6
Küldés törlése	4-2
Küldő készülék azonosítója	5-15
Küldő neve	3-29
Különleges funkciók gomb	1-5

L

LCD kijelző.....	1-4
------------------	-----

M

Megszakító gomb	1-5
Memória adás	2-8, 2-10
MEMÓRIA DOKUMENTUM LISTA.....	7-10
Memória dokumentum lista	4-4
Memória lezárás funkció	5-122
Memória menü gomb	1-6, 4-4
MEMÓRIA TÖRLÉSI NYUGTA.....	7-11
Memória vétel gomb.....	1-6
Memóriabox (postafiók).....	3-13
Monitor gomb	1-4

N

Napló gomb.....	1-6
-----------------	-----

NY

Nyugta közvetítésről	7-10
----------------------------	------

O

OK gomb	1-5, 1-6
---------------	----------

Ö

Összetett kommunikáció gomb	1-6
-----------------------------------	-----

P

Pecset gomb	1-6
Pecset szolgáltatás.....	2-13
Programozott gombok a másoláshoz (1-4)	1-5

R

R gomb.....	1-5, 5-23
Reset gomb	1-4

S

Saját telefonszám.....	5-6
Start gomb	1-5
Stop gomb	1-5
SYSTEM gomb.....	1-4

SZ

Szabályos tárcsázás.....	2-15, 2-16
Szabvány mód.....	5-132
Számbillentyűk.....	1-4
Számlálógomb	1-4
Szóköz gomb	1-6
Szünet/Ujrahívás gomb	1-5

T

Telefonkönyv gomb	1-4
Telefonkönyv tárcsázás	2-15, 2-22
Telefonszám küldése	5-17
Telefonvonal típus	1-7
Többcímes adási és vételi nyugta	7-9
Törlés gomb	1-4, 1-6
Továbbítás gomb	1-6
TTI választó gomb	1-6

U

Újrahívás	2-15, 2-17
-----------------	------------

V

Vételi jelszó	5-130
Vételi lekérés	3-8, 3-18
Vissza (Back) gomb	1-5
Vonal/Levelezés gomb	1-5

